

 **Nilfisk**[®]

 07351-5758060

kontakt@nilfisk-alto-shop.com



 **Heine**
Vertriebs-GmbH

Preisabfrage bzw. Bestellungen der Artikel im Shop unter

www.nilfisk-alto-shop.com

einfach die Artikelnummer in die Suchmaske eingeben

(Bitte die Artikelnummer ohne Leerzeichen eingeben)

BR850S, BR1050S

Instructions for use

Bedienungsanleitung
Mode d'emploi
Gebruiksaanwijzing
Руководство для
пользователя



2/2010 revised 9/2016 REV B
Form no. 56041990



ecoflex™



A-Deutsch
B-Français
C-Nederlands
D-Русский

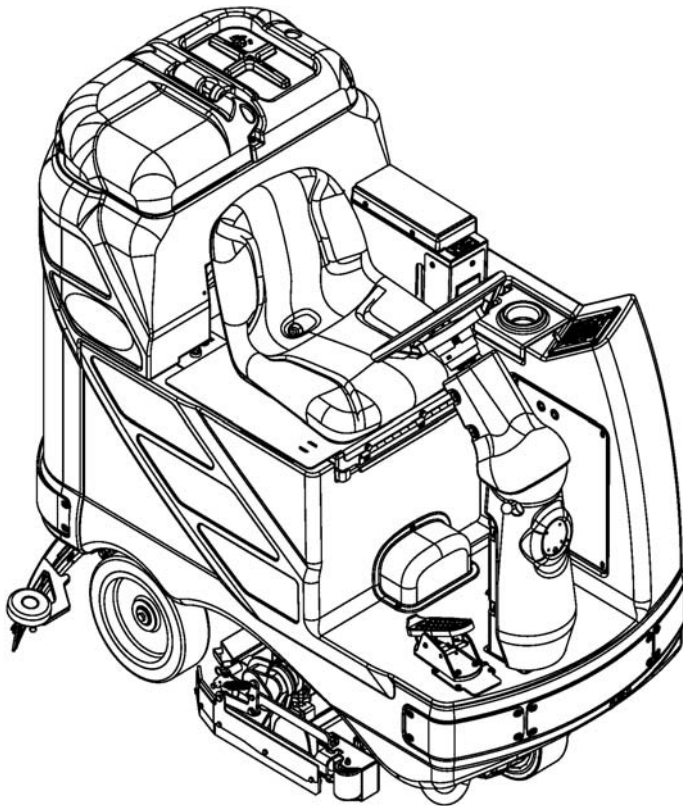

Models:

56390916(850S), 56390921(1050S), 56390919(850SC)
56390923(1050SC), 56381009(850S X), 56381011(850SC X)
56381012(1050S X), 56381013(1050SC X)



INHALTSÜBERSICHT

	Seite
Einleitung.....	A-2
Sicherheits- und Warnhinweise	A-3
Machen Sie sich mit Ihrer Maschine vertraut	A-4
Bedienfeld.....	A-5
Vorbereitung der Maschine zum Einsatz	
Einbau der Batterien.....	A-6
Einbau der Bürsten.....	A-7
Einbau der Absaugleiste.....	A-7
Füllen des Lösungsmitteltanks	A-7
(EcoFlex™) System.....	A-8 – A-9
Bedienung der Maschine.....	A-10
Scheuern	A-10
Nasssaugen.....	A-11
Nach dem Einsatz	A-11
Wartungsplan	A-11
Schmieren der Maschine.....	A-11
Laden der Batterien.....	A-12
Überprüfen des Batterieflüssigkeitsstandes	A-12
Wartung der Absaugleiste	A-13
Justierung der Absaugleiste	A-13
Wartung der Seitenschürzen.....	A-14 – A-15
Fehlerbehebung	A-16
Technische Daten	A-17 – A-18

EINLEITUNG

Diese Betriebsanleitung soll Ihnen helfen, Ihre Scheuersaugmaschine mit Fahrersitz von Nilfisk optimal einzusetzen. Lesen Sie die Betriebsanleitung vor Inbetriebnahme der Maschine sorgfältig durch.

Hinweis: Fettgedruckte Zahlen in Klammern weisen auf ein auf den Seiten A-4-A-5 dargestelltes Teil hin.

Dieses Produkt ist ausschließlich für den gewerblichen Einsatz bestimmt.

BAUTEILE UND SERVICE

Eventuell erforderliche Reparaturen sollten von Ihrem autorisierten Nilfisk-Servicezentrum vorgenommen werden. Dort stehen im Werk ausgebildete Fachkräfte und Nilfisk-Originalteile zur Verfügung.

Wenden Sie sich wegen Ersatzteilen bzw. Servicearbeiten an den unten angeführten NILFISK HÄNDLER. Geben Sie dabei das Modell und die Seriennummer Ihrer Maschine an.

ÄNDERUNGEN

Änderungen und Anbaumaßnahmen an der Reinigungsmaschine, welche die Kapazität und die Betriebssicherheit beeinträchtigen, sind nicht vom Kunden oder Benutzer durchzuführen ohne die vorherige schriftliche Genehmigung von Nilfisk A/S. Ungenehmigte Änderungen lassen die Garantie für die Maschine erlöschen und machen den Kunden haftbar für alle resultierenden Unfälle.

TYPENSCHILD

Die Modellnummer und die Seriennummer Ihrer Maschine sind dem Typenschild an der Maschine zu entnehmen. Diese Angaben sind bei der Bestellung von Ersatzteilen für die Maschine erforderlich. Tragen Sie nachfolgend die Modellnummer und die Seriennummer Ihrer Maschine ein, um später darauf Bezug nehmen zu können.

MODELLNUMMER _____

SERIENNUMMER _____

AUSPACKEN DER MASCHINE

Prüfen Sie den Verpackungskarton und die Maschine sofort nach Anlieferung sorgfältig auf Schäden. Heben Sie bei einem Schaden den Versandkarton auf, damit dieser überprüft werden kann. Setzen Sie sich unverzüglich mit der Nilfisk-Kundendienstabteilung in Verbindung, um den Transportschaden zu melden.

Entfernen Sie den Karton, schneiden Sie die Kunststoffriemen durch, und entfernen Sie die Holzklötze an den Rädern. Rollen Sie die Maschine mit einer Rampe von der Palette auf den Boden.

SICHERHEITS- UND WARNHINWEISE

SYMBOLS

Nilfisk verwendet die untenstehenden Symbole, um auf eventuelle Gefahrensituationen hinzuweisen. Bitte lesen Sie diese Informationen jederzeit sorgfältig durch, und treffen Sie die erforderlichen Maßnahmen, um Personen- und Sachschäden zu vermeiden.



GEFAHR!

Dieses Symbol warnt vor einer unmittelbaren Gefahr schwerer Verletzungen mit möglicher Todesfolge.



WARNHINWEIS!

Macht auf eine Situation aufmerksam, in der ein hohes Verletzungsrisiko besteht.



VORSICHT!

Macht auf eine Situation aufmerksam, in der die Gefahr leichter Verletzungen sowie die Gefahr von Sachschäden besteht.



Vor Inbetriebnahme der Maschine sind sämtliche Anweisungen sorgfältig durchzulesen.

ALLGEMEINE SICHERHEITSANWEISUNGEN

Durch diese spezifischen Vorsichts- und Warnhinweise werden Sie auf Situationen hingewiesen, in denen die Gefahr von Personen- bzw. Sachschäden besteht. Diese Maschine ist für kommerzielle Anwendungszwecke bestimmt, z. B. in Hotelbetrieben, Schulen, Krankenhäusern, Fabriken, Geschäften und Büroräumen. Die Maschine ist mit anderen Worten nicht für normale Haushaltszwecke geeignet.



WARNHINWEIS!

- * Diese Maschine darf lediglich von hinreichend ausgebildeten und autorisierten Personen betrieben werden.
- * Diese Maschine ist nicht zugelassen für die Nutzung durch folgende Personengruppen: Menschen mit Behinderungen physischer, sensorischer oder geistiger Art., Personen mit Mangel an Erfahrung und Wissen. Die Nutzung durch Kinder ist in jedem Fall ausgeschlossen.
- * Wenn sich die gefüllte Maschine auf Rampen oder an Steigungen befindet, vermeiden Sie plötzliches Anhalten. Vermeiden Sie auch das abrupte Fahren scharfer Kurven. Wenn Sie eine Rampe hinabfahren, halten Sie die Geschwindigkeit gering.
- * Halten Sie Funken, offenes Feuer und Rauch entwickelnde Stoffe von den Batterien fern. Während des Normalbetriebs werden explosive Gase freigesetzt.
- * Beim Laden der Batterien entsteht hochexplosiver gasförmiger Wasserstoff. Laden Sie die Batterien nur in gut belüfteten Bereichen, weit entfernt von offenem Feuer. Beim Aufladen der Batterien ist das Rauchen verboten.
- * Tragen Sie keinen Schmuck, wenn Sie in der Nähe von elektrischen Teilen arbeiten.
- * Schalten Sie den Schlüsselschalter aus (stellen Sie ihn auf O), und klemmen Sie die Batterien ab, bevor Sie an den elektrischen Teilen Wartungsarbeiten ausführen.
- * Arbeiten Sie niemals unter einer Maschine, ohne diese mit Sicherheitskeilen oder Stützböcken zu sichern.
- * Verwenden Sie keine entflammenden Reinigungslösungen, nehmen Sie die Maschine nicht über oder in der Nähe solcher Stoffe in Betrieb, und benutzen Sie die Maschine nicht in Bereichen, in denen brennbare Flüssigkeiten gelagert werden.
- * Reinigen Sie diese Maschine nicht mit einem Druckreiniger.
- * Benutzen Sie die Bürsten nur mit dem mitgelieferten Zubehör oder wie im Handbuch beschrieben ist. Die Verwendung anderer Bürsten kann die Sicherheit beeinträchtigen.
- * Achten Sie unbedingt auf die Zulässige Gesamtmasse (Gross Vehicle Weight, GVW) des Fahrzeugs, wenn Sie dieses beladen, fahren, anheben oder aufbocken.



VORSICHT!

- * Diese Maschine ist nicht zum Einsatz auf öffentlichen Wegen und Straßen zugelassen.
- * Diese Maschine ist nicht zur Beseitigung gesundheitsgefährdender Stäube geeignet.
- * Benutzen Sie keine Aufreißerscheiben und Schleifsteine. Die Firma Nilfisk kann für keinerlei Schäden zur Verantwortung gezogen werden, die durch Aufreißerscheiben oder Schleifsteine an den Böden entstehen (das Bürstenantriebssystem kann ebenfalls beschädigt werden).
- * Sorgen Sie beim Einsatz dieser Maschine dafür, dass andere Personen, insbesondere Kinder, nicht gefährdet werden.
- * Lesen Sie vor Wartungsarbeiten alle diesbezüglichen Anweisungen sorgfältig durch.
- * Lassen Sie die Maschine nicht unbeaufsichtigt stehen, ohne vorher den Schlüsselschalter auf (O) zu schalten, den Schlüssel abzuziehen und die Feststellbremse zu aktivieren.
- * Schalten Sie den Schlüsselschalter aus (O) und ziehen Sie den Schlüssel ab, bevor Sie die Bürsten austauschen und eine Wartungsluke öffnen.
- * Treffen Sie geeignete Maßnahmen, um zu verhindern, dass sich Ihre Haare, Schmuckgegenstände oder lose Kleidungsstücke in beweglichen Teilen der Maschine verfangen.
- * Beim Betrieb dieser Maschine bei Temperaturen unter dem Gefrierpunkt ist besondere Vorsicht geboten. Jegliches Wasser im Lösungsmittelbehälter bzw. im Auffangbehälter oder in den Schlauchleitungen könnte gefrieren, wodurch Ventile und Verschraubungen beschädigt werden können. Mit Flüssigkeit für Scheibenwaschanlagen durchspülen.
- * Vor der Verschrottung der Maschine sind die Batterien auszubauen. Batterien müssen entsprechend den geltenden Umweltvorschriften entsorgt werden.
- * Nicht für Oberflächen mit einem Neigungsgrad geeignet, der die Markierung auf der Maschine überschreitet.
- * Vor Inbetriebnahme der Maschine müssen alle Türen und Abdeckungen an die Stellen platziert werden wie im Handbuch beschrieben.

BEWAHREN SIE DIESE ANLEITUNG AUF.

MACHEN SIE SICH MIT IHRER MASCHINE VERTRAUT

Beim Lesen dieser Betriebsanleitung werden Ihnen hin und wieder fettgedruckte Zahlen oder Buchstaben in Klammern begegnen - beispielsweise: (2). Diese Zahlen beziehen sich auf ein Teil, das auf diesen Seiten dargestellt wird, es sei denn, es ist etwas anderes vermerkt. Blättern Sie zu diesen Seiten zurück, falls Sie bei der Lokalisierung eines im Text erwähnten Teils Hilfe benötigen.

- | | | | |
|----|---|----|--|
| 1 | Deckel des Schmutzwassertanks | 12 | Automatsicherung - Steuerung |
| 2 | Abdeckung des Einfüllstutzens für den Lösungsmitteltank | 13 | Notaus-Schalter / Batterie-Trennschalter |
| 3 | Fahrersitz | 14 | Scheuerürstenabdeckung |
| 4 | Ablassschlauch des Lösungsmittel tanks | 15 | Hinterrad |
| 5 | Taste zur Lenksäulenverstellung | 16 | Batteriefach (unter dem Fahrersitz) |
| 6 | Bremspedal / Feststellbremse | 17 | Sperrschwimmer des Auffangbehälters |
| 7 | Einstellhebel für die Lösungsmittelzufuhr | 18 | Filtergehäuse des Sauggebläsemotors |
| 8 | Gaspedal Richtung/Geschwindigkeit | 19 | Absaugleiste |
| 9 | Schmutzbehälter (nur zylindrische Systeme) | 20 | Lösungsmittelfilter |
| 10 | Antriebs- und Lenkrad | 21 | Ablassschlauch des Schmutzwassertanks |
| 11 | Automatsicherung - Radantrieb | 22 | Batterieanschlussstecker |
| | | 23 | Bedienfeld |
| | | 24 | Einstellknopf für die Absaugleiste |
| | | 25 | Hebel zum Einstellen des Fahrersitzes |
| | | 26 | ECO Solution™ |
| | | 27 | Filterkorb |

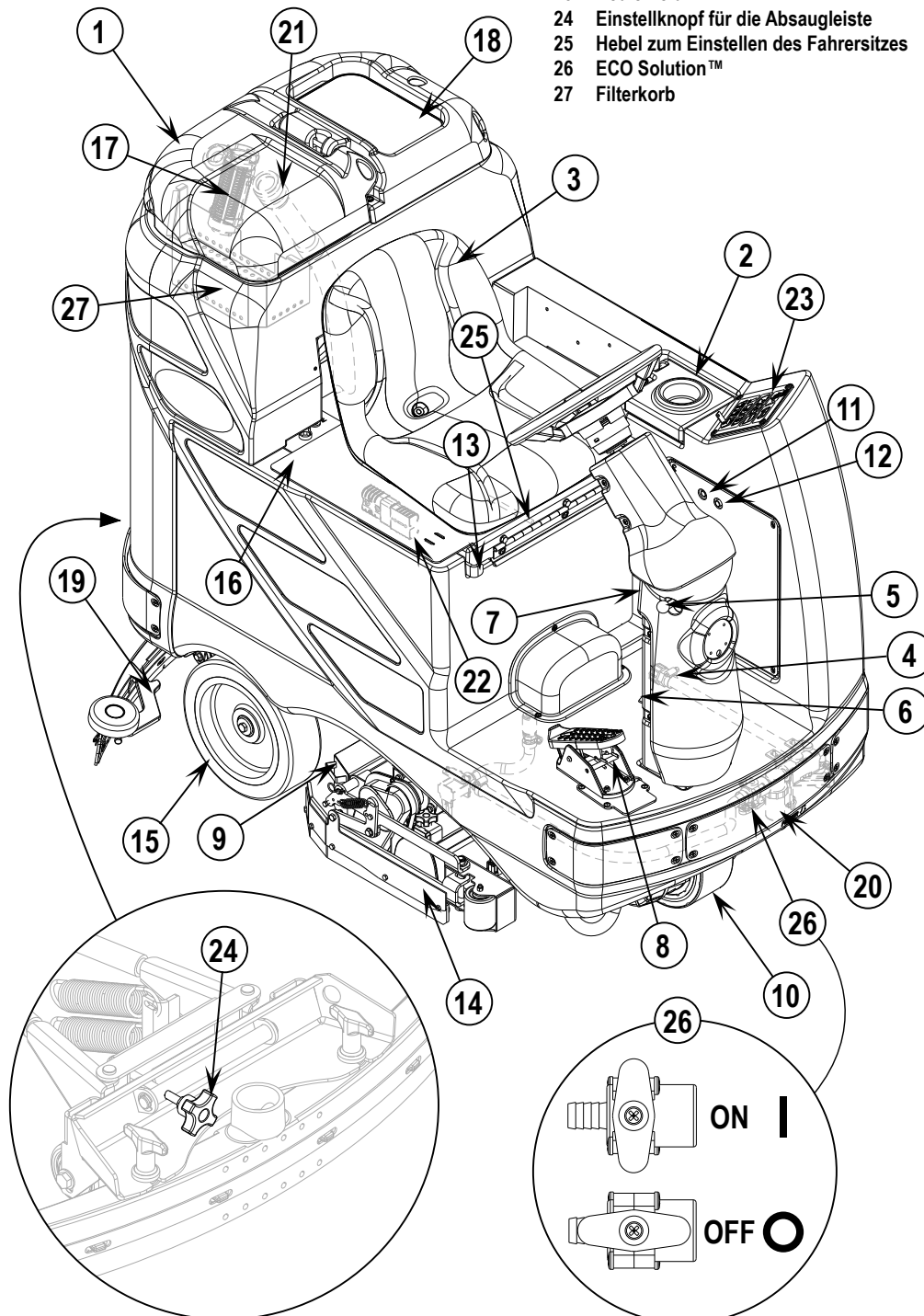

BEDIENFELD

- A Anzeige für die Betriebsart Scheuern Aus
- B Taste zum Abschalten des Scheuervorgangs
- C Anzeige für niedrigeren Scheuerdruck
- D Taste für niedrigeren Scheuerdruck
- E Anzeige für höheren Scheuerdruck
- F Taste für höheren Scheuerdruck
- G Display für Scheuerdruck-/Betriebsstundenzähler
- H Anzeige für den Wandschalter
- I Taste für den Wandschalter
- J Schlüsselschalter
- K Batterie-Anzeige
- L Taste zur Geschwindigkeitswahl
- M Geschwindigkeitswahl-Anzeige
- N Taste für die Hupe
- O Taste für das Saugsystem
- P Saugsystem-Anzeige
- Q Lösungsmittel-Anzeige
- R Taste für das Lösungsmittel

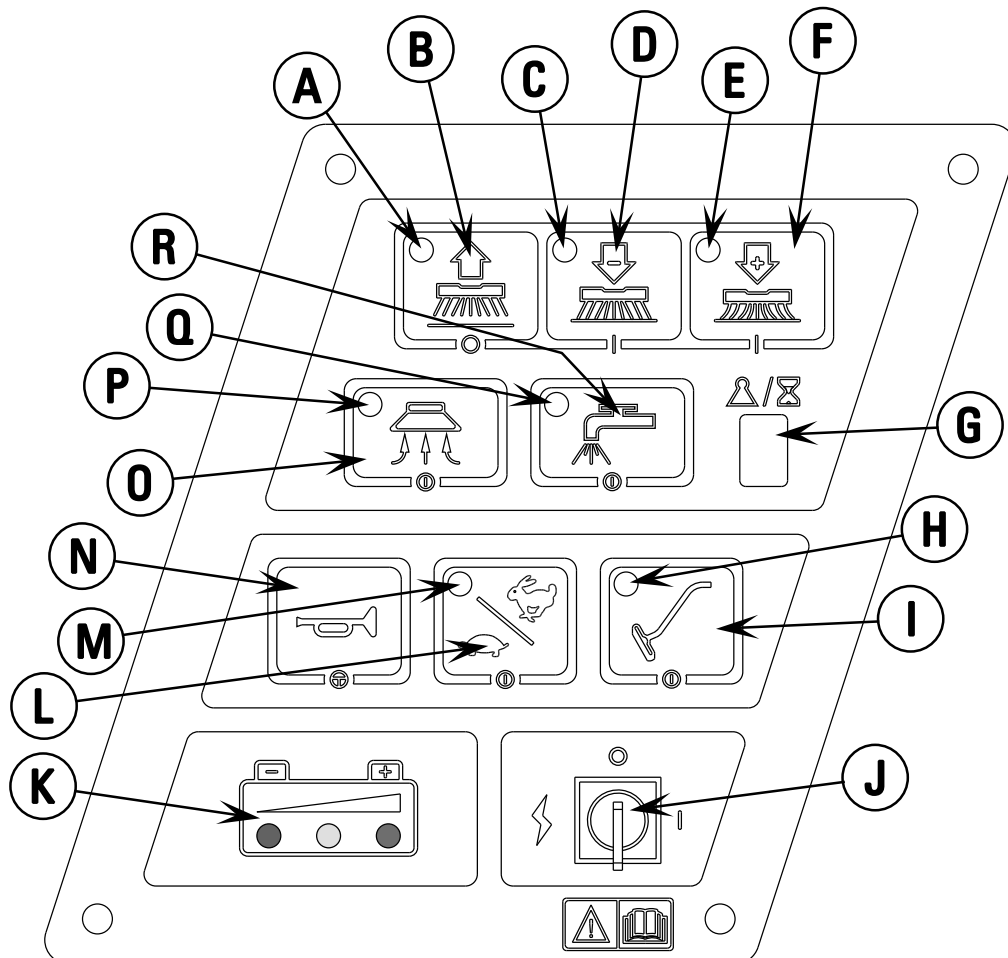

BESCHREIBUNG DER BATTERIEANZEIGELEUCHTEN

Die Batterie-Anzeige (K) besteht aus drei einzelnen Anzeigeluchten: grün, gelb und rot. Das angezeigte Spannungsbereich richtet sich nach den über die Steuerung vorgenommenen Farbumschalt- und Systemabschalteneinstellungen. Die den Farbleuchtanzeigen zugeordneten Batteriespannungsbereiche sind nachstehend aufgelistet:

	Standardeinteilung	Alternativeinteilung
grün	34.00+	34.50+
grün + gelb	33.00-33.99	34.00-34.49
gelb	32.00-32.99	33.50-33.99
gelb + rot	31.50-31.99	33.00-33.49
rot	31.00-31.49	32.50-32.99
blinkend rot/Abschaltung	<31.00	<32.50

HINWEIS: Anweisungen zur Umschaltung auf die Alternativeinstellung finden Sie in der Wartungsanleitung. Sobald die untere Abschaltspannung erreicht ist (rote Anzeige blinkt), müssen die Batterien **VOLL** aufgeladen werden, sonst wird die Batterie-Anzeige nicht zurückgesetzt. Das Scheuersystem funktioniert erst, wenn die Anzeige zurückgesetzt wurde.

EINBAU DER BATTERIEN

⚠️ WARNHINWEIS!

Bei der Arbeit an Batterien ist äußerste Vorsicht geboten. Die Schwefelsäure in den Batterien kann bei Berührung der Haut oder der Augen erhebliche Verletzungen verursachen. Explosiver, gasförmiger Wasserstoff wird aus dem Inneren der Batterien durch Öffnungen in den Batteriekappen abgegeben. Dieses Gas kann sich durch einen elektrischen Lichtbogen, einen Funken oder eine offene Flamme entzünden.

Treffen Sie vor bzw. bei der Arbeit an den Batterien folgende Sicherheitsvorkehrungen:

- * Entfernen Sie jeglichen Schmuck.
- * Rauchen Sie nicht.
- * Tragen Sie Schutzbrillen, eine Gummischürze und Gummihandschuhe.
- * Arbeiten Sie in einem gut belüfteten Bereich.
- * Lassen Sie nicht zu, dass ein Werkzeug mehr als eine Batterieklemme berührt.

⚠️ VORSICHT!

An den elektrischen Teilen dieser Maschine können erhebliche Schäden entstehen, wenn die Batterien nicht ordnungsgemäß eingebaut und angeschlossen werden. Der Einbau der Batterien sollte von Nilfisk oder einem qualifizierten Elektriker vorgenommen werden.

- 1 Schalten Sie den Schlüsselschalter auf (J) off (O), und entfernen Sie den Schlüssel. Daraufhin öffnen Sie durch Schwenken die Abdeckung des Batteriefaches (16).
- 2 Mit Hilfe von (2) Personen und einem passenden Hubriemen heben Sie die Batterien vorsichtig genau wie abgebildet in das Batteriefach. Benutzen Sie den Batteriekabelplan - Abziehbild 56380513.
- 3 **Siehe Abb. 1.** Klemmen Sie die Batteriekabel wie abgebildet an, und ziehen Sie die Muttern an den Batterieklemmen fest.
- 4 Installieren Sie die Batteriemanschetten, und befestigen Sie diese mit Hilfe der mitgelieferten Bänder sorgfältig an den Batteriekabeln.
- 5 Schließen Sie den Anschluss des Batteriesatzes am Anschluss der Maschine (22) an, und schließen Sie die Abdeckung des Batteriefaches.

Wenn Sie Batterien oder das Ladegerät wechseln, wenden Sie sich bitte an den Kundenservice Ihrer Region. Dort können Sie die korrekten Einstellungen für Batterie, Ladegerät und Maschineneinstellungen erfragen, um zu verhindern, dass die Batterie beschädigt wird.

ABB. 1

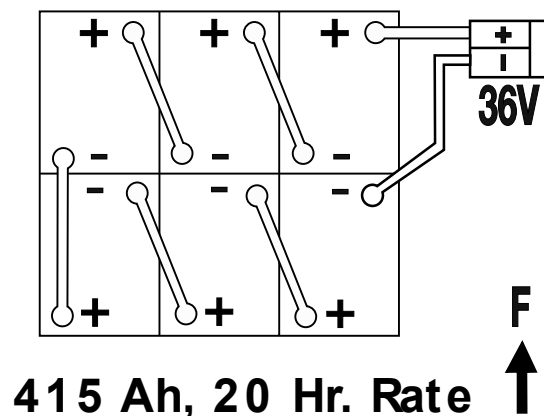

EINBAU DER BÜRSTEN (SCHEIBENSYSTEM)

⚠ VORSICHT!

Schalten Sie den Schlüsselschalter aus (O) und ziehen Sie den Schlüssel ab, bevor Sie die Bürsten austauschen und eine Wartungsluke öffnen.

- 1 Schalten Sie den Schlüsselschalter (J) aus (Stellung O). Um an die Bürsten zu gelangen, öffnen Sie durch Schwenken die beiden Seitenschürzen. Hinweis: Die Seitenschürzen werden durch zwei große Knöpfe gehalten; lockern Sie diese Knöpfe und schieben Sie die Seitenschürzen von der Scheuerbürstenabdeckung.
- 2 Richten Sie die Bolzen an den Bürsten bzw. Scheibenhaltern auf die Löcher in der Trägerplatte aus, und arretieren Sie die Bürste bzw. den Scheibenhalter durch eine Drehbewegung (Außenkante der Bürste nach vorne drehen).

MONTIEREN DER BÜRSTEN (ZYLINDERSYSTEM)

⚠ VORSICHT!

Schalten Sie den Schlüsselschalter aus (O) und ziehen Sie den Schlüssel ab, bevor Sie die Bürsten austauschen und eine Wartungsluke öffnen.

- 1 Schalten Sie den Schlüsselschalter (J) aus (Stellung O). Um an die Bürsten zu gelangen, öffnen Sie durch Schwenken die beiden Seitenschürzen. Hinweis: Die Schürzen werden an jeder Seite von einem großen Splint an Ort und Stelle gehalten. Entfernen Sie die Splinte, und schwenken Sie die Seitenschürzen beiseite. Lösen Sie die schwarzen Knöpfe (einer an jeder Seite) an der Oberseite der Laufräder, und entfernen Sie die Laufräder. Schieben Sie die Bürste in das Gehäuse, heben Sie sie leicht an, und drücken Sie sie bei gleichzeitiger Drehbewegung an, bis sie einrastet. Bauen Sie die Laufräder wieder ein. Schließen Sie die Schürze, und sichern Sie diese mit Splinten.

EINBAU DER ABSAUGLEISTE

- 1 Überzeugen Sie sich davon, dass die Absaugleiste (19) angehoben (O) und der Schlüsselschalter (J) ausgeschaltet ist (O). Halten Sie das Absaugleistengerät so, dass die runden Enden nach vorn zeigen, und schieben Sie daraufhin das Absaugleistengerät auf die Montagevorrichtung (A) (Siehe Abb. 2).
- 2 Ziehen Sie die Flügelmutter (B) mit der Hand fest, und schließen Sie daraufhin den Saugschlauch am Rohr der Absaugleiste (C) an (die Schlaufe des Saugschlauches sollte nach rechts gerichtet sein).
- 3 Senken Sie die Absaugleiste, bewegen Sie die Maschine leicht nach vorne und passen Sie die Neigung und Höhe der Absaugleiste mithilfe des Anpassungsknopfes (24) und dem Rad zur Höhenjustierung der Absaugleiste (D) so an, dass die hintere Absaugleistenschiene den Boden gleichmäßig mit seiner vollständigen Auflagefläche berührt und dass diese, wie im Querschnitt dargestellt, leicht abgeneigt ist.

FÜLLEN DES LÖSUNGSMITTELTANKS

Lesen Sie das Etikett des Chemikalienbehälters durch, und errechnen Sie die passende Menge des beizufügenden Reinigungsmittels, um einen Tank mit einem Fassungsvermögen von 40 US Gallonen (151 Litern) zu füllen.

Öffnen Sie die Abdeckung des Lösungsmittel tanks (2), und füllen Sie den Tank zu einem Drittel mit Wasser, fügen Sie die Reinigungschemikalie hinzu, und füllen Sie den Tank bis 7,62 cm (3 Zoll) unter die obere Kante der Tanköffnung (füllen Sie den Tank bis zum unteren Rand der Wand in der Tanköffnung). **BITTE BEACHTEN:** EcoFlex -Modelle können sowohl konventionell mit Reinigungsmittel versetztes Frischwasser im Tank oder mit dem EcoFlex -Reinigungsmittel-Verteilungssystem verwendet werden. Bei Verwendung des EcoFlex -Reinigungsmittels darf kein anderes Reinigungsmittel im Tank vermischt werden, es sollte hierbei klares Wasser verwendet werden.

⚠ VORSICHT!

Verwenden Sie lediglich nicht-brennbare, flüssige Reinigungsmittel mit geringer Schaumbildung, die für die Anwendung in Verbindung mit automatischen Scheuersaugmaschinen bestimmt sind. Die Wassertemperatur sollte 54,4 °C nicht überschreiten.

ABB. 2

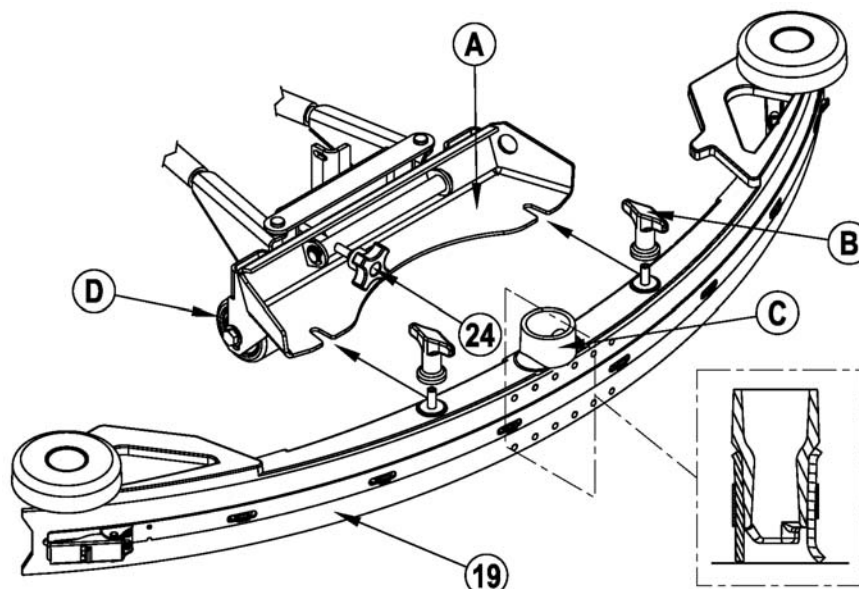

VORBEREITUNG UND VERWENDUNG DES REINIGUNGSMITTEL (ECOFLEX)-SYSTEMS

ALLGEMEINE ANLEITUNGEN:

Durch Drücken und Loslassen des Reinigungsmittel-Schalters (S) bei aktivem Frischwassersystem wird das Reinigungsmittel-System abwechselnd ein- und ausgeschaltet. Wenn man das Mittel wechseln möchte, muss die Vorrichtung frei vom vorher verwendeten Reinigungsmittel sein. **HINWEIS ZUR BEDIENUNG:** Bewegen Sie die Maschine über den Boden, bevor Sie diese reinigen, weil eine kleine Restmenge an Reinigungsmittel hinausfließt.

Zur Reinigung beim Wechsel auf ein anderes Reinigungsmittel:

1. Entfernen Sie die Reinigungsmittelpatrone.
2. Stellen Sie den Hauptschalter (J) auf ON [EIN] und halten Sie den ON/OFF [EIN/AUS]-Schalter für Reinigungsmittel (S) und den Frischwasserzufuhr-Schalter (T) mindestens 2 Sekunden lang gedrückt. **BITTE BEACHTEN:** Die aktivierte LED-Anzeige für die Zufuhrmenge (U) blinkt und schaltet sich dann nach 10 Sekunden automatisch aus. Normalerweise genügt zur Reinigung der Vorrichtung ein Durchgang.

So erfolgt die wöchentliche Reinigung:

1. Entfernen Sie die Reinigungsmittelpatrone. Bauen Sie eine mit sauberem Wasser gefüllte Patrone ein
2. Stellen Sie den Hauptschalter (J) auf ON [EIN] und halten Sie den ON/OFF [EIN/AUS]-Schalter für Reinigungsmittel (S) und den Frischwasserzufuhr-Schalter (T) mindestens 2 Sekunden lang gedrückt. **BITTE BEACHTEN:** Die aktivierte LED-Anzeige für die Zufuhrmenge (U) blinkt und schaltet sich dann nach 10 Sekunden automatisch aus. Normalerweise genügt zur Reinigung der Vorrichtung ein Durchgang.

Der Reinigungsmittelbehälter (AA) hat ein Sichtfenster (BB), um den Füllstand des Reinigungsmittels in der Patrone zu kontrollieren. Wenn die Reinigungsmittelmenge sich allmählich dem Tiefstand nähert, wird es Zeit, die Patrone aufzufüllen oder zu ersetzen.

Allgemeine Verwendung:

Das Reinigungsmittel-Einspritzsystem schaltet sich ein, wenn der Schlüsselschalter (J) eingeschaltet wird; das Reinigungsmittel beginnt jedoch erst zu fließen, wenn die Scheuervorrichtung aktiviert und das Gaspedal (8) nach vorne geschoben wird. Die Frischwasserzufuhrmenge stellt sich automatisch auf die zuletzt verwendete Einstellung zurück. Die Frischwasserzufuhr wird durch Betätigen des Zufuhrschalters (T) reguliert. Es sind vier Zufuhrgeschwindigkeiten möglich. Sie werden von einem Durchflussmesser (V) angezeigt. Die Reinigungsmittelzufuhr erhöht oder verringert sich mit der Frischwasserzufuhr, aber das Mischungsverhältnis bleibt gleich. Während des Scheuervorgangs kann die Reinigungsmittelvorrichtung jederzeit durch Betätigen des ON/OFF [EIN/AUS]-Schalters (S) ausgeschaltet werden, um nur mit Wasser zu scheuern. Die Frischwasserzufuhr wird – bei ein- und ausgeschaltetem System – durch den Zufuhrschalter (T) reguliert.

Die Maschine arbeitet in der Voreinstellung im „EcoFlex“-Reinigungsmodus (die EcoFlex-Schalteranzeige (X) leuchtet GRÜN), um Frischwasser und Reinigungsmittel zu sparen. Wenn Sie die Frischwasserzufuhr und die Reinigungsmittelkonzentration erhöhen möchten, drücken Sie den EcoFlex-Schalter (Y), um den EcoFlex-Reinigungsmodus zu deaktivieren. Danach blinkt die Anzeige (X) für eine Minute grün. Die Frischwasserzufuhr und der Anpressdruck werden um eine Stufe erhöht, und die Reinigungsmittelkonzentration erhöht sich ebenfalls auf den vorprogrammierten Wert.

HINWEIS ZUR BEDIENUNG: Befolgen Sie die Anweisungen für „Wöchentliche Reinigung“, wenn Sie die Maschine längere Zeit lagern oder wenn Sie das (EcoFlex)-Reinigungsmittelsystem nicht mehr benutzen möchten.

Reinigungsmittelkonzentration:

1. Die Reinigungsmittelkonzentration ist werkseitig auf 1:400 (Stufe 1) eingestellt (diese Einstellung wird bei deaktiviertem EcoFlex-Reinigungsmodus aufgehoben). Das vorprogrammierte Mischungsverhältnis kann bei deaktiviertem EcoFlex-Modus variiert werden. Bei ausgeschaltetem Reinigungsmittelsystem halten Sie den ON/OFF [EIN/AUS]-Schalter für das Reinigungsmittel (S) für 2 Sekunden gedrückt. Die Reinigungsmittel-Anzeige (U) blinkt. Durch fortlaufendes Drücken des Schalters können Sie das Mischungsverhältnis individuell einstellen: (1:32 (Stufe 9), 1:50 (Stufe 8), 1:64 (Stufe 7), 1:100 (Stufe 6), 1:128 (Stufe 5), 1:200 (Stufe 4), 1:256 (Stufe 3), 1:300 (Stufe 2), 1:400 (Stufe 1)). Sobald die gewünschte Konzentration auf dem Display (W) angezeigt wird, lassen Sie den Schalter los. Nach 5 Sekunden ist die Konzentration abgespeichert.

HINWEISE ZU DEN PATRONEN:

Befüllen Sie die Reinigungsmittelpatrone mit maximal 8,32 l (2,2 Gallonen) Reinigungslösung. **HINWEIS ZUR BEDIENUNG:** Entfernen Sie die Reinigungsmittelpatrone aus dem Reinigungsmittelbehälter, bevor Sie ihn befüllen, damit die Maschine nicht mit dem Reinigungsmittel in Berührung kommt. Es wird empfohlen, eine separate Patrone für jedes Reinigungsmittel zu benutzen. Die Reinigungsmittelpatronen sind mit einem weißen Aufkleber versehen, auf den Sie den Namen des Reinigers schreiben können, um Verwechslungen zu vermeiden. Zum Installieren einer neuer Patrone entfernen Sie den Deckel (CC) und legen Sie die Patrone in den Reinigungsmittelbehälter. Installieren Sie die Dichtungskappe (DD) wie abgebildet.

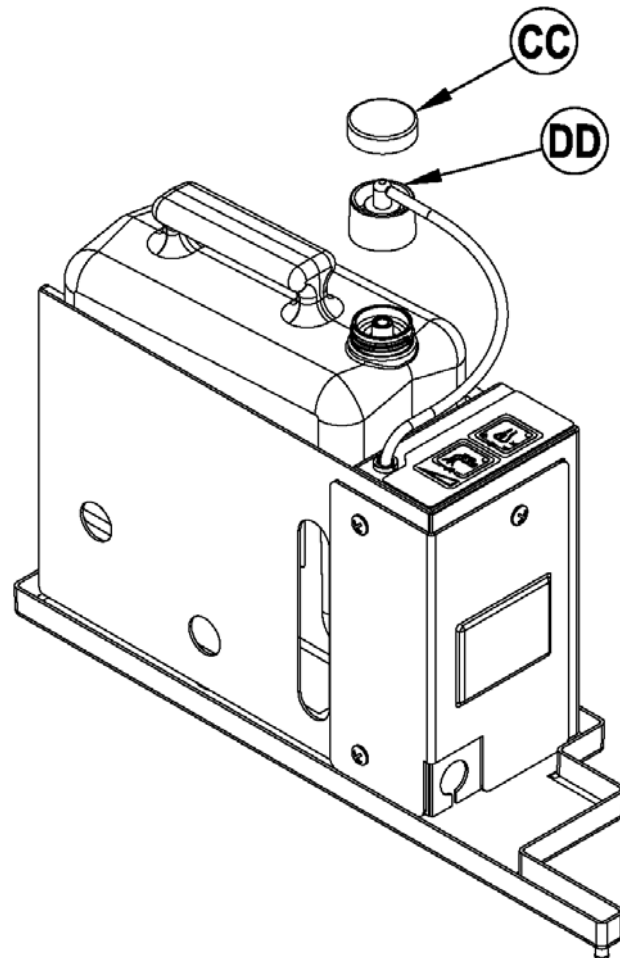

VORBEREITUNG UND VERWENDUNG DES REINIGUNGSMITTEL (ECOFLEX)-SYSTEMS

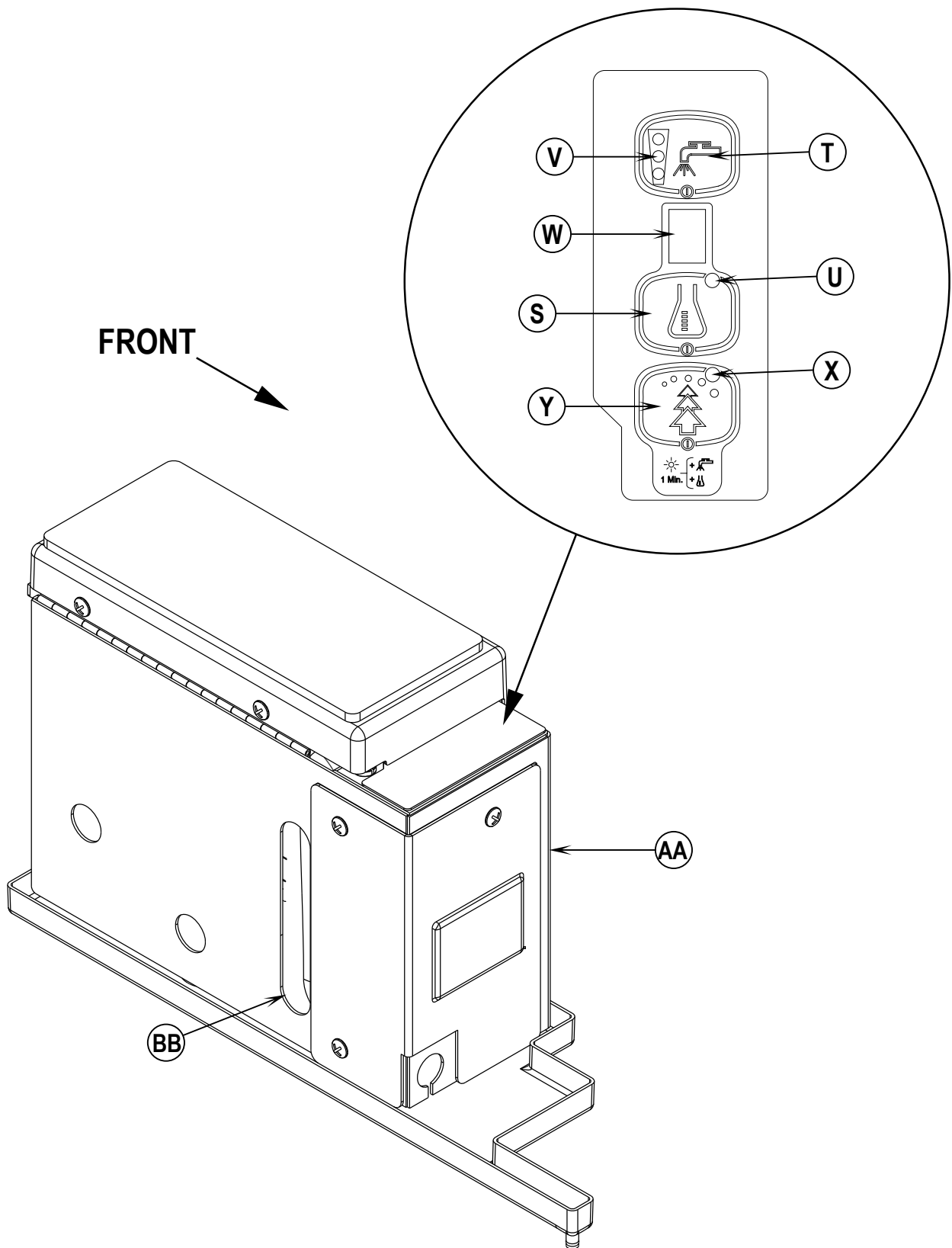

BEDIENUNG DER MASCHINE



WARNHINWEIS!

Überzeugen Sie sich davon, dass Ihnen die Bedienelemente und deren Funktion geläufig sind.

Wenn sich die gefüllte Maschine auf Rampen oder Steigungen befindet, sind plötzliche Stoppes zu vermeiden. Vermeiden Sie plötzliches, scharfes Wenden. Bergabfahren nur mit niedriger Geschwindigkeit. Auf Rampen darf lediglich beim Aufwärtsfahren gereinigt werden.

Der Scheuervorgang...

Befolgen Sie die Anweisungen des Handbuchabschnitts, der sich auf die Vorbereitung der Maschine zum Einsatz bezieht.

- 1 Auf der Maschine sitzend stellen Sie den Sitz und das Lenkrad mit Hilfe der Einstellmechanismen **(25)** und **(5)** in eine bequeme Betriebsstellung.
- 2 Schalten Sie den Hauptschlüsselschalter **(33)** auf **(J)** ON (I). Die Anzeigen auf dem Bedienfeld leuchten auf. Achten Sie insbesondere auf die Batterieanzeige **(K)** und den Betriebsstundenzähler **(G)**.
- 3 Lösen Sie die Feststellbremse **(6)**. Fahren Sie die Maschine zum Einsatzbereich, indem Sie mit dem Fuß einen gleichmäßigen Druck auf das vordere Ende des Gaspedals für Vor-/Rücklauf **(8)** ausüben, um vorwärts zu fahren, und auf das hintere Ende, um rückwärts zu fahren. Variieren Sie den Druck auf das Fußpedal, um die gewünschte Geschwindigkeit zu erzielen.
- 4 Stellen Sie den Steuerhebel für die Lösungsmittelzufuhr **(EE)** auf ¼ bis 1/3 geöffnet.
Betätigen Sie den Schalter für die Zufuhrmenge **(T)**, um eine Frischwasserzufuhrmenge auszuwählen **(EcoFlex-Modelle)**.
Der Zweck dieser Zufuhrmenge besteht darin, die Flüssigkeitsabgabe an verschiedene Bodenarten anpassen zu können. Beispiel: Raue oder poröse Bodenflächen, wie z. B. unversiegelter Beton, erfordern eine größere Menge Reinigungsflüssigkeit als glatte, versiegelte Bodenbeläge.
HINWEIS (Gilt nicht für EcoFlex-Modelle): Für eine dauerhafte reduzierte Frischwasserzufuhr öffnen Sie den Ventilhebel für die Frischwasserzufuhr **(7)** und stellen Sie das Ventil ECO Solution™ **(26)** auf EIN. Wenn der Hebel auf AUS steht, ist die Maschine im konventionellen Betrieb; die Frischwasserzufuhr wird durch den Ventilhebel für die Frischwasserzufuhr **(7)** festgelegt. Wenn der Hebel auf EIN steht, wird die Frischwasserzufuhr automatisch gesteuert. Der Ventilhebel für die Frischwasserzufuhrmenge **(7)** darf nicht ausgeschaltet sein, sonst ist er inaktiv. Stellen Sie sicher, dass der Hebel für das Ventil **(26)** immer auf EIN oder auf AUS steht, nicht dazwischen. Benötigt man mehr Frischwasser, schalten Sie das Ventil ECO Solution™ **(26)** auf AUS und passen Sie die Frischwasserzufuhr an den Ventilhebel für die Frischwasserzufuhrmenge **(7)** an.
BITTE BEACHTEN: Die Frischwasser-, Sauger- und Reinigungsmittel (Modelle EcoFlex)-Vorrichtungen werden automatisch aktiviert, wenn der Schalter Scheuer-Anpressdruckverminderung **(D)** oder der Schalter Scheuer-Anpressdruckerhöhung **(F)** betätigt wird. Weitere Vorgänge sind nicht nötig. Jede individuelle Vorrichtung kann während des Scheuerns nur durch eine Betätigung des jeweiligen Schalters auf AUS oder zurück auf EIN gestellt werden.
- 5 Halten Sie den Frischwasserschalter **(R)** 5 Sekunden lang gedrückt, um den Boden vorzubehandeln. **BITTE BEACHTEN:** Dies muss vor Betätigung des Schalters Scheuern EIN **(F)** geschehen.
- 6 Wenn der Schalter Scheuer-Anpressdruckverminderung **(D)** oder der Schalter Scheuer-Anpressdruckerhöhung **(F)** gewählt worden ist, werden die Bürsten und die Absaugleiste automatisch zum Boden gesenkt. Sobald das Gaspedal **(8)** aktiviert wird, beginnen sich die Scheuerbürsten zu drehen, die Frischwasserzufuhr setzt ein und die Saugvorrichtung wird aktiviert (EcoFlex-Modelle). Bitte beachten: Beim Rückwärts-Betrieb der Maschine werden lediglich die Bürsten rotieren, die Frischwasser- und Reinigungsmittelzufuhr (EcoFlex-Modelle) wird automatisch ausgeschaltet, um den Verbrauch zu reduzieren.
- 7 Beginnen Sie den Scheuervorgang, indem Sie die Maschine bei normalem Schrittempo in gerader Linie vorwärts fahren, und lassen Sie jede Bahn 2-3 Zoll (50-75 mm) überlappen. Stellen Sie nötigenfalls die Geschwindigkeit Ihrer Maschine und die Flüssigkeitsabgabe dem Zustand des Bodens entsprechend ein.



VORSICHT!

Um eine Beschädigung des Bodens zu vermeiden, muss die Maschine bei laufenden Bürsten ständig bewegt werden.

- 8 Prüfen Sie während des Scheuerns hin und wieder, ob hinter der Maschine das gesamte Schmutzwasser aufgenommen wird. Wenn die Maschine Wasserspuren hinterlässt, ist entweder die Lösungsmittelabgabe zu hoch, oder der Schmutzwassertank ist voll, oder die Absaugleiste muss nachjustiert werden.
- 9 **Nur für EcoFlex-Modelle:** Die Maschine arbeitet in der Voreinstellung im „EcoFlex“-Reinigungsmodus (die EcoFlex-Schalteranzeige **(X)** leuchtet GRÜN), um Frischwasser und Reinigungsmittel zu sparen. Wenn Sie Frischwasserzufuhr und Reinigungsmittelkonzentration individuell erhöhen möchten, drücken Sie den EcoFlex-Schalter **(Y)**, um den EcoFlex-Reinigungsmodus zu deaktivieren. Danach blinkt die Anzeige **(X)** für eine Minute grün. Die Frischwasserzufuhr und der Anpressdruck werden um eine Stufe erhöht, und die Reinigungsmittelkonzentration erhöht sich ebenfalls auf den vorprogrammierten Wert. Das vorprogrammierte Mischungsverhältnis kann bei deaktiviertem EcoFlex-Modus variiert werden. Bei ausgeschaltetem Reinigungsmittelsystem halten Sie den ON/OFF [EIN/AUS]-Schalter für das Reinigungsmittel **(S)** für 2 Sekunden gedrückt. Die Reinigungsmittel-Anzeige **(U)** blinkt. Durch fortlaufendes Drücken des Schalters können Sie das Mischungsverhältnis individuell einstellen: 1:32 (Stufe 9), 1:50 (Stufe 8), 1:64 (Stufe 7), 1:100 (Stufe 6), 1:128 (Stufe 5), 1:200 (Stufe 4), 1:256 (Stufe 3), 1:300 (Stufe 2), 1:400 (Stufe 1). Sobald die gewünschte Konzentration auf dem Display **(W)** angezeigt wird, lassen Sie den Schalter los. Nach 5 Sekunden ist die Konzentration abgespeichert.
BITTE BEACHTEN: Halten Sie den EcoFlex-Schalter **(Y)** für 2 Sekunden gedrückt, um das EcoFlex-System zu deaktivieren. Um es wieder zu aktivieren, müssen Sie erneut den EcoFlex-Schalter **(Y)** drücken. Nur durch fortlaufendes Drücken des Hauptschalters **(J)** wird das System nicht wieder aktiviert. Das EcoFlex-System funktioniert nur, wenn das Scheuersystem **(D oder F)** zuvor deaktiviert wurde.
- 10 Bei extrem verschmutzten Böden reicht ein Scheuerdurchgang oft nicht aus, und es muss in zwei Arbeitsgängen gereinigt werden. Dieser Vorgang ist derselbe wie beim einmaligen Scheuern, nur dass sich die Absaugleiste bei der ersten Bahn in angehobener Position befindet (drücken Sie den Saug-Taste **(O)**, um die Absaugleiste zu heben). Auf diese Weise kann die Reinigungsflüssigkeit längere Zeit auf den Boden einwirken. Im zweiten Arbeitsgang wird der gleiche Bereich nochmals mit abgesenkter Absaugleiste befahren, um die ausgebrachte Flüssigkeit aufzunehmen.
- 11 Im Schmutzwassertank befindet sich ein automatisches Schwimmer-Absperrventil, das bei vollem Schmutzwassertank das Eindringen von Reinigungsflüssigkeit in das Saugsystem verhindert. Wenn das Ausschalten der Zufuhr aktiviert ist, schaltet das Steuersystem die Scheuer-, Saug-, Frischwasserzufuhr- und Reinigungsmittelzufuhrvorrichtungen (EcoFlex-Modelle). Auf dem Display für den Scheuer-Anpressdruck / Betriebsstundenzähler **(G)** erscheint die Meldung „VOLL“. Drücken Sie zum Löschen der Anzeige den Schalter zum Abschalten der Scheuerfunktion **(B)**, den Schalter für die Verringerung des Scheuer-Anpressdrucks **(D)**, den Schalter für die Erhöhung des Scheuer-Anpressdrucks **(F)** oder den Saugschalter **(O)**. Wenn sich das Schwimmerventil schließt, muss der Schmutzwassertank entleert werden. Bei geschlossenem Schwimmerventil kann die Maschine kein Schmutzwasser aufnehmen. **BITTE BEACHTEN:** Sollte die Steuerung bei nur teilweise gefülltem Schmutzwassertank wiederholt „FULL“ melden, kann die automatische Abschaltfunktion deaktiviert werden. Bitte lassen Sie dies von einem qualifizierten Service-Techniker unter Zuhilfenahme der Wartungsanleitung durchführen.
- 12 Wenn der Benutzer das Scheuern beenden möchte, oder falls der Auffangbehälter gefüllt ist, drücken Sie die Taste zum Abschalten des Scheuervorgangs **(B)** einmal. Dadurch werden die Scheuerbürsten und die Flüssigkeitsabgabe automatisch gestoppt, und das Bürstengehäuse wird angehoben. **HINWEIS:** Die Saug-/Absaugleiste werden bei einmaligem Drücken der Taste nicht ausgeschaltet; auf diese Weise kann eventuell zurückgebliebenes Wasser aufgenommen werden, ohne dass dafür das Saugsystem erneut eingeschaltet werden muss. Drücken Sie den Taste ein zweites Mal, um die Absaugleiste anzuheben und die Saugleistung mit einer Verzögerung von 10 Sekunden zu stoppen.
- 13 Fahren Sie die Maschine zur vorgesehenen „Abwasser-Entsorgungsstelle“, und entleeren Sie den Schmutzwassertank. Zum Entleeren ziehen Sie den Ablassschlauch **(21)** aus dem hinteren Staubereich, entfernen Sie den Stopfen (halten Sie das Ende des Schlauches über die Wasseroberfläche im Behälter, um ein plötzliches, unkontrolliertes Herauspritzen des Schmutzwassers zu vermeiden). Füllen Sie den Lösungsmittelbehälter, und fahren Sie mit dem Scheuern fort.

NASSSAUGEN

Beim Anbringen der zusätzlich erhältlichen Zubehörteile für das Nass-Saugen an der Maschine sind folgende Schritte zu befolgen.

- 1 Nehmen Sie den Absaugleistungsschlauch von der Absaugleiste (8) ab. Verbinden Sie Kupplung und Schlauch vom Wandschaltersatz mit der Leitung zum Schmutzwassertank.
- 2 Bringen Sie die Nasssauggeräte am Schlauch an. (Ein als Sonderzubehör erhältlicher Wandschaltersatz (Teile-Nr. 56314307) ist bei Nilfisk erhältlich).
- 3 Schalten Sie den Hauptschlüsselschalter (J) ein. Drücken Sie die Taste für den Wandschalter (I). Der Sauggebläsemotor und die Pumpe laufen nun ununterbrochen, bis der Schalter erneut betätigt wird. **HINWEIS:** Falls die Steuerung wiederholt die Meldung FULL anzeigt, obwohl der Behälter nicht gefüllt ist, könnte die automatische Sperr-Funktion deaktiviert sein. Beauftragen Sie einen qualifizierten Service-Techniker mit der Behebung dieses Problems.

NACH DEM EINSATZ DER MASCHINE

- 1 Nach Beendigung des Scheuerns den Schalter zum Abschalten des Scheuervorgangs (B) zweimal drücken; auf diese Weise werden sämtliche Systeme der Maschine (Bürsten-, Absaugleiste-, Saug- und Reinigungsvorrichtung) automatisch angehoben, eingefahren und gestoppt. Fahren Sie die Maschine daraufhin zum Service-Bereich, um die tägliche Wartung vorzunehmen und die Notwendigkeit anderer Instandhaltungsarbeiten zu überprüfen.
- 2 Um den Lösungsmitteltank zu entleeren, entfernen Sie den Ablassschlauch des Lösungsmittel tanks (4) aus der Halteklemme. Bringen Sie den Schlauch an die vorgesehene Entsorgungsstelle, und entfernen Sie den Stopfen. Spülen Sie den Tank mit sauberem Wasser aus.
- 3 Zum Entleeren des Auffangbehälters ziehen Sie den Ablassschlauch des Auffangbehälters (21) aus dem Staubereich. Verlegen Sie den Ablassschlauch zur vorgesehenen Entsorgungsstelle, und ziehen Sie den Stopfen heraus (halten Sie das Schlauchende dabei über den Wasserspiegel im Schmutzwassertank, um plötzliches Herausspritzen des Wassers zu verhindern). Spülen Sie den Tank mit sauberem Wasser aus.
- 4 Nehmen Sie die Bürsten bzw. Zwischenplattenhalter ab. Spülen Sie die Bürsten oder Kissen mit warmem Wasser, und hängen Sie diese zum Trocknen auf.
- 5 Entfernen Sie die Absaugleiste, spülen Sie diese mit warmem Wasser, und installieren Sie die Absaugleiste erneut an der Montagevorrichtung.
- 6 Entfernen Sie bei Zylindersystemen den Schmutzaufnahmebehälter, und reinigen Sie diesen sorgfältig. Entfernen Sie den Behälter von den Seiten der Maschine, indem Sie die Schürze öffnen und den Behälter nach oben vom Gehäuse weg kippen, und ziehen Sie den Behälter daraufhin heraus.
- 7 Richten Sie sich nach dem untenstehenden Wartungsschema, und führen Sie vor dem Abstellen der Maschine alle erforderlichen Wartungsarbeiten aus.

WARTUNGSPLAN

WARTUNGSSCHRITT	Täglich	Wöchentlich	Monatlich	Jährlich
Batterien laden	X			
Tanks und Schläuche prüfen/reinigen	X			
Bürsten/Kissen drehen/prüfen/reinigen	X			
Absaugleiste prüfen/reinigen	X			
Absperrventil-Schwimmerkugel prüfen/reinigen	X			
Sauggebläsemotor-Schaumfilter prüfen/reinigen	X			
Leeren/Reinigen des Filterkorbs im Schmutzwassertank	X			
Schmutzaufnahmebehälter am Zylindersystem reinigen	X			
Batteriezellenfüllstände prüfen		X		
Bürstengehäuse-Schürze prüfen		X		
Lösungsmittelfilter prüfen/reinigen		X		
Fuß-/Feststellbremse prüfen (Abnutzung und Justierung)		X		
Flüssigkeitswanne (Zylindersystem) reinigen		X		
Säubern des Reinigungsmittelsystems (nur für EcoFlex -Modelle)		X		
Schmierung - Schmiernippel			X	
* Inspektion der Kohlebürsten				X

* Lassen Sie die Motorkohlebürsten einmal jährlich bzw. nach jeweils 300 Betriebsstunden von einem Servicetechniker von Nilfisk prüfen. Die Kohlebürsten des Bürstenmotors und des Antriebsmotors sind nach 500 Stunden bzw. einmal jährlich zu inspizieren.

HINWEIS: Weitere Einzelheiten zur Wartung sowie zu Service-Reparaturen finden Sie in dem Servicehandbuch.

- 8 Stellen Sie die Maschine in einem Gebäude an einem sauberen, trockenen Ort ab. Schützen Sie sie vor Temperaturen unter dem Gefrierpunkt. Lassen Sie zum Entlüften die Behälter offen.
- 9 Schalten Sie den Hauptschlüsselschalter auf (J) OFF (O), und entfernen Sie den Schlüssel.

SCHMIEREN DER MASCHINE

Pumpen Sie einmal monatlich eine geringe Menge Schmierfett in jeden Schmiernippel der Maschine, bis das Fett seitlich der Lager austritt.

Die Schmiernippel sind wie folgt platziert:

- Laufradachse der Absaugleiste
- Kardangelenke der Lenkspindel

Schmieren Sie einmal pro Monat folgende Komponenten mit leichtem Maschinenöl:

- Lenkkette
- Haupt-Drehpunkte der Absaugleiste, des Bürstengestänges und der Seitenschürzen
- Einstellknöpfe für den Winkel der Absaugleiste

AUFLADEN DER BATTERIEN

Laden Sie die Batterien bei jeder Benutzung der Maschine, oder wann immer an der Batterieanzeige (**K**) eine gelbe, rote oder rot blinkende Anzeige erscheint.

Laden der Batterien...

- 1 Betätigen Sie den Batterie-Trennschalter(**13**).
- 2 Öffnen Sie die Abdeckung des Batteriefaches (**16**), um für hinreichende Lüftung zu sorgen.
- 3 Verbinden Sie den Stecker des Ladegerätes mit dem Batterie-Ladestecker (**22**) der Maschine.
- 4 Richten Sie sich nach den Anweisungen am Batterieladegerät.
- 5 Überprüfen Sie nach dem Laden der Batterien den Flüssigkeitsstand in allen Batteriezellen. Falls nötig, füllen Sie destilliertes Wasser ein, um den Flüssigkeitsstand bis zum unteren Rand der Einfüllrohre zu bringen.



WARNHINWEIS!

Die Batterien nicht vor dem Laden auffüllen.

Die Batterien dürfen lediglich in einem gut belüfteten Bereich geladen werden.

Bei der Arbeit an den Batterien ist das Rauchen verboten.



VORSICHT!

Um eine Beschädigung der Bodenflächen zu vermeiden, wischen Sie nach dem Laden immer Wasser und Säure von der Oberseite der Batterien.

ÜBERPRÜFEN DES BATTERIEFLÜSSIGKEITSSTANDES

Überprüfen Sie den Flüssigkeitsstand der Batterien mindestens einmal pro Woche.

Entfernen Sie nach dem Laden der Batterien die Entlüftungskappen, und überprüfen Sie den Flüssigkeitsstand in jeder Batteriezelle. Benutzen Sie zum Füllen der Batterien bis zum unteren Rand der Einfüllrohre destilliertes Wasser.

Die Batterien dürfen NICHT überfüllt werden!



VORSICHT!

Wenn die Batterien zu weit aufgefüllt werden, kann Säure auslaufen.

Ziehen Sie die Entlüftungskappen fest. Falls sich Säure auf den Batterien befindet, waschen Sie die Oberseite der Batterien mit einer Lösung aus Backsoda und Wasser (zwei Esslöffel Backsoda auf ca. 1 Liter Wasser).

WARTUNG DER ABSAUGLEISTE

Wenn die Absaugleiste schmale Wasserspuren hinterlässt, sind die Wischblätter u. U. verschmutzt oder beschädigt. Entfernen Sie die Absaugleiste, spülen Sie diese unter warmem Wasser, und prüfen Sie die Wischblätter. Wenden oder erneuern Sie die Wischblätter, wenn diese zerschnitten, eingerissen, wellig oder abgenutzt sind.

So wenden oder erneuern Sie das hintere Wischblatt der Absaugleiste...

- 1 **Siehe Abb. 3.** Heben Sie das Absaugleistengerät vom Boden, öffnen Sie dann den Entfernungsriegel für das hintere Absaugleistenwischblatt (A) am Absaugleistengerät.
- 2 Entfernen Sie das Spannstahlband (B).
- 3 Schieben Sie das hintere Wischblatt von den Pass-Stiften.
- 4 Das Wischblatt der Absaugleiste hat vier beim Betrieb benutzte Kanten. Wenden Sie das Wischblatt so, dass eine reine, unbeschädigte Kante dem vorderen Teil der Maschine zugewandt ist. Ersetzen Sie das Wischblatt, wenn alle vier Kanten großflächig eingekerbt, zerrissen oder abgenutzt sind.
- 5 Installieren Sie das Wischblatt, indem Sie die Schritte in umgekehrter Reihenfolge ausführen, und justieren Sie die Absaugleiste.

So wenden oder erneuern Sie das vordere Wischblatt der Absaugleiste...

- 1 Heben Sie das Absaugleistengerät vom Boden, und lösen Sie daraufhin die (2) Flügelmutter (C) an der Oberseite der Absaugleiste, und entfernen Sie das Absaugleistengerät von der Montagevorrichtung.
- 2 Lösen Sie die Drehschraube zur Entfernung des vorderen Absaugleistenwischblattes (D) und entfernen dann das Spannstahlband (E) und das Wischblatt.
- 3 Das Wischblatt der Absaugleiste hat vier beim Betrieb benutzte Kanten. Wenden Sie das Wischblatt so, dass eine reine, unbeschädigte Kante dem vorderen Teil der Maschine zugewandt ist. Ersetzen Sie das Wischblatt, wenn alle vier Kanten großflächig eingekerbt, zerrissen oder abgenutzt sind.
- 4 Installieren Sie das Wischblatt, indem Sie die Schritte in umgekehrter Reihenfolge ausführen, und justieren Sie die Absaugleiste.

JUSTIERUNG DER ABSAUGLEISTE

Das Absaugleistengerät ist zweifach - nach Höhe und Winkel - zu justieren.

Justieren Sie den Anstellwinkel der Absaugleiste nach jedem Umwenden bzw. Erneuern des Wischblattes, oder wenn die Absaugleiste den Boden nicht trocken wischt.

- 1 Stellen Sie die Maschine auf einer glatten, ebenen Fläche ab, und senken Sie die Absaugleiste zum Boden. Fahren Sie daraufhin die Maschine vorwärts, und zwar weit genug, um die Wischblätter der Absaugleiste nach hinten zu biegen.
- 2 Senken Sie die Absaugleiste, bewegen Sie die Maschine leicht nach vorne und passen Sie die Neigung und Höhe der Absaugleiste mithilfe des Anpassungsknopfes (24) und dem Rad zur Höhenjustierung der Absaugleiste (F) so an, dass die hintere Absaugleistenschiene den Boden gleichmäßig mit seiner vollständigen Auflagefläche berührt und dass diese, wie im Querschnitt dargestellt, leicht abgeneigt ist.

ABB. 3

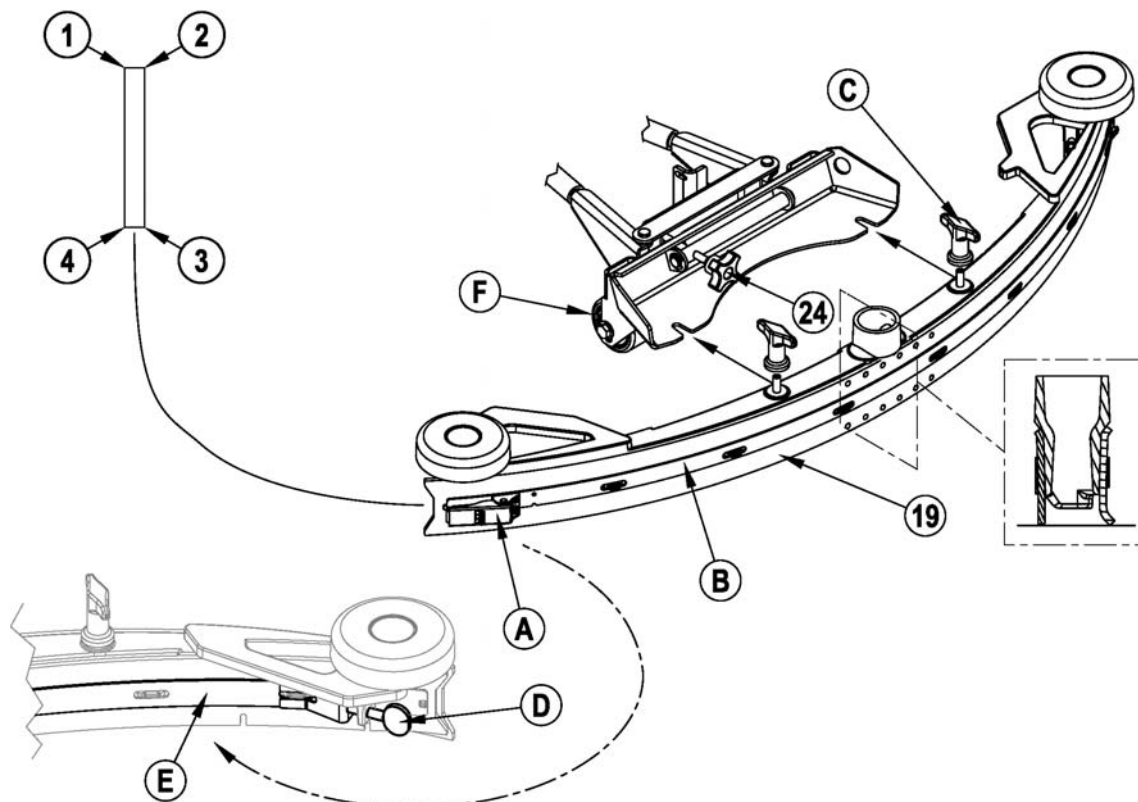

WARTUNG DER SEITENSCHÜRZEN (SCHEIBENSYSTEM)

Die Seitenschürzen sollen das Schmutzwasser zur hinteren Absaugleiste leiten und dazu beizutragen, das Wasser innerhalb der Reinigungsbahn der Maschine zu halten. Bei Normalbetrieb werden die Wischblätter gleichzeitig abgenutzt. Der Benutzer wird bemerken, dass eine geringe Wassermenge unterhalb der Seitenschürzen austritt. Die Höhe lässt sich ohne Weiteres verstellen, so dass die Wischblätter so weit nach unten reichen, dass das gesamte Wasser von der Absaugleiste aufgenommen wird.

Erneuern oder Umdrehen der Seitenschürze(n) des Scheuersystems:

- 1 Siehe Abbildung 4. Lösen Sie die beiden Halteknöpfe (A) (2 pro Seite) und ziehen Sie die Seitenschürzen (B) von der Scheuerbürstenabdeckung.
- 2 Entfernen Sie alle Schrauben, die die Wischerblätter an der Seitenschürze halten.
- 3 Ersetzen Sie die Wischerblätter als einen Satz, wenn sie geknickt oder verschlissen sind und sich nicht mehr einstellen lassen.
- 4 Montieren Sie wieder die Seitenschürzen an der Maschine und stellen Sie den Bodenkontakt der Wischerblätter richtig ein, wenn das Bürstengehäuse in Scheuerposition steht.

WARTUNG DER SEITENSCHÜRZEN (SCHEIBENSYSTEM)

- 1 Die Schraubenbolzen für die Seitenschürzen besitzen Einstellringe (C) zur Feineinstellung, mit denen der Wischerblattverschleiss durch Anheben oder Absenken ausgeglichen werden kann.
- 2 Nehmen Sie zur Einstellung die Seitenschürzen (B) von der Scheuerbürstenabdeckung (D), damit die Einstellringe (C) zugänglich sind. Tipp zum Einstellen: Die Halteknöpfe für die Seitenschürzen (A) lassen sich lockern, ohne dass die Seitenschürzen gelöst werden müssen; die Einstellringe (C) können Sie verstellen, wenn Sie unter die Seitenschürzen greifen.
- 3 Drehen Sie die Einstellringe (C) (nach oben oder unten), bis die Wischerblätter sich gerade so weit biegen, dass beim Scheuern das Schmutzwasser innerhalb der Seitenschürzen gehalten wird. Hinweis: Nehmen Sie eine Feineinstellung vor, damit ein guter Kehreffekt erreicht wird. Senken Sie die Wischerblätter nicht so weit ab, dass sie sich stark biegen, da sie dann zu schnell verschleißen.

ABB. 4

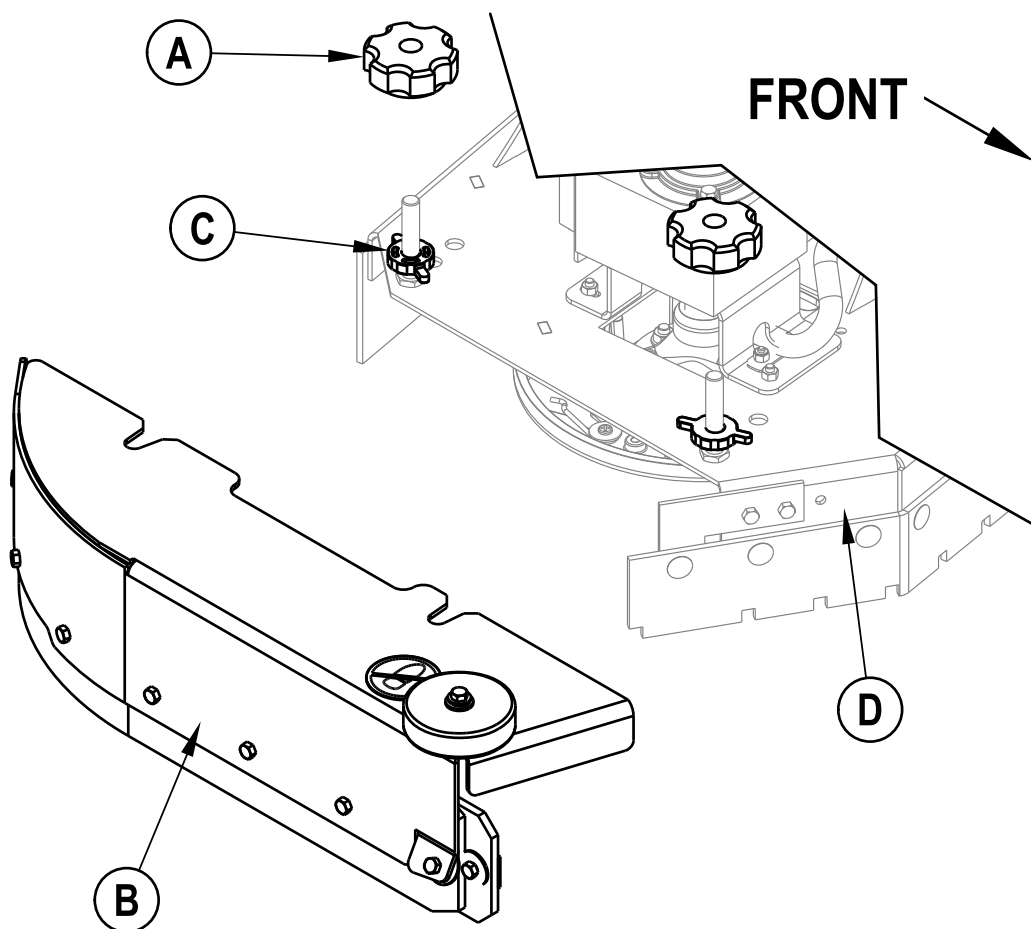

WARTUNG DER SEITENSCHÜRZEN (ZYLINDERSYSTEM)

Die Seitenschürzen sollen das Schmutzwasser zur hinteren Absaugleiste leiten und dazu beizutragen, das Wasser innerhalb der Reinigungsbahn der Maschine zu halten. Bei Normalbetrieb werden die Wischblätter gleichzeitig abgenutzt. Der Benutzer wird bemerken, dass eine geringe Wassermenge unterhalb der Seitenschürzen austritt. Die Justierung der Höhe der Seitenschürzen geschieht bei diesem System automatisch. Zur Gewährleistung des ordnungsgemäßen Betriebes sollten die Schürzenvorrichtungen sich frei nach oben und nach unten bewegen können.

Erneuern der Seitenschürze(n) des Scheuersystems:

- 1 Siehe Abb. 5. Entfernen Sie die beiden Splinte (A), und öffnen Sie durch Schwenken die Schürzenvorrichtung. Entfernen Sie die Schrauben und Muttern (B), entfernen Sie die Schürzen, und erneuern Sie diese.

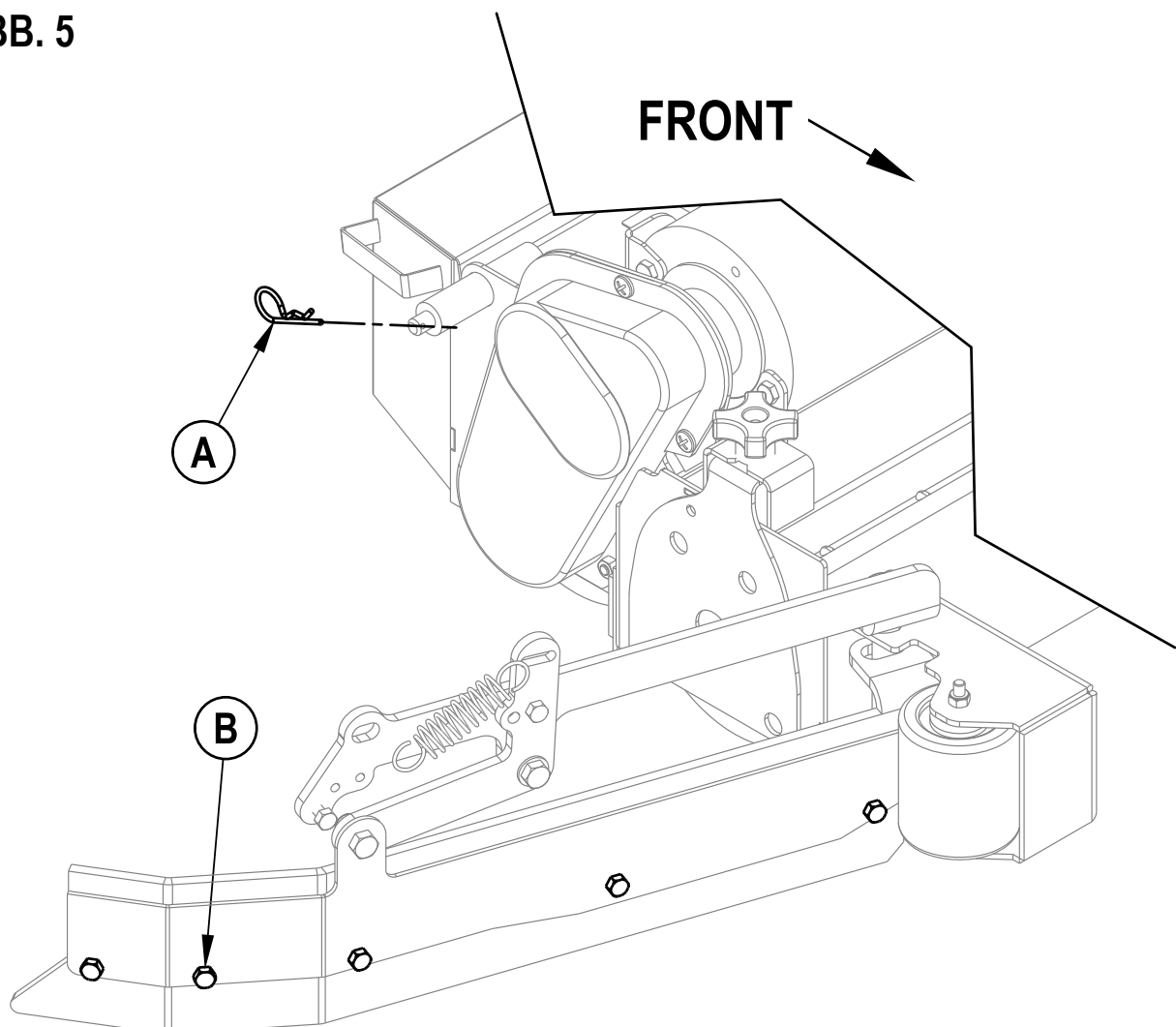
ABB. 5

ALLGEMEINE FEHLERSUCHE AN DER MASCHINE

Problem	Mögliche Ursache	Abhilfe
Schlechte Wasseraufnahme	Wischblätter abgenutzt oder rissig	Wenden oder erneuern
	Absaugleiste falsch justiert	So nachjustieren, dass die Wischblätter über die gesamte Breite den Boden berühren.
	Schmutzwassertank voll	Schmutzwassertank entleeren
	Schmutzwasserablassschlauch undicht	Stopfen fest einsetzen oder auswechseln
	Schmutzwassertankdeckel undicht	Dichtung auswechseln; Deckel genau aufsetzen
	Schmutz setzt sich auf Absaugleiste fest.	Absaugleiste reinigen
	Saugschlauch verstopft	Schmutz entfernen
	Lösungsmittelverbrauch zu hoch	Lösungsmittelzufuhr regulieren
	Schaumfilterdeckel sitzt nicht richtig.	Deckel richtig schließen
Scheuerleistung unzureichend	Bürste/Scheibe abgenutzt	Umdrehen bzw. Bürsten erneuern
	Falscher Bürsten- bzw. Scheibentyp	Wenden Sie sich an Nilfisk.
	Falsches Reinigungsmittel	Wenden Sie sich an Nilfisk.
	Maschine fährt zu schnell	Fahrttempo senken
	Lösungsmittelabgabe zu gering	Lösungsmittelzufuhr regulieren
Lösungsmittelabgabe zu gering oder keine Abgabe von Lösungsmittel	Lösungsmitteltank leer	Lösungsmitteltank füllen
	Flüssigkeitsleitungen, Ventile, Filter oder Wanne verstopft	Leitungen/Wanne durchspülen, Filter reinigen
	Lösungsmitteldosierventile geschlossen	Lösungsmittelzufuhr regulieren
	Lösungsmittel-Magnetventil	Ventil reinigen oder erneuern
Maschine läuft nicht	Notaus-Schalter ausgelöst	Batterieanschlüsse erneut verbinden
	Sicherheitsschalter des Fahrersitzes	Auf Unterbrechung inspizieren und erneuern
	Hauptsteuersystem	Störungs-Codes überprüfen (siehe Wartungsanleitung)
	Automatsicherung 10 A ausgelöst	Auf elektrischen Kurzschluss prüfen und zurücksetzen
Kein Vorwärts-Rückwärts-Fahrtrieb	Antriebssystem - Drehzahlüberwachung	Störungs-Codes überprüfen (siehe Wartungsanleitung)
	Automatsicherung 70 A ausgelöst	Antriebsmotor auf Überlastung prüfen
	Notaus-Schalter ausgelöst	Batterieanschlüsse erneut verbinden
Saugsystem schaltet sich ab, Displayanzeige Anzeige FULL, Schmutzwassertank ist aber nicht voll	Absaugleistenschlauch verstopft	Schmutz beseitigen
	Große Wassermengen werden bei hoher Fahrgeschwindigkeit gesaugt	Arbeitstempo senken; Selbstabschaltung deaktivieren (siehe Wartungsanleitung)
Schlechte Kehrleistung (Zylindersystem)	Schmutzbehälter voll	Schmutzbehälter entleeren und reinigen
	Bürsten abgenutzt	Bürsten erneuern
	Borsten haben sich verformt	Bürsten vertauschen
Keine Reinigungsmittelzufuhr Nur für EcoFlex-Modelle	Reinigungsmittelpatrone leeren.	Reinigungsmittelpatrone füllen.
	Verstopftes oder abgeknicktes Rohr.	Die Vorrichtung säubern, Rohre gerade legen, um alle Knicke zu beseitigen.
	Trockener Dichtungsdeckel der Reinigungsmittelpatrone ist nicht abgedichtet.	Trockener Dichtungsdeckel wieder korrekt einsetzen
	Schiebermagnet für Mischverhältnis des Reinigungsmittels fehlt.	Schiebermagnet ersetzen
	Verkabelung der Reinigungsmittelpumpe ist abgeklemmt oder verkehrt angeschlossen.	Schließen Sie die Verkabelung an oder wieder neu an.

TECHNISCHE DATEN (am Gerät montiert/getestet)

Modell		BR 850S	BR 1050S
Modellnummer		56390916	56390921
Spannung, Batterien	V	36V	36V
Batteriekapazität	Ah	415	415
Schutzart		IPX3	IPX3
Geräuschpegel (IEC 60335-2-72: Änderung von 2002 1-2005, ISO 3744)	dB(A)/20µPa	70	70
Bruttogewicht	lbs / kg	1,732 / 785	1,732 / 785
Maximale Bodenbelastung des Rades (Mitte vorne)	psi / N/mm ²	98 / .68	98 / .68
Maximale Bodenbelastung des Rades (rechts hinten)	psi / N/mm ²	53 / .36	53 / .36
Maximale Bodenbelastung des Rades (links hinten)	psi / N/mm ²	70 / .48	70 / .48
Vibrationen an Bedienelementen (ISO 5349-1)	m/s ²	1.12m/s ²	1.12m/s ²
Vibrationen des Sitzes (EN 1032)	m/s ²	0.35m/s ²	0.35m/s ²
Einsatz auf Steigungen			
Transport		20% (11.5°)	20% (11.5°)
Reinigung		8% (4.6°)	8% (4.6°)

Modell		BR 850SC	BR 1050SC
Modellnummer		56390919	56390923
Spannung, Batterien	V	36V	36V
Batteriekapazität	Ah	415	415
Schutzart		IPX3	IPX3
Geräuschpegel (IEC 60335-2-72: Änderung von 2002 1-2005, ISO 3744)	dB(A)/20µPa	70	70
Bruttogewicht	lbs / kg	1,732 / 785	1,732 / 785
Maximale Bodenbelastung des Rades (Mitte vorne)	psi / N/mm ²	98 / .68	98 / .68
Maximale Bodenbelastung des Rades (rechts hinten)	psi / N/mm ²	53 / .36	53 / .36
Maximale Bodenbelastung des Rades (links hinten)	psi / N/mm ²	70 / .48	70 / .48
Vibrationen an Bedienelementen (ISO 5349-1)	m/s ²	1.12m/s ²	1.12m/s ²
Vibrationen des Sitzes (EN 1032)	m/s ²	0.35m/s ²	0.35m/s ²
Einsatz auf Steigungen			
Transport		20% (11.5°)	20% (11.5°)
Reinigung		8% (4.6°)	8% (4.6°)

TECHNISCHE DATEN (am Gerät montiert/getestet)

Modell		BR 850S X	BR 1050S X
Modellnummer		56381008	56381010
Spannung, Batterien	V	36V	36V
Batteriekapazität	Ah	415	415
Schutzart		IPX3	IPX3
Geräuschpegel (IEC 60335-2-72: Änderung von 2002 1-2005, ISO 3744)	dB(A)/20µPa	70	70
Bruttogewicht	lbs / kg	1,732 / 785	1,732 / 785
Maximale Bodenbelastung des Rades (Mitte vorne)	psi / N/mm ²	98 / .68	98 / .68
Maximale Bodenbelastung des Rades (rechts hinten)	psi / N/mm ²	53 / .36	53 / .36
Maximale Bodenbelastung des Rades (links hinten)	psi / N/mm ²	70 / .48	70 / .48
Vibrationen an Bedienelementen (ISO 5349-1)	m/s ²	1.12m/s ²	1.12m/s ²
Vibrationen des Sitzes (EN 1032)	m/s ²	0.35m/s ²	0.35m/s ²
Einsatz auf Steigungen			
Transport		20% (11.5°)	20% (11.5°)
Reinigung		8% (4.6°)	8% (4.6°)
Modell		BR 850SC X	BR 1050SC X
Modellnummer		56381009	56381011
Spannung, Batterien	V	36V	36V
Batteriekapazität	Ah	415	415
Schutzart		IPX3	IPX3
Geräuschpegel (IEC 60335-2-72: Änderung von 2002 1-2005, ISO 3744)	dB(A)/20µPa	70	70
Bruttogewicht	lbs / kg	1,732 / 785	1,732 / 785
Maximale Bodenbelastung des Rades (Mitte vorne)	psi / N/mm ²	98 / .68	98 / .68
Maximale Bodenbelastung des Rades (rechts hinten)	psi / N/mm ²	53 / .36	53 / .36
Maximale Bodenbelastung des Rades (links hinten)	psi / N/mm ²	70 / .48	70 / .48
Vibrationen an Bedienelementen (ISO 5349-1)	m/s ²	1.12m/s ²	1.12m/s ²
Vibrationen des Sitzes (EN 1032)	m/s ²	0.35m/s ²	0.35m/s ²
Einsatz auf Steigungen			
Transport		20% (11.5°)	20% (11.5°)
Reinigung		8% (4.6°)	8% (4.6°)

TABLE DES MATIÈRES

	page
Introduction.....	B-2
Consignes de prudence et de sécurité.....	B-3
Apprenez à connaître votre machine.....	B-4
Panneau de commande.....	B-5
Préparation de la machine	
Installation des batteries.....	B-6
Installation des brosses.....	B-7
Installation de la raclette.....	B-7
Remplissage du réservoir de solution.....	B-7
Système de détergent (EcoFlex™).....	B-8 – B-9
Fonctionnement de la machine	
Récurage.....	B-10
Aspiration humide.....	B-11
Après utilisation.....	B-11
Calendrier d'entretien.....	B-11
Lubrification de la machine.....	B-11
Chargement des batteries.....	B-12
Vérification du niveau d'électrolyte de la batterie.....	B-12
Entretien de la raclette.....	B-13
Réglage de la raclette.....	B-13
Entretien de la bavette latérale.....	B-14 – B-15
Dépannage.....	B-16
Spécifications techniques.....	B-17 – B-18

INTRODUCTION

Ce mode d'emploi vous permettra d'exploiter au maximum les fonctionnalités de votre **nettoyeuse autoportée Nilfisk**. Lisez-le donc attentivement avant d'utiliser votre machine.

Remarque : les chiffres en gras situés entre parenthèses indiquent que la pièce figure sur les dessins des pages B-4 et B-5 de ce manuel.

Ce produit est uniquement destiné à un usage commercial.

PIÈCES ET SERVICE APRÈS-VENTE

Si nécessaire, les réparations doivent être effectuées par votre centre de service Nilfisk agréé. Ce dernier emploie du personnel formé en usine et maintient un inventaire des pièces de remplacement et des accessoires originaux Nilfisk.

Pour tout entretien ou réparation, contactez votre revendeur NILFISK. Veuillez spécifier le modèle et le numéro de série de votre machine lors de toute communication de renseignements relatifs à votre machine.

ALTÉRATIONS

Les altérations et ajouts d'éléments à la machine de lavage, qui affectent ses capacités et son fonctionnement sécurisé, ne doivent pas être réalisés sans le consentement préalable et écrit de Nilfisk A/S. Toute altération non approuvée annulera la garantie de la machine. En outre, le client sera entièrement responsable des accidents associés.

PLAQUE D'IDENTIFICATION

Le modèle et le numéro de série de votre machine figurent sur la plaque d'identification située sur la machine. Ces informations sont nécessaires lors de la commande de pièces détachées pour votre machine. Utilisez l'espace disponible ci-dessous pour consigner ces renseignements en vue d'une utilisation ultérieure.

RÉFÉRENCE _____

NUMÉRO DE SÉRIE _____

RECEPTION DE LA MACHINE

Lors de la livraison de la machine, veuillez inspecter attentivement le carton de conditionnement et la machine elle-même afin de détecter tout dégât éventuel. En cas de dommage manifeste, conservez le carton de conditionnement, afin de permettre son inspection. Le cas échéant, prenez immédiatement contact avec le service clientèle de Nilfisk afin de faire une déclaration de dégât de fret.

Une fois l'emballage enlevé, coupez les courroies en plastique et retirez les cales de bois situées près des roues. Utilisez une rampe pour faire descendre la machine de la palette sur le sol.

CONSIGNES DE PRUDENCE ET DE SÉCURITÉ

SYMBOLES

Les symboles reproduits ci-dessous sont utilisés pour attirer l'attention de l'opérateur sur des situations dangereuses. Il est donc conseillé de lire attentivement ces indications et de prendre les mesures adéquates en vue de protéger le personnel et le matériel.

DANGER !

Ce symbole est utilisé pour mettre l'opérateur en garde contre les risques immédiats pouvant provoquer des dommages corporels graves, voire entraîner la mort.

ATTENTION !

Ce symbole est utilisé pour attirer l'attention sur une situation susceptible d'entraîner des dommages corporels graves.

PRUDENCE !

Ce symbole est utilisé pour attirer l'attention de l'opérateur sur une situation qui pourrait entraîner des dommages corporels minimes, ou des dommages à la machine ou à d'autres équipements.



Lire toutes les instructions avant d'utiliser l'appareil.

CONSIGNES GENERALES DE SECURITE

Les consignes spécifiques de prudence et de sécurité mentionnées ici ont pour but de vous informer de la survenance de tout risque de dommages matériels ou corporels. Cette machine est destinée à un usage commercial et peut, entre autres, être utilisée dans les hôtels, écoles, hôpitaux, usines et bureaux. Elle n'a donc pas été conçue pour l'entretien ménager.

ATTENTION !

- * Cette machine ne pourra être utilisée que par du personnel parfaitement entraîné et dûment autorisé.
- * L'utilisation de cette machine n'est pas destinée aux personnes (notamment les enfants) qui souffrent de capacités physiques, sensorielles ou mentales diminuées, ou d'un manque d'expérience et de connaissances.
- * Évitez les arrêts soudains lorsque la machine se trouve sur des rampes ou des pentes. Évitez les virages serrés. Adoptez une vitesse réduite lorsque la machine est en descente.
- * Eloignez les batteries de toutes flammes, étincelles ou substance fumigène. Les gaz explosifs sont ventilés pendant le fonctionnement normal.
- * De plus, du gaz hydrogène explosif s'échappe des batteries lorsqu'elles sont en charge. Ne procédez au chargement des batteries que dans une zone bien ventilée, loin de toute flamme. Ne fumez pas à proximité des batteries lorsqu'elles sont en charge.
- * Otez tous vos bijoux lorsque vous travaillez à proximité de composants électriques.
- * Positionnez la clé de contact sur off (O) et déconnectez les batteries avant de procéder à l'entretien des composants électriques.
- * Ne travaillez jamais sous une machine sans y avoir placé, au préalable, des blocs de sécurité ou des étais destinés à soutenir la machine
- * Ne déversez pas d'agents nettoyants inflammables, ne faites pas fonctionner la machine à proximité de ces agents ou d'autres liquides inflammables.
- * Ne nettoyez pas cette machine avec un nettoyeur à pression.
- * Utilisez uniquement les brosses fournies avec l'appareil ou celles spécifiées dans le manuel d'instructions. L'utilisation d'autres brosses peut mettre la sécurité en péril.
- * Respectez le poids brut du véhicule (PBV) de la machine quand vous chargez, conduisez, levez ou supportez la machine.

PRUDENCE !

- * Cette machine n'est pas conçue pour une utilisation sur les chemins ou voies publics.
- * Cette machine n'est pas conçue pour le ramassage des poussières dangereuses.
- * N'utilisez pas de disques de scarificateur ni de meules. Nilfisk ne pourra en aucun cas être tenue pour responsable des dommages occasionnés à vos sols par ce type d'équipement (vous risquez également d'endommager le système d'entraînement des brosses).
- * Lors de l'utilisation de cette machine, assurez-vous que des tiers, et notamment des enfants, ne courent pas le moindre risque.
- * Avant de procéder à toute opération d'entretien, veuillez lire attentivement toutes les instructions qui s'y rapportent.
- * Ne laissez pas la machine sans surveillance sans avoir, au préalable, coupé le contact, enlevé la clé de contact (O) et tiré le frein à main.
- * Positionnez la clé de contact sur off (O) avant de remplacer les brosses ou d'ouvrir tout panneau d'accès.
- * Prenez toutes les mesures nécessaires pour éviter que les cheveux, les bijoux ou les vêtements amples ne soient entraînés dans les parties mobiles de la machine.
- * Faites attention lorsque vous déplacez cette machine dans un endroit où la température peut descendre sous 0°. L'eau contenue dans les réservoirs de détergent, de récupération ou de solution ou dans les conduites risquerait de geler et par là même d'endommager les valves et raccords de la machine. Rincez avec un liquide de lave-glace.
- * Prenez soin d'enlever les batteries de la machine avant de mettre cette dernière au rebut. Pour ce qui est de l'élimination des batteries, conformez-vous aux réglementations locales en matière d'environnement.
- * N'utilisez pas sur des surfaces dont la pente dépasse celle mentionnée sur la machine.
- * Toutes les portes et couvercles doivent être dans la position mentionnée dans le manuel d'instruction avant de mettre la machine en service.

CONSERVEZ SOIGNEUSEMENT CES INSTRUCTIONS

APPRENEZ À CONNAÎTRE VOTRE MACHINE

En lisant ce manuel, vous rencontrerez probablement un chiffre ou une lettre en gras et entre parenthèses, tel que : (2). Ces chiffres font référence à un élément repris sur cette page, sauf indication contraire. Reportez-vous à ces pages dès que nécessaire afin de localiser avec précision un élément mentionné dans le texte.

- | | | | |
|----|--|----|---|
| 1 | Couvercle du réservoir de récupération | 13 | Bouton d'arrêt d'urgence / Déconnexion de la batterie |
| 2 | Couvercle du réservoir de solution | 14 | Plateau de récurage |
| 3 | Siège de l'opérateur | 15 | Roue arrière |
| 4 | Tuyau de vidange du réservoir de solution | 16 | Compartment batterie (sous le siège) |
| 5 | Bouton de réglage de l'inclinaison du volant | 17 | Flotteur d'arrêt du réservoir de récupération |
| 6 | Pédale de frein / Frein à main | 18 | Compartment du filtre d'aspiration moteur |
| 7 | Levier de régulation du flux de solution | 19 | Dispositif de raclage |
| 8 | Pédale d'entraînement, direction/vitesse | 20 | Filtre de solution |
| 9 | Trémie (modèle cylindrique uniquement) | 21 | Tuyau de vidange du réservoir de récupération |
| 10 | Entraînement et roue directrice | 22 | Connecteur de batterie de la machine |
| 11 | Disjoncteur de la roue directrice | 23 | Panneau de commande |
| 12 | Disjoncteur du circuit d'allumage | 24 | Bouton de réglage de l'inclinaison de la raclette |
| | | 25 | Manette de réglage du siège de l'opérateur |
| | | 26 | ECO Solution™ |
| | | 27 | Panier de crépine |

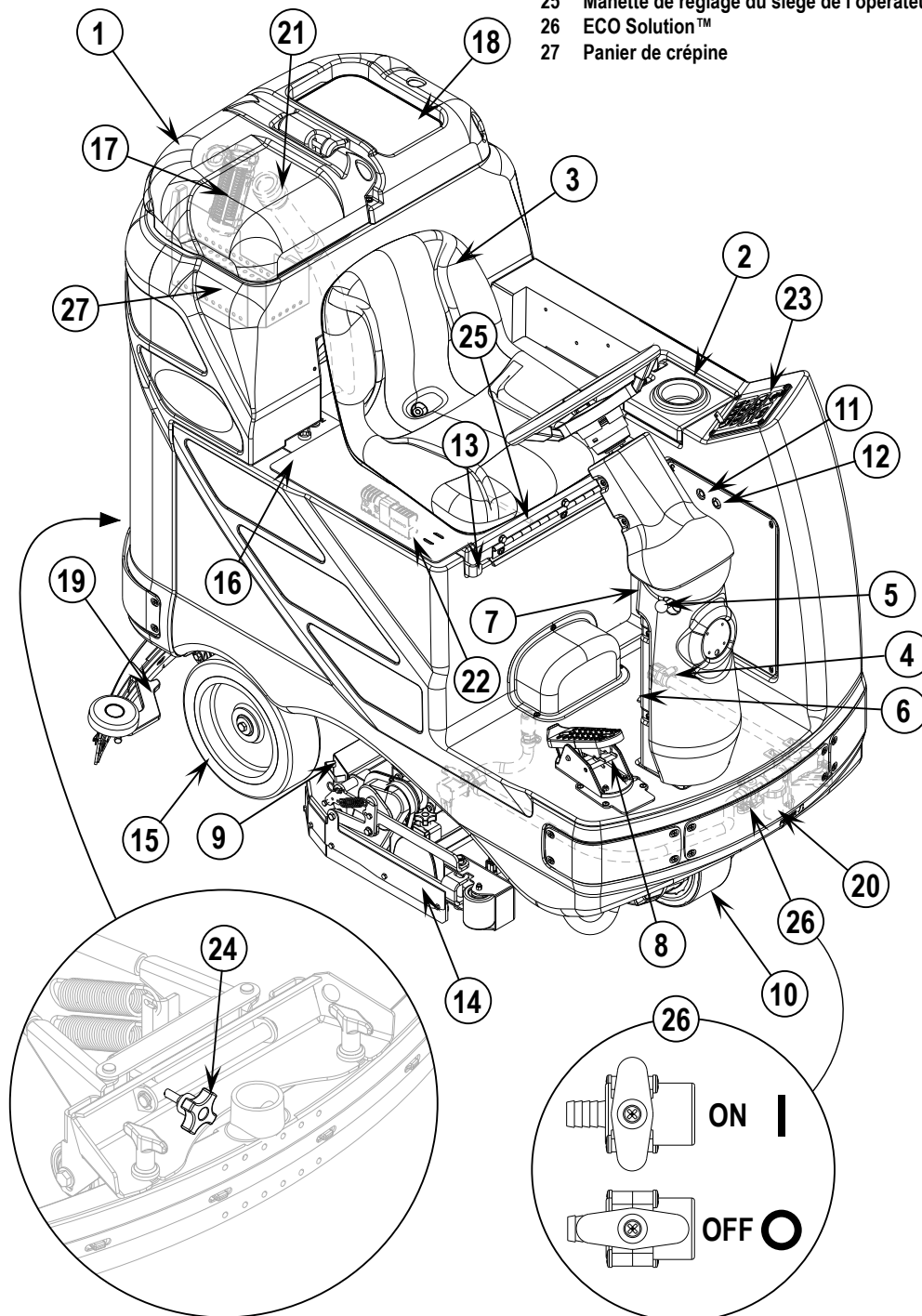

PANNEAU DE COMMANDE

- A Voyant Récurage OFF
- B Interrupteur Récurage OFF
- C Voyant de diminution de la pression de récurage
- D Interrupteur de diminution de la pression de récurage
- E Voyant d'augmentation de la pression de récurage
- F Interrupteur d'augmentation de la pression de récurage
- G Affichage de la pression de nettoyage / Compteur horaire
- H Voyant de l'interrupteur du tube
- I Interrupteur du tube
- J Interrupteur principal
- K Voyant d'état de la batterie
- L Interrupteur de sélection de la vitesse
- M Voyant de sélection de la vitesse
- N Interrupteur de l'avertisseur sonore
- O Interrupteur d'aspiration
- P Voyant du système d'aspiration
- Q Voyant du système de solution
- R Interrupteur de solution

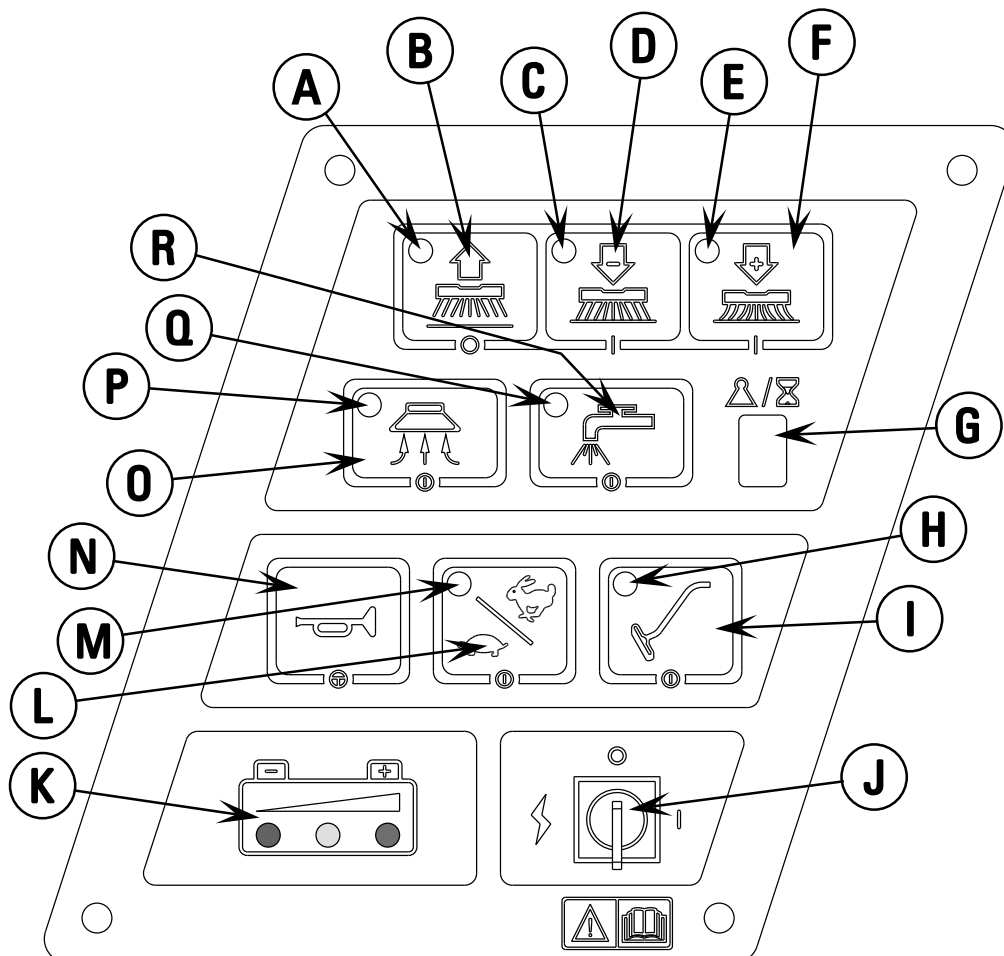

DESCRIPTION DES VOYANTS D'ETAT DE LA BATTERIE

Les voyants d'état de la batterie (K) sont au nombre de 3 : un vert, un jaune et un rouge. L'indication de tension varie en fonction du seuil de coupure (standard ou alternatif) sélectionné sur l'unité de contrôle. La tension de la batterie varie en fonction des indications reprises ci-dessous :

	Standard	Alternatif
Vert	34.00+	34.50+
Vert & Jaune	33.00-33.99	34.00-34.49
Jaune	32.00-32.99	33.50-33.99
Jaune & Rouge	31.50-31.99	33.00-33.49
Rouge	31.00-31.49	32.50-32.99
Rouge clignotant / Coupure	<31.00	<32.50

REMARQUE : Pour plus d'informations sur le seuil de coupure alternatif, consultez le manuel d'entretien. Une fois le niveau de coupure à basse tension atteint (voyant rouge clignotant), vous devez recharger **ENTIÈREMENT** les batteries afin de réinitialiser le voyant d'état des batteries. Le système de récupération ne fonctionnera pas tant que le voyant ne sera pas réinitialisé.

INSTALLATION DES BATTERIES

⚠ ATTENTION !

Soyez extrêmement vigilant lors de la manipulation des batteries. L'acide sulfurique présent dans les batteries peut occasionner des blessures graves en cas de contact avec la peau ou les yeux. La ventilation de l'hydrogène détonant présent dans les batteries est réalisée par le biais d'ouvertures pratiquées dans les bouchons de la batterie. Ce gaz peut s'enflammer en cas de contact avec un arc électrique, une étincelle ou une flamme.

Lors de l'entretien des batteries :

- * Retirez tout bijou.
- * Ne fumez pas.
- * Portez des lunettes de protection, ainsi qu'un tablier et des gants en caoutchouc.
- * Travaillez dans une zone bien aérée.
- * Veillez à ce que les outils ne touchent pas plus d'un terminal de batterie à la fois.

⚠ PRUDENCE !

Si les batteries ne sont pas installées et connectées correctement, les composants électriques de cette machine risquent d'être sérieusement endommagés. Nous vous conseillons de faire installer les batteries par un technicien Nilfisk ou un électricien qualifié.

- 1 Positionnez l'interrupteur principal (J) sur OFF (O) et enlevez la clé. Ouvrez le couvercle du compartiment batterie (16).
- 2 Utilisez une sangle de levage et faites vous aider pour soulever les batteries et les placer sur le plateau tel que montré sur le dessin. Consultez l'autocollant 56380513 illustrant le schéma de câblage de la batterie.
- 3 **Voir Figure 1** - Installez les câbles de batterie en vous conformant aux indications et serrez les écrous sur les terminaux de batterie.
- 4 Installez les raccords de la batterie et attachez-les solidement aux câbles de batterie à l'aide des sangles de serrage fournies.
- 5 Branchez le connecteur du module batterie au connecteur de la machine (22) et fermez le couvercle du compartiment batterie.

Pendant le remplacement des batteries ou du chargeur, veuillez contacter votre centre de service local agréé pour connaître les réglages corrects de la batterie, du chargeur et de la machine pour éviter tout dommage.

FIGURE 1

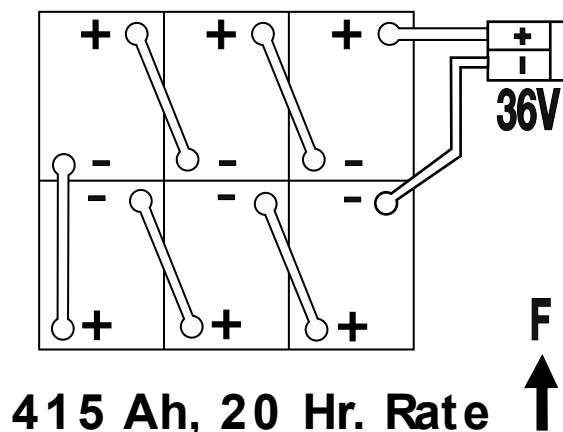

INSTALLATION DES BROSSES (SYSTÈME DISQUE)

⚠ PRUDENCE !

Positionnez la clé de contact sur off (O) avant de remplacer les brosses ou d'ouvrir tout panneau d'accès.

- 1 Assurez-vous que l'interrupteur principal (J) est sur OFF (O). Pour accéder aux brosses, enlevez les deux bavettes latérales. Remarque : Les bavettes sont maintenues en place par deux gros boutons, dévissez-les et enlevez les bavettes du plateau de récurage en les faisant glisser.
- 2 Pour monter les brosses (ou supports de tampon), alignez les oreilles de la brosse sur les trous du plateau de montage et faites-la tourner pour qu'ils se verrouillent en position correcte (faites tourner le bord extérieur de la brosse vers l'avant de la machine).

INSTALLATION DES BROSSES (SYSTÈME CYLINDRIQUE)

⚠ PRUDENCE !

Positionnez la clé de contact sur off (O) avant de remplacer les brosses ou d'ouvrir tout panneau d'accès.

- 1 Assurez-vous que l'interrupteur principal (J) est sur OFF (O). Pour accéder aux brosses, faites pivoter les deux bavettes latérales. Remarque : les bavettes sont maintenues en position par de grandes clavettes d'arrêt situées de chaque côté. Enlevez-les et faites pivoter tout l'assemblage. Desserrez les boutons noirs (un de chaque côté) situés au-dessus du bras de renvoi et retirez ce dernier. Faites glisser la brosse dans le compartiment, soulevez-la légèrement et poussez en tournant jusqu'à ce qu'elle soit en position. Remettez le bras de renvoi en place, fermez le système de bavettes et resserrez les clavettes d'arrêt.

INSTALLATION DE LA RACLETTE

- 1 Assurez-vous que la raclette (19) est en position haute (O) et que la clé de contact (J) est sur Off (O). Tenez la raclette de sorte que les extrémités courbes pointent vers l'avant, puis faites-la glisser sur le dispositif de montage (A) (Voir figure 2).
- 2 Serrez les écrous à ailettes (B) à la main puis connectez le tuyau d'aspiration au tube de la raclette (C) (le tuyau d'aspiration doit normalement tourner vers la droite).
- 3 Abaissez la raclette, déplacez la machine légèrement en avant et réglez l'inclinaison et la hauteur de la raclette à l'aide du bouton de réglage du basculement de la raclette (24) et de la molette de réglage de hauteur de la raclette (D), afin que la lame arrière de la raclette touche le sol de manière régulière sur toute sa largeur et soit légèrement inclinée en avant, comme indiqué sur le schéma transversal de la raclette.

REPLISSAGE DU RÉSERVOIR DE SOLUTION

Lisez l'étiquette relative aux produits d'entretien chimiques et calculez la quantité de produit que vous devez utiliser pour un réservoir ayant une contenance de 151 litres.

Ouvrez le couvercle du réservoir de solution (2), puis remplissez 1/3 du réservoir avec de l'eau. Ajoutez ensuite le produit chimique, puis de l'eau pour remplir le réservoir. Veillez à toujours conserver une hauteur de 7,62 cm de libre dans la partie supérieure du réservoir. **REMARQUE** : Les machines EcoFlex peuvent être utilisées de manière classique en mélangeant du détergent dans le réservoir ou à l'aide du système de distribution de détergent EcoFlex. Si vous utilisez le système de distribution de détergent EcoFlex, ne mélangez pas de détergent dans le réservoir et utilisez de l'eau pure.

⚠ ATTENTION !

Veillez à n'utiliser que des produits de nettoyage peu moussants et ininflammables adaptés aux machines de nettoyage automatiques. La température de l'eau ne devrait pas dépasser 54,4 degrés Celsius (130 degrés Fahrenheit).

FIGURE 2

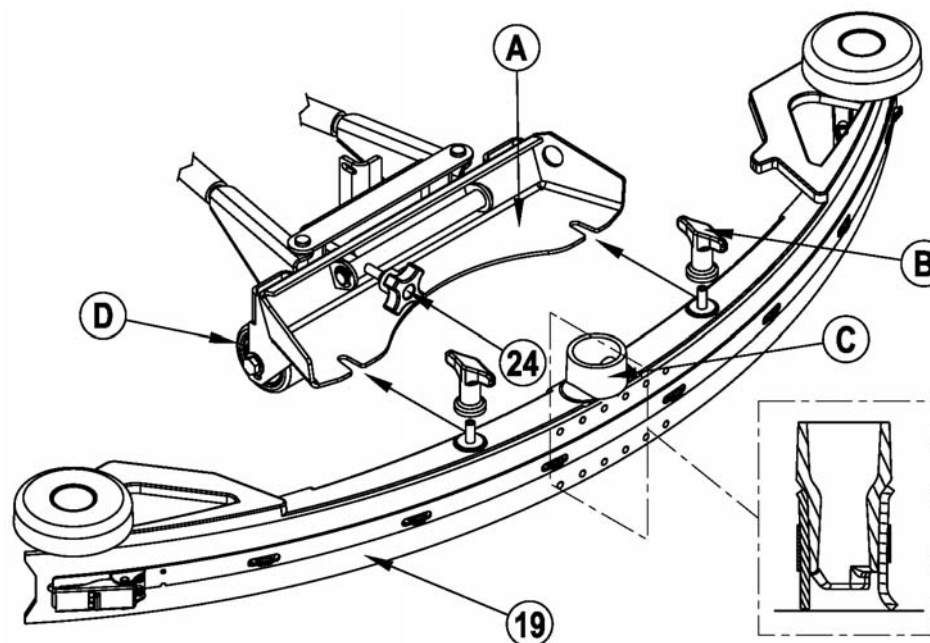

PREPARATION ET UTILISATION DU SYSTÈME DE DÉTERGENT (ECOFLEX)

INSTRUCTIONS GÉNÉRALES :

En appuyant et en relâchant l'interrupteur du système de détergent (**S**) pendant que le système de vaporisation de la solution est actif, le système de détergent fonctionne et s'arrête en alternance. Les anciens restes de détergent doivent être vidangés avant d'utiliser un détergent différent. **NOTE POUR L'ENTRETIEN :** Placez la machine sur une bouche d'écoulement avant de la vidanger car une petite quantité de détergent risque de s'écouler lors du processus.

Vidange lors du changement de produits chimiques :

- 1 Déconnectez et retirez la cartouche de détergent.
- 2 Mettez l'interrupteur principal (**J**) en position ON et appuyez sur l'interrupteur ON/OFF de détergent (**S**) et l'interrupteur de débit (**T**) pendant au moins 2 secondes. **NOTA :** Une fois activé, l'indicateur de détergent (**U**) commence à clignoter et s'éteint automatiquement après 10 secondes. Généralement, un cycle de vidange est suffisant pour vidanger le système.

Vidange hebdomadaire :

- 1 Déconnectez et retirez la cartouche de détergent. Installez et connectez une cartouche remplie d'eau claire.
- 2 Mettez l'interrupteur principal (**J**) en position ON et appuyez sur l'interrupteur ON/OFF de détergent (**S**) et l'interrupteur de débit (**T**) pendant au moins 2 secondes. **NOTA :** Une fois activé, l'indicateur de détergent (**U**) commence à clignoter et s'éteint automatiquement après 10 secondes. Généralement, un cycle de vidange est suffisant pour vidanger le système.

Le boîtier du détergent (**AA**) est doté d'une fente de visualisation du niveau de détergent (**BB**) afin de voir la quantité de détergent restant dans la cartouche. Lorsque le niveau de détergent atteint le bas de la fente, il est temps de remplir ou de remplacer la cartouche.

Utilisation générale :

Le système de détergent se met en marche lorsque l'interrupteur principal (**J**) est en position ON, mais aucun détergent ne s'écoule jusqu'à ce que le système de lavage soit activé et que la pédale d'entraînement (**B**) soit poussée vers l'avant. Le débit de solution est réglé automatiquement, par défaut, sur le dernier paramétrage utilisé. Vous pouvez modifier le débit de solution en appuyant sur l'interrupteur de débit (**T**). Il existe trois types de débit de solution indiqués par l'indicateur de débit (**V**). Le débit de détergent augmente ou diminue avec le débit de solution, mais le taux de détergent reste le même. Lors du lavage, vous pouvez arrêter à tout moment le système de détergent en appuyant sur l'interrupteur ON/OFF de détergent (**S**) afin d'effectuer un lavage à l'eau uniquement. Le débit de solution est contrôlé par l'interrupteur de débit (**T**), que le système de détergent soit en marche ou non.

La machine est en mode Nettoyage EcoFlex par défaut (l'indicateur EcoFlex (**X**) VERT est allumé) qui conserve la solution et le détergent. Appuyez sur le commutateur EcoFlex (**Y**) pour ignorer temporairement les réglages du mode de nettoyage EcoFlex et augmenter le débit de la solution et le taux de détergent. L'indicateur vert (**X**) se mettra alors à clignoter pendant une minute, puis le débit de la solution augmentera et passera au niveau suivant, tandis que le taux de détergent augmentera pour atteindre le taux pré-programmé.

NOTE POUR L'ENTRETIEN : Suivez les instructions de vidange hebdomadaire indiquées ci-dessus si vous avez l'intention de ranger la machine pour une durée prolongée ou si vous avez l'intention d'arrêter d'utiliser le système de détergent EcoFlex.

Taux de détergent :

- 1 Le taux de détergent est verrouillé sur 1:400 (#1), sauf lors de la désactivation du mode de nettoyage EcoFlex. Le taux pré-programmé utilisé au cours de la désactivation du mode de nettoyage EcoFlex peut être réglé. Lorsque le système de détergent est sur OFF, maintenez enfoncé l'interrupteur de détergent ON/OFF (**S**) pendant 2 secondes. L'indicateur de détergent (**U**) clignote alors et chaque pression sur l'interrupteur permet de parcourir les taux disponibles (1:32(#9), 1:50(#8), 1:64(#7), 1:100(#6), 1:128(#5), 1:200(#4), 1:256(#3), 1:300(#2), 1:400(#1)). Une fois le numéro de ration souhaité affiché sur l'écran (**W**), arrêtez et la valeur sera verrouillée au bout de 5 secondes.

INSTRUCTIONS SUR LA CARTOUCHE :

Remplissez la cartouche de détergent avec 1,25 gallon (4,73 litres maximum) de détergent. **NOTE POUR L'ENTRETIEN :** Retirez la cartouche de détergent de son logement avant de la remplir, afin d'éviter de faire couler du détergent sur la machine.

Nous vous recommandons d'utiliser une cartouche différente pour chaque détergent que vous souhaitez utiliser. Les cartouches de détergent comportent un autocollant blanc afin que vous puissiez écrire le nom du détergent sur chaque cartouche pour éviter de les mélanger.

Lorsque vous installez une nouvelle cartouche, retirez le bouchon (**CC**) et placez la cartouche dans le boîtier du détergent. Installez le bouchon de frein sec (**DD**) comme indiqué.

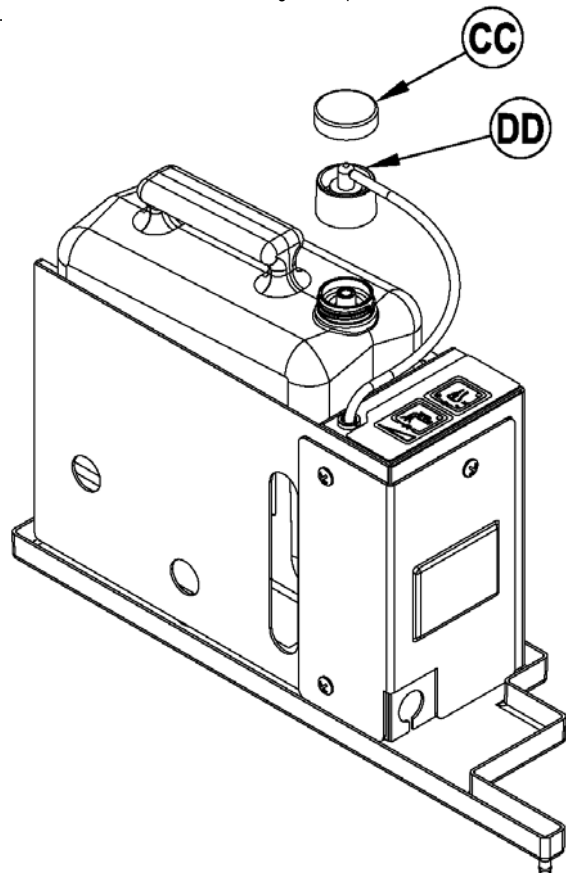

PREPARATION ET UTILISATION DU SYSTÈME DE DÉTERGENT (ECOFLEX)

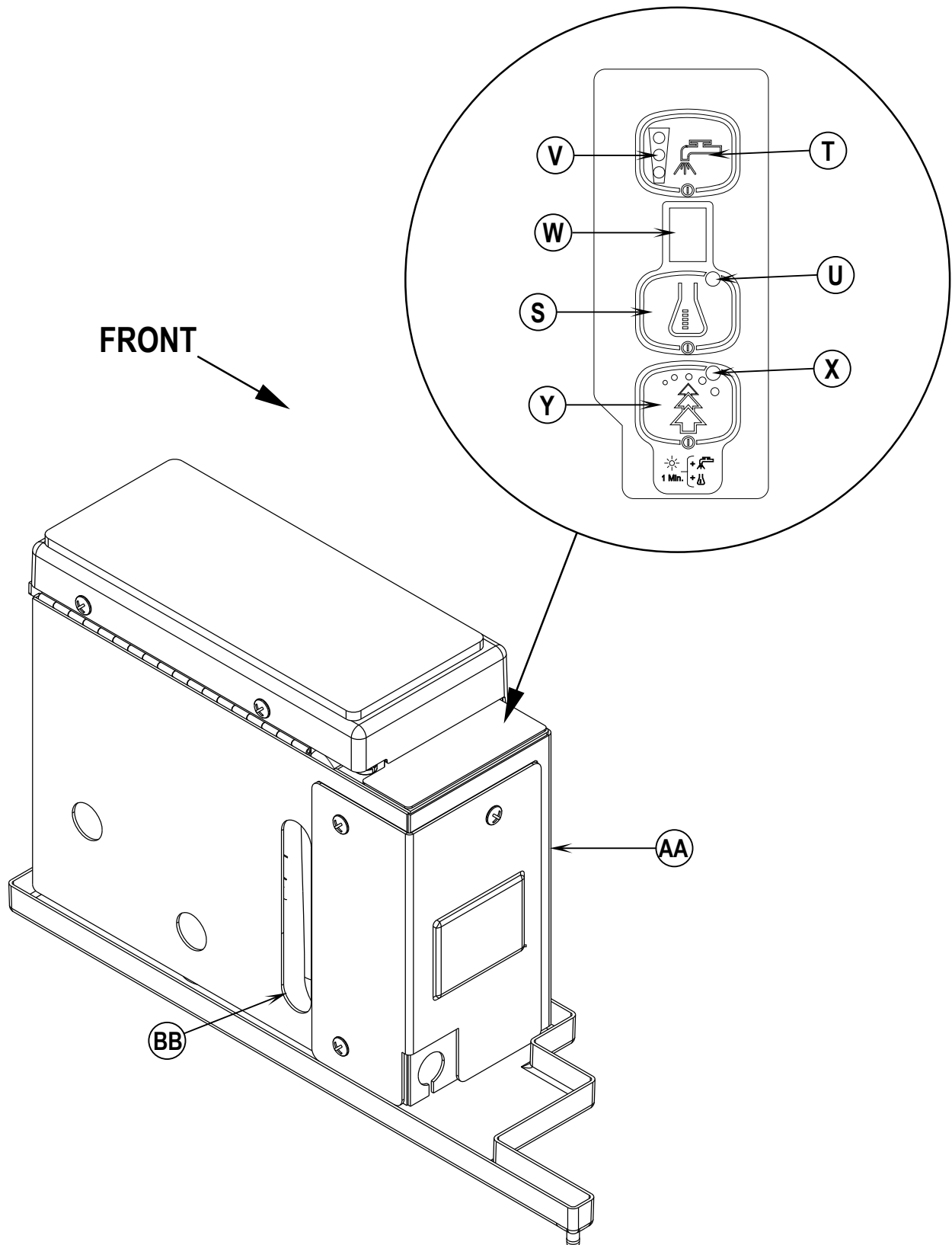

FONCTIONNEMENT DE LA MACHINE**⚠ ATTENTION !**

Assurez-vous que vous maîtrisez bien les boutons de commande et leurs fonctions.

Évitez les arrêts subits lorsque la machine est chargée et se trouve sur des rampes ou des plans inclinés. Évitez les virages serrés. Adoptez une vitesse réduite lorsque la machine est en descente. Ne nettoyez que lorsque la machine monte la pente.

Pour le nettoyage :

Conformez-vous aux instructions figurant dans la section «Préparation de la machine» du présent manuel.

- 1 Lorsque vous êtes assis sur la machine, ajustez le siège et le volant de sorte à obtenir une position de fonctionnement optimale en utilisant à cette fin les commandes de réglage (25) et (5).
- 2 Positionnez la clé de contact principale (J) sur ON (I). Vous verrez alors les voyants du panneau de commande s'éclairer, voir Voyant d'état de batterie (K) et Compteur horaire (G).
- 3 Desserrez le frein de stationnement (6). Pour conduire la machine sur la zone de travail, appliquez une pression identique avec votre pied sur l'avant de la Pédale d'entraînement (8) pour avancer et sur l'arrière de la pédale pour reculer. Appuyez plus ou moins fort sur la pédale afin d'obtenir la vitesse souhaitée.
- 4 Positionnez le levier de régulation du flux de solution (7) pour avoir une ouverture de 1/4 à 1/3 (Modèles non EcoFlex). Appuyez sur l'interrupteur de débit (T) pour sélectionner un débit de solution (modèles EcoFlex). Notez qu'il vous est possible de modifier le débit afin d'utiliser un flux différent pour les divers types de sols à nettoyer. Exemple : une surface de sol brute ou absorbante, telle que le ciment non fini, nécessitera davantage de solution qu'un revêtement de sol lisse ou verni.

REMARQUE (Modèles non EcoFlex) : pour obtenir un flux de solution réduit et régulier, ouvrez à fond le levier de régulation du flux de solution (7), puis mettez sur ON la valve ECO Solution™ (26). Lorsque le levier est en position « OFF », la machine fonctionne de manière conventionnelle, le flux de solution est déterminé par le levier de régulation du flux de solution (7). Lorsque le levier est en position « ON », le flux de solution se règle automatiquement. Le levier de régulation du flux de solution (7) ne doit pas être fermé, mais il reste inactif à part cela. Vérifiez que le levier de la valve (26) est bien à fond sur ON ou à fond sur OFF, jamais entre les deux. Si vous avez besoin de plus de solution, fermez la valve ECO Solution™ (26) et ajustez le débit de solution à l'aide du levier de régulation du flux de solution (7).

REMARQUE : Les systèmes de solution, d'aspiration et de détergent (modèles EcoFlex) sont activés automatiquement lorsque vous appuyez sur l'interrupteur de diminution de la pression de lavage (D) ou l'interrupteur d'augmentation de la pression de lavage (F). Vous n'avez rien d'autre à faire. Pour mettre n'importe quel système individuel en position OFF ou à nouveau sur ON, il suffit d'appuyer sur l'interrupteur correspondant, à tout moment lors du lavage.

- 5 Maintenez l'interrupteur de solution (R) enfoncé pendant 5 secondes afin de pré-humidifier le sol. **REMARQUE :** Faites cela avant d'appuyer sur l'interrupteur Lavage ON (F).
- 6 Si vous utilisez l'interrupteur de diminution (D) ou d'augmentation de la pression de récurage (F), les brosses et la raclette sont automatiquement abaissées sur le sol. Les systèmes de rotation des brosses, de flux de solution, d'aspiration et de détergent (modèles EcoFlex) démarrent automatiquement dès que vous appuyez sur la pédale d'entraînement (8). Remarque : lorsque vous progressez en marche arrière, seules les brosses tournent. L'écoulement de solution et de détergent (modèles EcoFlex) est automatiquement interrompu pour des raisons d'économie.
- 7 Faites progresser la machine en ligne droite à une vitesse de 4-5 km/h en veillant à ce que les passages se chevauchent sur bande de 50-75 mm environ. Réglez le flux de solution et la vitesse de la machine en fonction de l'état du sol que vous traitez.

⚠ PRUDENCE !

Pour éviter d'endommager le sol, maintenez toujours la machine en mouvement lorsque les brosses tournent.

- 8 Lorsque vous nettoyez, assurez-vous que, après votre passage, il ne reste plus d'eau sur le sol. Si vous remarquez des traînées d'eau derrière la machine, il se peut que cette dernière dispense trop de solution, que le réservoir de récupération soit rempli ou que la raclette soit mal réglée.
- 9 **Modèles EcoFlex uniquement :** La machine est en mode Nettoyage EcoFlex par défaut (l'indicateur EcoFlex (X) VERT est allumé) qui conserve la solution et le détergent. Appuyez sur le commutateur EcoFlex (Y) pour ignorer temporairement les réglages du mode de nettoyage EcoFlex et augmenter le débit de la solution et le taux de détergent. L'indicateur vert (X) se mettra alors à clignoter pendant une minute, puis le débit de la solution augmentera et passera au niveau suivant, tandis que le taux de détergent augmentera pour atteindre le taux pré-programmé. Le taux pré-programmé utilisé au cours de la désactivation du mode de nettoyage EcoFlex peut être réglé. Lorsque le système de détergent est sur OFF, maintenez enfoncé l'interrupteur de détergent ON/OFF (S) pendant 2 secondes. L'indicateur de détergent (U) clignote alors et chaque pression sur l'interrupteur permet de parcourir les taux disponibles (1:32(#9), 1:50(#8), 1:64(#7), 1:100(#6), 1:128(#5), 1:200(#4), 1:256(#3), 1:300(#2), 1:400(#1)). Une fois le numéro de ration souhaité affiché sur l'écran (W), arrêtez et la valeur sera verrouillée au bout de 5 secondes. **NOTA :** Le fait de maintenir l'interrupteur EcoFlex (Y) enfoncé pendant 2 secondes désactive le système EcoFlex. La seule manière de le réactiver consiste à appuyer à nouveau sur l'interrupteur EcoFlex (Y). Le fait de parcourir les valeurs de l'interrupteur à clé (J) ne réactive pas le système. Le système EcoFlex fonctionne uniquement lorsque le système de récurage (D ou F) est activé.
- 10 Dans le cas de revêtements de sols très sales, il se peut qu'un seul passage ne suffise pas et que vous deviez adopter la technique des «deux passages». Cette technique est fort semblable à la méthode habituelle. La seule différence réside dans le fait que lors du premier passage, la raclette n'est pas abaissée (appuyez sur l'interrupteur d'aspiration (O) pour lever la raclette). Les produits chimiques peuvent ainsi agir plus longtemps sur le sol. Lors du deuxième et dernier passage, la raclette est abaissée afin de ramasser l'eau et la solution accumulée.
- 11 Le réservoir de récupération est équipé d'un système de fermeture à flotteur automatique qui empêche la solution de pénétrer dans le système d'aspiration lorsque le réservoir est plein. Lorsque le flotteur d'arrêt est activé, le système de contrôle arrête les systèmes de lavage, d'aspiration, de solution et de détergent (modèles EcoFlex). L'affichage de la pression de nettoyage/le compteur horaire (G) affiche « FULL » (PLEIN). Pour effacer l'affichage, appuyez sur l'interrupteur récurage Off (B), l'interrupteur de diminution de la pression de récurage (D), l'interrupteur d'augmentation de la pression de récurage (F) ou l'interrupteur d'aspiration (O). Lorsque le flotteur ferme le réservoir de récupération, ce dernier doit être vidé. Dans ce cas, la machine ne ramasse plus d'eau. **REMARQUE :** si le panneau de contrôle indique Full alors que le réservoir n'est pas rempli, il est possible de désactiver ce système de fermeture automatique à flotteur. Pour ce faire, faites appel à un technicien qualifié qui consultera le manuel d'entretien.
- 12 Lorsque l'opérateur souhaite arrêter de nettoyer ou lorsque le réservoir est plein, il doit appuyer une fois sur l'interrupteur récurage OFF (B). De cette manière, les brosses de nettoyage et le flux de solution sont automatiquement arrêtés et le plateau de récurage est relevé. **REMARQUE :** la première fois que vous enfoncez cet interrupteur, le système d'aspiration/raclette n'est pas arrêté. De cette manière, l'eau qui reste éventuellement sur le sol peut être ramassée sans que l'opérateur n'ait à rallumer le système d'aspiration. Si vous appuyez une seconde fois sur cet interrupteur, la raclette se lève et le système d'aspiration s'arrête 10 secondes plus tard.
- 13 Conduisez la machine vers un «SITE DE DECHARGE» des eaux usées et videz le réservoir de récupération. Pour le vider, tirez le tuyau de vidange (21) de son dispositif de rangement, puis retirez le bouchon (maintenez l'extrémité au-dessus du niveau d'eau du réservoir afin d'éviter tout déversement accidentel d'eaux usées). Remplissez à nouveau le réservoir de solution et poursuivez le nettoyage.

ASPIRATION HUMIDE

Procédure à suivre afin d'équiper la machine des accessoires nécessaires à l'aspiration humide.

- Déconnectez le tuyau de récupération de la raclette. Connectez le coupleur et le tube du kit de rallonge au tuyau de récupération.
- Attachez au tuyau les accessoires adaptés au ramassage humide. (Nilfisk propose un Kit de rallonges d'aspiration (réf. 56314307) en option).
- Positionnez la clé de contact principale (J) sur ON, puis appuyez sur l'interrupteur du tube (I). La pompe et le moteur d'aspiration continueront de tourner jusqu'à ce que l'opérateur appuie une nouvelle fois sur l'interrupteur pour l'éteindre. **REMARQUE** : si le panneau de contrôle indique Full alors que le réservoir n'est pas rempli, il est possible de désactiver ce système de fermeture automatique à flotteur. Pour ce faire, faites appel à un technicien qualifié.

APRES UTILISATION

- Lorsque vous avez terminé de nettoyer, appuyez deux fois sur l'interrupteur récurage OFF (B). De cette manière, tous les systèmes de la machine (brosse, raclette, aspiration, solution et détergent (modèles EcoFlex)) seront automatiquement levés, rétractés ou stoppés. Conduisez ensuite la machine dans une zone de service où un technicien procédera à son entretien quotidien et effectuera les éventuelles réparations.
- Pour vider le réservoir de solution, tirez le tuyau de vidange (4) de son dispositif de rangement. Dirigez le tuyau de vidange vers un «SITE DE DECHARGE» des eaux usées et enlevez le bouchon. Rincez le réservoir à l'eau claire.
- Pour vider le réservoir de récupération, tirez le tuyau de vidange (21) de son dispositif de rangement. Dirigez le tuyau de vidange vers un «SITE DE DECHARGE» des eaux usées et enlevez le bouchon (maintenez l'extrémité au-dessus du niveau d'eau du réservoir afin d'éviter tout déversement accidentel d'eaux usées). Rincez le réservoir à l'eau claire.
- Enlevez les supports de brosses ou de tampons. Rincez les brosses ou tampons à l'eau chaude et pendez-les pour qu'ils sèchent.
- Enlevez la raclette, rincez-la à l'eau chaude et remettez-la en place.
- Sur les systèmes cylindriques, enlevez la trémie et nettoyez-la convenablement. La trémie se retire d'un côté de la machine en ouvrant le système de bavettes. Lorsque vous tirez la trémie hors de la machine, vous devez l'incliner légèrement vers le haut.
- Consultez le calendrier d'entretien ci-dessous et, si nécessaire, effectuez les vérifications nécessaires avant de ranger la machine.

CALENDRIER D'ENTRETIEN

ELEMENT	Chaque jour	Chaque semaine	Chaque mois	Chaque année
Chargement des batteries	X			
Vérification/nettoyage des réservoirs et tuyaux	X			
Vérification/nettoyage/rotation des brosses/tampons	X			
Vérification/nettoyage de la raclette	X			
Vérification/nettoyage du flotteur d'arrêt d'aspiration	X			
Vérification/nettoyage du ou des filtres en mousse du moteur d'aspiration	X			
Vidage/nettoyage du panier de crépine dans le réservoir de récupération	X			
Nettoyage de la trémie sur le système cylindrique	X			
Vérification du niveau d'eau de chaque cellule de batterie		X		
Inspection des bavettes du dispositif de nettoyage		X		
Inspection et nettoyage du filtre de solution		X		
Vérification du réglage et de l'usure du frein au pied/de stationnement		X		
Nettoyage des conduites de solution sur le système cylindrique		X		
Vidange du système de détergent (uniquement pour les modèles EcoFlex)		X		
Lubrification - Raccords de graissage			X	
* Vérification des brosses de carbone				X

* Demandez à un technicien Nilfisk de vérifier les brosses de carbone du moteur d'aspiration une fois par an ou toutes les 300 heures de fonctionnement. Les brosses de carbone des moteurs de brosses et d'entraînement doivent être vérifiées chaque année ou toutes les 500 heures de fonctionnement.

REMARQUE : Pour de plus amples informations sur l'entretien et les pièces de rechange, reportez-vous au Manuel d'entretien.

- Rangez la machine dans une zone de stockage intérieure ou dans un endroit sec et propre. Veillez à ce que la machine ne soit pas stockée dans un endroit où la température descend sous 0°C. Laissez les réservoirs ouverts pour les aérer.
- Positionnez l'interrupteur d'allumage (J) sur OFF (O) et enlevez la clé.

LUBRIFICATION DE LA MACHINE

Une fois par mois, mettez un peu de graisse sur chaque raccord de graissage de la machine jusqu'à ce que la graisse coule autour des roulements.

Les emplacements à graisser sont les suivants :

- Axe des roulettes de la raclette
- Joint universel de l'arbre de direction

Une fois par mois, appliquez un peu de graisse sur :

- La chaîne de drosse
- Tous les points de pivot de la raclette, des câbles de brosse et des bavettes latérales
- Le filetage des boutons de réglage d'inclinaison de la raclette

CHARGEMENT DES BATTERIES

Chargez les batteries à chaque utilisation de la machine ou chaque fois que le voyant d'état de la batterie (**K**) est jaune ou rouge (fixe ou clignotant).

Pour charger les batteries :

- 1 Enfoncez le bouton de déconnexion de la batterie (**13**).
- 2 Ouvrez le couvercle du compartiment batterie (**16**) afin d'obtenir une ventilation correcte du compartiment.
- 3 Enfoncez le connecteur du chargeur dans le connecteur de la batterie (**22**).
- 4 Suivez les instructions figurant sur le chargeur de batterie.
- 5 Après le chargement des batteries, vérifiez le niveau d'eau dans toutes les cellules de la batterie. Ajoutez de l'eau distillée si nécessaire, afin de porter le niveau du fluide jusqu'au sommet des tubes de remplissage.

ATTENTION !

Ne remplissez pas les batteries avant de les charger.

Ne chargez les batteries que dans une zone bien aérée.

Ne fumez pas lorsque vous procédez à l'entretien des batteries.

PRUDENCE !

Pour éviter d'occasionner des dégâts aux revêtements de sol, essuyez toujours l'eau et l'acide se trouvant sur le dessus des batteries après leur chargement.

VÉRIFICATION DU NIVEAU D'ÉLECTROLYTE DE LA BATTERIE.

Vérifiez le niveau d'électrolyte des batteries au moins une fois par semaine

Après le chargement des batteries, enlevez les clapets d'aération et vérifiez le niveau d'électrolyte dans chaque cellule de batterie. Utilisez de l'eau distillée pour remplir les batteries jusqu'à la base du tube de remplissage.

Ne remplissez pas trop les batteries !

PRUDENCE !

Si vous remplissez trop les batteries, l'acide peut déborder et se répandre sur le sol.

Serrez les clapets d'aération. Si les batteries sont couvertes d'acide, lavez le dessus des batteries avec une solution de bicarbonate de soude et d'eau (2 cuillères à soupe de bicarbonate de soude pour environ 1l d'eau).

ENTRETIEN DE LA RACLETTE

Si la raclette ne ramasse pas toute l'eau ou laisse des traces derrière elle, il se peut que ses lames soient sales ou endommagées. Enlevez la raclette, rincez-la à l'eau chaude et vérifiez les lames. Si les lames sont abîmées, tordues ou usées, remplacez-les ou retournez-les.

Pour retourner ou remplacer la lame arrière de la raclette :

- 1 Voir figure 3. Levez la raclette, puis déverrouillez le loquet de retrait de lame de raclette arrière (A) situé sur celle-ci.
- 2 Retirez la sangle de tension (B).
- 3 Faites glisser la lame arrière en dehors des goupilles de positionnement.
- 4 Cette lame de raclette présente 4 chants de travail. Tournez la lame de sorte qu'un chant propre et non endommagé pointe vers l'avant de la machine. Si les 4 chants de la lame sont abîmés, tordus ou usés, remplacez-la.
- 5 Installez la nouvelle lame en suivant la procédure inverse et réglez la raclette.

Pour retourner ou remplacer la lame avant de la raclette :

- 1 Levez la raclette, déverrouillez les 2 écrous à ailettes (C) situés sur celle-ci, puis enlevez la raclette de son support.
- 2 Desserrez l'écrou à ailette de retrait de lame de raclette avant (D), puis retirez la sangle de tension (E) et la lame.
- 3 Cette lame de raclette présente 4 chants de travail. Tournez la lame de sorte qu'un chant propre et non endommagé pointe vers l'avant de la machine. Si les 4 chants de la lame sont abîmés, tordus ou usés, remplacez-la.
- 4 Installez la nouvelle lame en suivant la procédure inverse et réglez la raclette.

RÉGLAGE DE LA RACLETTE

Le réglage de la raclette s'effectue à deux niveaux : l'angle et la hauteur.

Ce réglage doit être effectué à chaque fois qu'une lame est retournée ou remplacée, ou encore lorsque le sol n'est pas sec après le passage de la machine.

- 1 Parquez la machine sur une surface plane et régulière, puis abaissez la raclette. Faites ensuite avancer la machine jusqu'à ce que les lames de la raclette se retournent vers l'arrière.
- 2 Ajustez l'inclinaison et la hauteur de la raclette à l'aide du bouton de réglage d'inclinaison de la raclette (24) et de la molette de réglage de hauteur de la raclette (F) afin que la lame arrière de la raclette touche le sol de manière régulière sur toute sa largeur et qu'elle soit légèrement inclinée à l'avant comme indiqué sur le schéma transversal de la raclette.

FIGURE 3

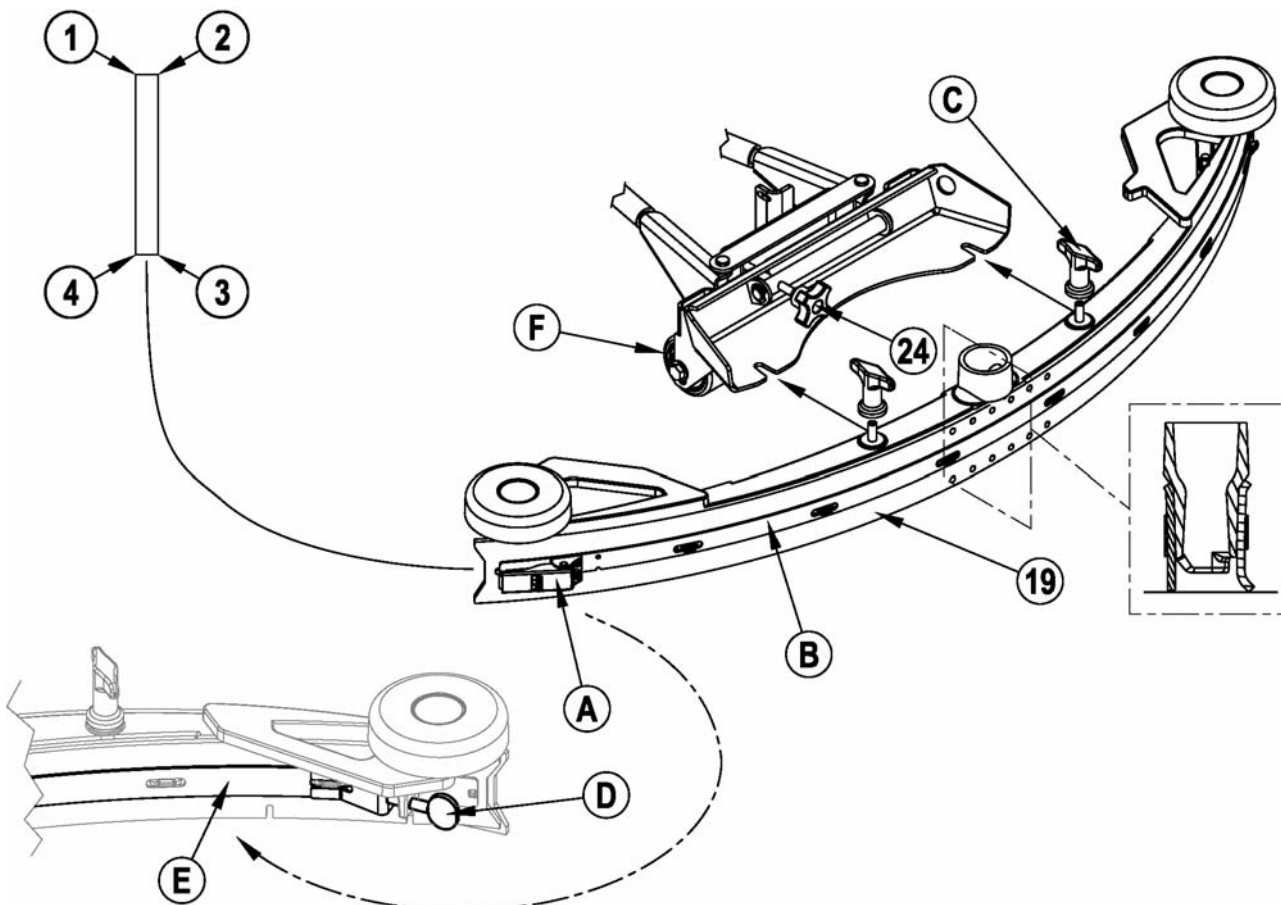

MAINTENANCE DE LA BAVETTE LATÉRALE (SYSTÈME DISQUE)

La fonction des bavettes latérales est de canaliser les eaux usées vers la raclette, contribuant ainsi à maintenir l'eau dans le chemin de la machine. Il est normal que, avec le temps, les lames s'abîment. L'opérateur remarquera alors qu'un peu d'eau s'échappe des bavettes latérales. La hauteur peut être facilement réglée. Il est ainsi possible d'abaisser les lames de la raclette de sorte que toute l'eau soit ramassée.

Pour retourner ou remplacer la (les) bavette(s) latérale(s) du système de récurage :

- 1 Voir Figure 4. Desserrez les (2) boutons qui maintiennent les bavettes latérales (A) en place (2 de chaque côté) et tirez les bavettes (B) hors du plateau des brosses.
- 2 Enlevez tous les éléments qui maintiennent les lames au dispositif de bavettes.
- 3 Si tous les champs des lames sont abîmés, tordus ou usés à un tel point qu'il s'avère impossible de les régler, remplacez-les.
- 4 Remplacez le système de bavettes sur la machine et réglez la hauteur des lames afin qu'elles soient en parfait contact avec le sol lorsque le plateau de récurage est en position récurage.

RÉGLAGE DE LA HAUTEUR DES BAVETTES LATÉRALES (SYSTEME DISQUE)

- 1 Le goujon fileté de fixation du support du système de bavettes est pourvu de bagues de nivellement (C) qui doivent être relevées ou abaissées pour compenser l'usure des lames.
- 2 Pour le réglage : enlevez le système de bavettes (B) du plateau de brosses (D) afin d'accéder aux bagues de réglage (C). Astuce : Les boutons de fixation des bavettes (A) peuvent être desserrés sans pour autant retirer les bavettes. Vous pouvez alors accéder facilement aux bagues de réglage (C) sous le compartiment des bavettes et les tourner.
- 3 Ajustez les bagues de réglage (C) (vers le haut ou le bas) jusqu'à ce que les lames se courbent suffisamment pour que toute l'eau reste entre les bavettes. Remarque : Effectuez de petits réglages de manière à ce que le travail des lames soit parfait. N'abaissez pas trop les lames car, si elles sont trop courbées, elles risquent de s'user prématurément.

FIGURE 4

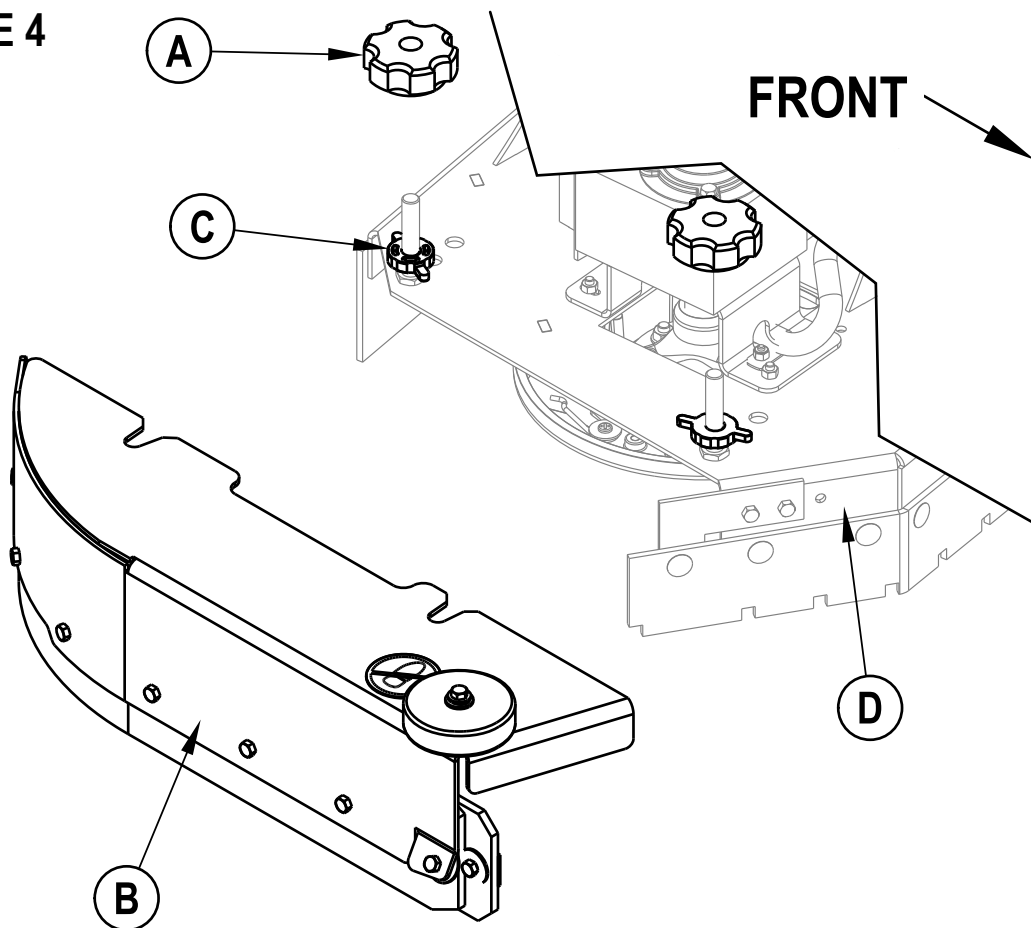

MAINTENANCE DE LA BAVETTE LATÉRALE (SYSTÈME CYLINDRIQUE)

La fonction des bavettes latérales est de canaliser les eaux usées vers la raclette, contribuant ainsi à maintenir l'eau dans le chemin de la machine. Il est normal que, avec le temps, les lames s'abîment. L'opérateur remarquera alors qu'un peu d'eau s'échappe des bavettes latérales. Sur ce système, le réglage de la hauteur des bavettes se fait automatiquement. Pour un fonctionnement correct de la machine, le dispositif de bavettes doit pouvoir se lever et s'abaisser librement.

Pour remplacer la (les) bavette(s) latérale(s) du système de récurage :

- 1 Voir figure 5. Enlevez les 2 clavettes d'arrêt (A) et ouvrez le dispositif de bavette(s) en le faisant pivoter. Enlevez les vis et écrous (B), enlevez les bavettes, puis remplacez-les.

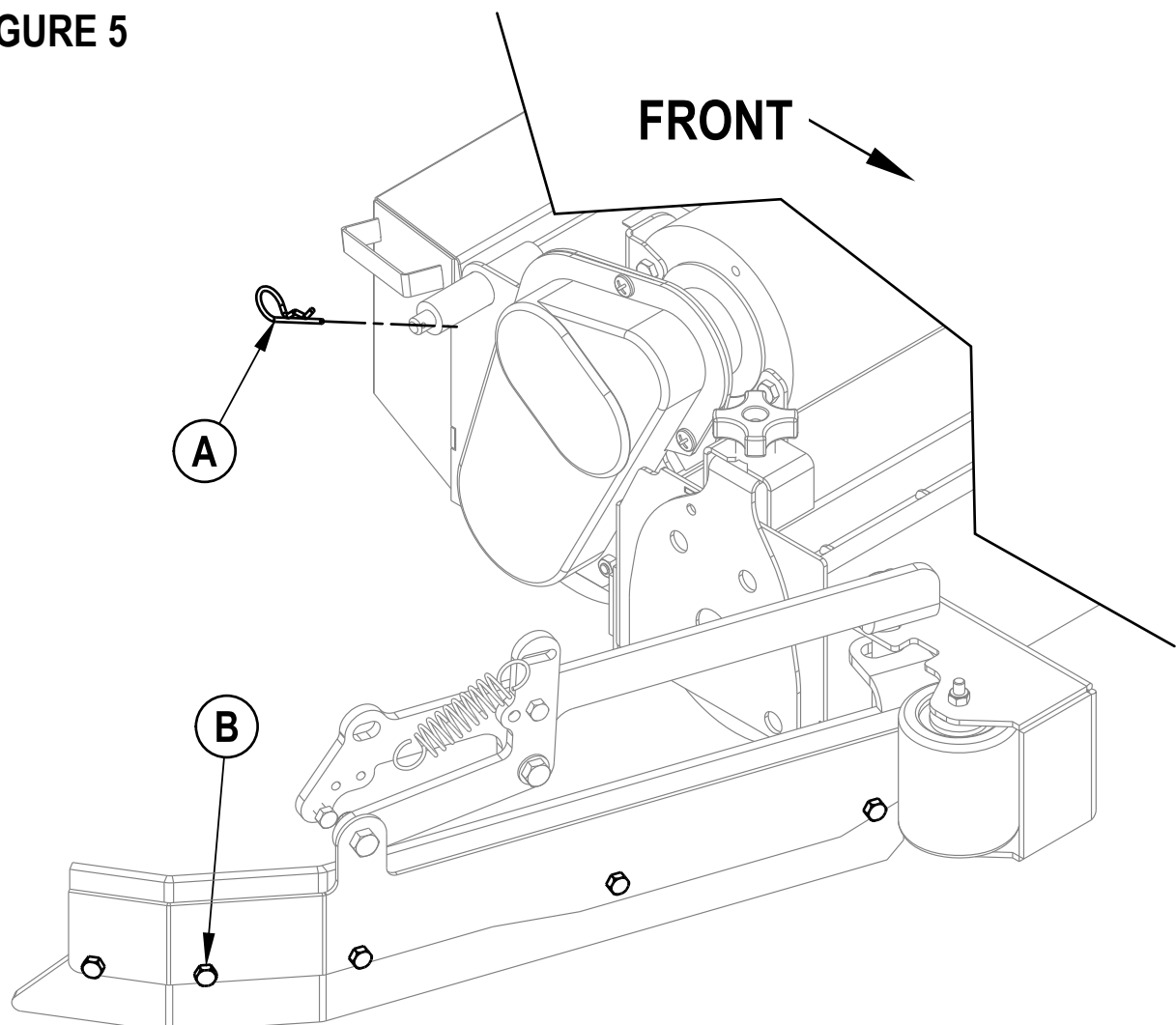
FIGURE 5

DÉPANNAGE GÉNÉRAL DE LA MACHINE

Problème	Raison possible	Solution
Mauvaise récupération de l'eau	Lames de raclette usées ou tordues	Les inverser ou les remplacer
	Raclette mal réglée	Régler les lames de telle sorte qu'elles touchent le sol sur toute leur longueur
	Réservoir de récupération rempli	Vider le réservoir de récupération
	Fuite au niveau du tuyau de vidange du réservoir de récupération	Vérifier la position du bouchon du tuyau de vidange ou le remplacer
	Fuite au niveau des joints du couvercle du réservoir de récupération	Remplacer les joints / Repositionner le couvercle correctement.
	Débris coincés au niveau de la raclette	Nettoyer la raclette
	Tuyau d'aspiration encrassé	Enlever les débris
Mauvaises performances en matière de nettoyage	Utilisation d'une quantité trop importante de solution	Régler les soupapes de contrôle de la solution
	Couvercle du filtre en mousse mal positionné	Repositionner le couvercle correctement.
Flux de solution inadéquat ou plus de solution	Brosse ou tampon usé(e)	Faire tourner ou remplacer la brosse
	Mauvais type de brosse ou de tampon	Consulter un revendeur Nilfisk
	Agent chimique inadapté.	Consulter un revendeur Nilfisk
	Déplacement de la machine trop rapide	Ralentir
	Quantité de solution utilisée trop faible	Régler les soupapes de contrôle de la solution
La machine ne démarre pas	Réservoir de solution vide	Remplir le réservoir de solution
	Conduits, valves et filtre de solution encrassés.	Rincer les conduites et nettoyer le filtre de solution
	Soupape de contrôle de la solution fermée	Régler les soupapes de contrôle de la solution
	Soupape de solénoïde de la solution	Nettoyer ou remplacer la soupape
Pas de roue directrice avant/arrière	Bouton d'arrêt d'urgence enclenché	Reconnecter les connecteurs de batterie
	Commutateur de sécurité du siège de l'opérateur	Vérifier les circuits ouverts éventuels et les remplacer
	Contrôleur principal du système	Vérifier les codes d'erreurs (voir Manuel d'entretien)
	Disjoncteur de 10 A déclenché	Vérifier s'il n'y a pas de court-circuit et réinitialiser
L'aspiration stoppe et l'écran affiche FULL alors que le réservoir n'est pas plein.	Réservoir de solution vide	Remplir le réservoir de solution
	Conduits, valves et filtre de solution encrassés.	Rincer les conduites et nettoyer le filtre de solution
	Soupape de contrôle de la solution fermée	Régler les soupapes de contrôle de la solution
Mauvaises performances en matière de balayage (Système cylindrique)	Soupape de solénoïde de la solution	Nettoyer ou remplacer la soupape
	Contrôleur de vitesse du système d'entraînement	Vérifier les codes d'erreurs (voir Manuel d'entretien)
	Disjoncteur de 70 A déclenché	Vérifier une éventuelle surcharge du moteur
Aucun écoulement de détergent (uniquement pour les modèles EcoFlex)	Bouton d'arrêt d'urgence enclenché	Reconnecter les connecteurs de batterie
L'aspiration stoppe et l'écran affiche FULL alors que le réservoir n'est pas plein.	Tuyau de raclette connecté	Enlever débris
	Aspiration de grande quantité d'eau à grande vitesse	Ralentir ou désactiver la fonction de fermeture automatique (voir Manuel d'entretien)
	Trémie remplie	Vider et nettoyer la trémie
	Brosses usées	Remplacer les brosses
Aucun écoulement de détergent (uniquement pour les modèles EcoFlex)	Poils de brosses endommagés	Retourner les brosses
	Cartouche de détergent vide	Remplir la cartouche de détergent.
	Conduite d'écoulement du détergent tordue ou obstruée	Vidanger le système et redresser les conduites afin qu'elles ne soient plus tordues
	Bouchon de fermeture hermétique sur la cartouche de détergent mal fermé	Bien refermer le bouchon de fermeture hermétique
	Courseur coulissant du taux de détergent manquant	Remettre le curseur en place
Le câble de la pompe de détergent est déconnecté ou dirigé vers l'arrière	Le câble de la pompe de détergent est déconnecté ou dirigé vers l'arrière	Connecter ou reconnecter le câble

SPECIFICATIONS TECHNIQUES (tel qu'installé et testé en usine)

Modèle		BR 850S	BR 1050S
Réf. du modèle		56390916	56390921
Tension, batteries	V	36V	36V
Capacité de la batterie	Ah	415	415
Degré de protection		IPX3	IPX3
Niveau de puissance sonore (IEC 60335-2-72 : 2002 Modif. 1:2005, ISO 3744)	dB(A)/20µPa	70	70
Poids brut	lbs / kg	1,732 / 785	1,732 / 785
Charge au sol par roue maximum (avant centre)	psi / N/mm ²	98 / .68	98 / .68
Charge au sol par roue maximum (arrière droit)	psi / N/mm ²	53 / .36	53 / .36
Charge au sol par roue maximum (arrière gauche)	psi / N/mm ²	70 / .48	70 / .48
Vibrations aux commandes manuelles (ISO 5349-1)	m/s ²	1.12m/s ²	1.12m/s ²
Vibrations au siège (EN 1032)	m/s ²	0.35m/s ²	0.35m/s ²
Déplacement en montée			
Transport		20% (11.5°)	20% (11.5°)
Nettoyage		8% (4.6°)	8% (4.6°)
Modèle		BR 850SC	BR 1050SC
Réf. du modèle		56390919	56390923
Tension, batteries	V	36V	36V
Capacité de la batterie	Ah	415	415
Degré de protection		IPX3	IPX3
Niveau de puissance sonore (IEC 60335-2-72 : 2002 Modif. 1:2005, ISO 3744)	dB(A)/20µPa	70	70
Poids brut	lbs / kg	1,732 / 785	1,732 / 785
Charge au sol par roue maximum (avant centre)	psi / N/mm ²	98 / .68	98 / .68
Charge au sol par roue maximum (arrière droit)	psi / N/mm ²	53 / .36	53 / .36
Charge au sol par roue maximum (arrière gauche)	psi / N/mm ²	70 / .48	70 / .48
Vibrations aux commandes manuelles (ISO 5349-1)	m/s ²	1.12m/s ²	1.12m/s ²
Vibrations au siège (EN 1032)	m/s ²	0.35m/s ²	0.35m/s ²
Déplacement en montée			
Transport		20% (11.5°)	20% (11.5°)
Nettoyage		8% (4.6°)	8% (4.6°)

SPECIFICATIONS TECHNIQUES (tel qu'installé et testé en usine)

Modèle		BR 850S X	BR 1050S X
Réf. du modèle		56381008	56381010
Tension, batteries	V	36V	36V
Capacité de la batterie	Ah	395	395
Degré de protection		IPX3	IPX3
Niveau de puissance sonore (IEC 60335-2-72 : 2002 Modif. 1:2005, ISO 3744)	dB(A)/20µPa	70	70
Poids brut	lbs / kg	1,732 / 785	1,732 / 785
Charge au sol par roue maximum (avant centre)	psi / N/mm ²	98 / .68	98 / .68
Charge au sol par roue maximum (arrière droit)	psi / N/mm ²	53 / .36	53 / .36
Charge au sol par roue maximum (arrière gauche)	psi / N/mm ²	70 / .48	70 / .48
Vibrations aux commandes manuelles (ISO 5349-1)	m/s ²	1.12m/s ²	1.12m/s ²
Vibrations au siège (EN 1032)	m/s ²	0.35m/s ²	0.35m/s ²
Déplacement en montée			
Transport		20% (11.5°)	20% (11.5°)
Nettoyage		8% (4.6°)	8% (4.6°)
Modèle		BR 850SC X	BR 1050SC X
Réf. du modèle		56381009	56381011
Tension, batteries	V	36V	36V
Capacité de la batterie	Ah	395	395
Degré de protection		IPX3	IPX3
Niveau de puissance sonore (IEC 60335-2-72 : 2002 Modif. 1:2005, ISO 3744)	dB(A)/20µPa	70	70
Poids brut	lbs / kg	1,732 / 785	1,732 / 785
Charge au sol par roue maximum (avant centre)	psi / N/mm ²	98 / .68	98 / .68
Charge au sol par roue maximum (arrière droit)	psi / N/mm ²	53 / .36	53 / .36
Charge au sol par roue maximum (arrière gauche)	psi / N/mm ²	70 / .48	70 / .48
Vibrations aux commandes manuelles (ISO 5349-1)	m/s ²	1.12m/s ²	1.12m/s ²
Vibrations au siège (EN 1032)	m/s ²	0.35m/s ²	0.35m/s ²
Déplacement en montée			
Transport		20% (11.5°)	20% (11.5°)
Nettoyage		8% (4.6°)	8% (4.6°)

INHOUD

	Pag.
Inleiding	C-2
Waarschuwingen en aandachtspunten	C-3
Ken uw machine	C-4
Bedieningspaneel	C-5
Machine gebruiksklaar maken	
Accu's aansluiten	C-6
Borstels bevestigen	C-7
Zuigmond bevestigen	C-7
Schoonwatertank vullen	C-7
Reinigingsmiddelsysteem (EcoFlex™)	C-8 – C-9
Bediening	C-10
Schrobben	C-10
Nat zuigen	C-11
Na gebruik	C-11
Onderhoudsschema	C-11
Machine doorsmeren	C-11
Accu's opladen	C-12
Vloeistofpeil van de accu's controleren	C-12
Zuigmond controleren	C-13
Zuigmond bijstellen	C-13
Spatschermen controleren	C-14 – C-15
Problemen oplossen	C-16
Technische gegevens	C-17 – C-18

INLEIDING

Deze gebruiksaanwijzing is een praktisch hulpmiddel om de mogelijkheden van uw Nilfisk berijdbare schrobmachine zo veel mogelijk te kunnen benutten. Lees deze gebruiksaanwijzing aandachtig door, voordat u de machine in gebruik gaat nemen.

Opmerking: De vet gedrukte nummers tussen haakjes verwijzen naar de onderdelen op pag. C-4 en C-5.

Deze machine is uitsluitend bedoeld voor professioneel gebruik.

ONDERDELEN EN SERVICE

Eventuele reparaties dienen te worden uitgevoerd door een erkende Nilfisk servicedienst, die met speciaal daarvoor opgeleide technici werkt en originele Nilfisk onderdelen en accessoires gebruikt.

Bel uw hieronder vermelde NILFISK DEALER voor onderdelen of onderhoud. Vermeld daarbij het type- en serienummer van uw machine.

AANPASSINGEN

Aanpassingen op en toevoegingen aan de reinigingsmachine die invloed hebben op de capaciteit en veilige bediening, mogen niet door de klant of gebruiker zelf worden uitgevoerd zonder voorafgaande schriftelijke toestemming van Nilfisk A/S. Bij niet-goedgekeurde aanpassingen vervalt de garantie van de machine en is de klant aansprakelijk voor alle resulterende ongevallen.

TYPEPLAATJE

Het type- en serienummer van uw machine staan vermeld op het typeplaatje op de machine. Deze gegevens hebt u nodig wanneer u onderdelen voor uw machine bestelt. Noteer hieronder het type- en serienummer van uw machine, zodat u deze altijd bij de hand hebt.

TYPENUMMER _____

SERIENUMMER _____

MACHINE UITPAKKEN

Controleer bij aflevering goed of de verpakking en de machine niet beschadigd zijn. Bewaar de verpakking indien blijkt dat er schade is, zodat deze kan worden gecontroleerd. Neem bij constatering van schade onmiddellijk contact op met de afdeling Klantenservice van Nilfisk om een schadeclaim in te dienen.

Nadat u de verpakking hebt verwijderd, snijdt u de plastic riempjes door en haalt u de houten blokken naast de wielen weg. Maak gebruik van een afrit om de machine van de pallet naar de vloer te rollen.

WAARSCHUWINGEN EN AANDACHTSPUNTEN

SYMBOLEN

Niifisk maakt gebruik van de volgende symbolen om potentieel gevaarlijke situaties aan te geven. Lees deze informatie aandachtig door en neem de juiste voorzorgsmaatregelen om de mensen en voorwerpen in de buurt te beschermen.



GEVAAR!

Dit wordt gebruikt bij direct gevaar op ernstig letsel of de dood.



WAARSCHUWING!

Dit wordt gebruikt om een situatie aan te geven waarbij ernstig letsel kan ontstaan.



OPGELET!

Dit wordt gebruikt om een situatie aan te geven waarbij kleine verwondingen of schade aan de machine of andere voorwerpen kunnen ontstaan.

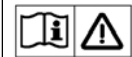

Lees alle aanwijzingen voordat u de machine gaat gebruiken.

ALGEMENE VEILIGHEIDSVORSCHRIFTEN

Bij "Waarschuwing!" en "Opgelet!" wordt u gewaarschuwd voor situaties waarbij lichamelijk letsel of schade aan de machine kan ontstaan. Deze machine is uitsluitend bedoeld voor professioneel gebruik, bijvoorbeeld in hotels, scholen, ziekenhuizen, fabrieken, winkels en kantoren en dus niet voor gewoon huishoudelijk gebruik.



WAARSCHUWING!

- * Deze machine mag alleen worden bediend door juiste opgeleide en daartoe bevoegde personen.
- * Deze machine mag niet worden gebruikt door mensen (waaronder ook kinderen) met verminderde fysieke, gevoels- of mentale capaciteiten of een gebrek aan ervaring en kennis.
- * Vermijd het abrupt stoppen op opritten of hellende vlakken. Maak geen plotselinge scherpe bochten. Matig uw snelheid als u hellende vlakken afrijdt.
- * Houd vonken, vlammen en smeulend materiaal uit de buurt van de accu's. Tijdens normaal gebruik komen er explosieve gassen vrij.
- * Bij het opladen van de accu's komt zeer explosief hydrogeengas vrij. Het opladen van de accu's dient altijd te gebeuren in een goed geventileerde ruimte, ver weg van open vuur. Tijdens het opladen niet roken.
- * Draag geen sieraden tijdens werk in de buurt van elektrische onderdelen.
- * Zet het contactslot uit (O) en ontkoppel de accu's, voordat u onderhoud verricht aan elektrische onderdelen.
- * Werk nooit onder de machine zonder dat deze veilig op steunen is geplaatst.
- * Gebruik geen brandbare reinigingsmiddelen, en gebruik de machine niet in een ruimte waar dergelijke middelen aanwezig zijn.
- * Reinig de machine niet met een hogedrukreiniger.
- * Gebruik enkel de borstels die bij de machine worden geleverd of borstels die uitdrukkelijk in de gebruikershandleiding staan vermeld. Het gebruik van andere borstels kan de veiligheid in het gevaar brengen.
- * Houd rekening met het maximaal toegestane gewicht (GVW) van het voertuig bij het laden, rijden, omhoog tillen of ondersteunen van de machine.



OPGELET!

- * Deze machine is niet geschikt voor werkzaamheden op de openbare weg.
- * Deze machine mag niet worden gebruikt voor het opzuigen van gevaarlijk stof.
- * Gebruik geen harde schijven of slijpstenen. Niifisk kan niet aansprakelijk worden gehouden voor schade aan het vloeroppervlak door het gebruik van harde schrijven of slijpstenen (die tevens het borstelaandrijfsysteem kunnen beschadigen).
- * Let er bij het gebruik van deze machine op dat anderen, met name kinderen, geen gevaar lopen.
- * Lees, voordat u onderhoudswerkzaamheden gaat verrichten, altijd eerst alle aanwijzingen met betrekking tot de desbetreffende werkzaamheden aandachtig door.
- * Laat de machine niet onbeheerd achter zonder eerst het contactslot uit te zetten (O), het sleuteltje eruit te halen en de handrem aan te trekken.
- * Zet de contactschakelaar uit (O) en verwijder de sleutel voordat u de bezems vervangt of voordat u een van de toegangspanelen opent.
- * Neem voorzorgsmaatregelen om te voorkomen dat hoofdhaar, sieraden of loshangende kleding in de bewegende delen van de machine verstrikt raken.
- * Wees voorzichtig wanneer u deze machine gebruikt bij temperaturen onder het vriespunt. Water dat zich in de schoonwatertank, de vuilwatertank of de slangen bevindt, kan bevriezen, waardoor kleppen en fittings beschadigd kunnen raken. Spoel de tanks en slangen met ruitensproeiervloeistof.
- * Wanneer de machine tot schroot wordt verwerkt, dienen de accu's eerst uit de machine te worden verwijderd. De accu's moeten op veilige wijze, overeenkomstig de plaatselijke milieuverordeningen worden gedeponeed.
- * Gebruik de machine niet op oppervlakten met een helling die de maximale hellingshoek aangegeven op de machine overschrijdt.
- * Voor u met de machine aan het werk gaat, moeten alle deuren en afsluitpanelen in de positie staan die is aangegeven in de gebruikershandleiding.

BEWAAR DEZE VEILIGHEIDSVORSCHRIFTEN

KEN UW MACHINE

Bij het lezen van deze handleiding komt u geregeld vet gedrukte nummers en letters tussen haakjes tegen - bijvoorbeeld: (2). Tenzij anders vermeld, verwijzen deze nummers en letters naar een onderdeel dat op deze pagina's staat afgebeeld. Raadpleeg deze pagina's wanneer u de precieze locatie wilt terugvinden van een onderdeel dat in de tekst wordt vermeld.

- | | |
|--|---|
| 1 Vuilwatertankdeksel | 14 Borstelplaat |
| 2 Schoonwatertankdeksel | 15 Achterwiel |
| 3 Bestuurdersplaats | 16 Accuimte (onder bestuurdersplaats) |
| 4 Afvoerslang van de schoonwatertank | 17 Vlotter van de vuilwatertank |
| 5 Stuurafstellingsknop | 18 Filterhuis van de zuigmotor |
| 6 Rempedaal / handrem | 19 Zuigmond-unit |
| 7 Hendel voor schoonwatertoevoer | 20 Filter van de schoonwatertank |
| 8 Voor- en achteruit pedaal | 21 Afvoerslang van de vuilwatertank |
| 9 Hopper (alleen bij cilindrische systemen) | 22 Aansluitpunt accu's |
| 10 Aandrijf- en stuurwiel | 23 Bedieningspaneel |
| 11 Zekering van de aandrijfmotor | 24 Stelknop van de zuigmond |
| 12 Zekering van het bedieningscircuit | 25 Hendel stoelafstelling bestuurdersplaats |
| 13 Noodstopchakelaar / afsluitschakelaar van de accu's | 26 ECO Solution™ |
| | 27 Zeefmand |

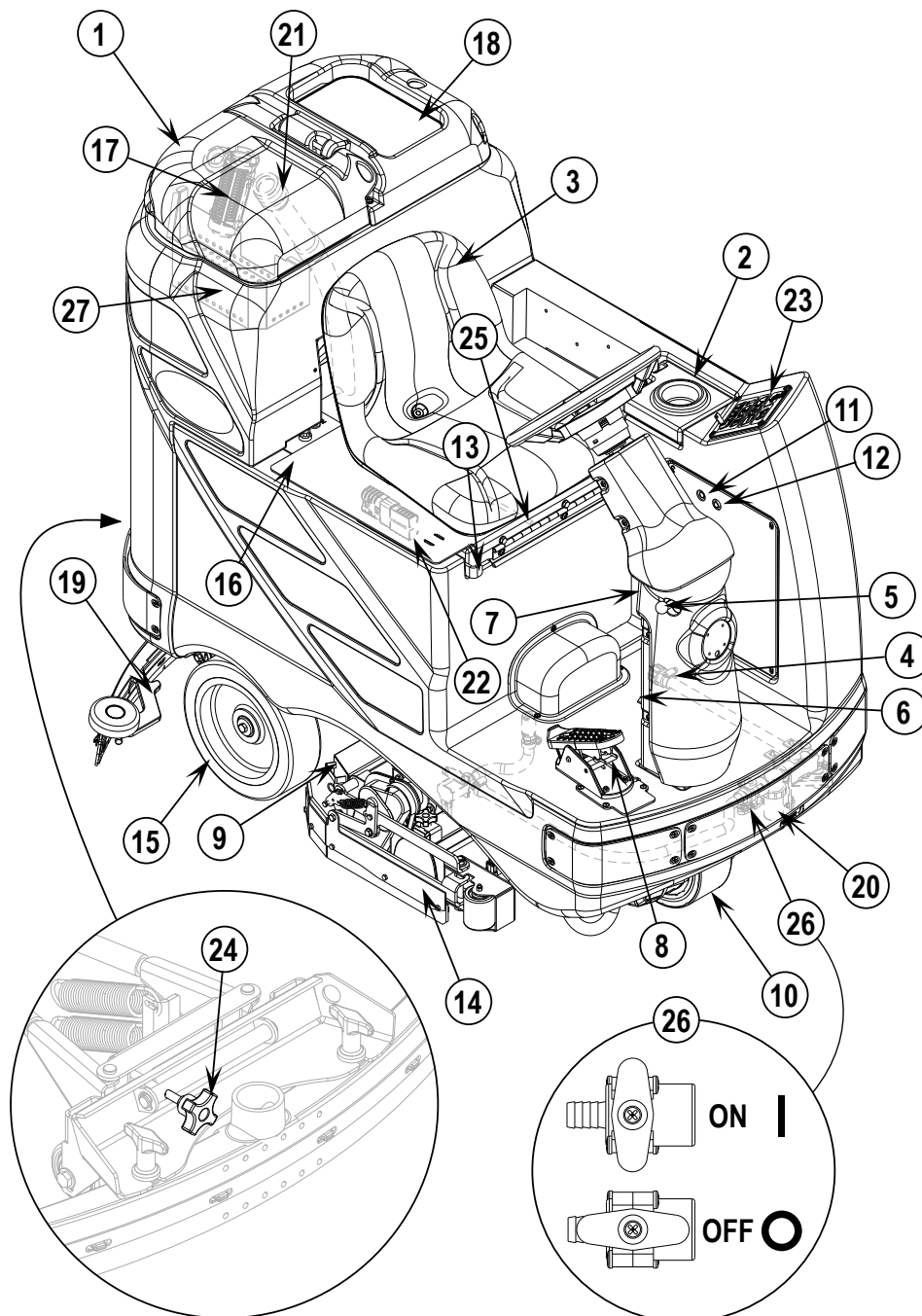

BEDIENINGSPANEEL

- A Lampje voor schrobben uit
- B Schrobben uit knop
- C Lampje voor zachter schrobben
- D Zachter schrobben knop
- E Lampje voor harder schrobben
- F Harder schrobben knop
- G Borsteldruk / urenteller
- H Lampje voor zuigbuisknop
- I Zuigbuisknop
- J Contactslot
- K Accuconditiometer
- L Snelheidsregelaar
- M Lampje voor snelheidsregelaar
- N Claxon
- O Zuigknop
- P Lampje voor zuigsysteem
- Q Lampje voor schoonwatersysteem
- R Schoonwaterknop

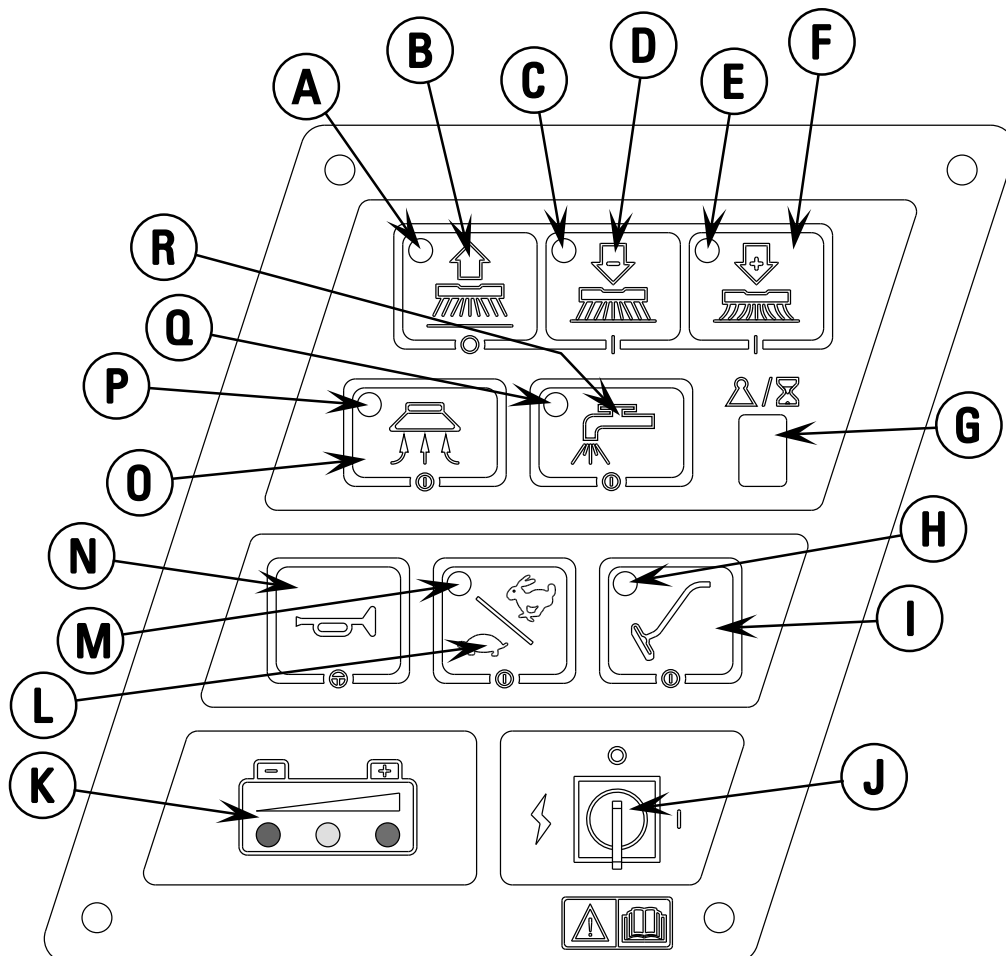

FUNCTIES VAN DE LAMPJES OP DE ACCUCONDITIONEMETER

De accuconditiemeter (K) heeft drie lampjes: groen, geel en rood. De voltageaanduiding is gebaseerd op het uitschakelingsniveau (standaard of wisselstroom) dat in de controlemodule is geselecteerd. De voltages worden als volgt aangeduid:

	Standaard	Wisselstroom
Groen	34.00+	34.50+
Groen en geel	33.00-33.99	34.00-34.49
Geel	32.00-32.99	33.50-33.99
Geel en rood	31.50-31.99	33.00-33.49
Rood	31.00-31.49	32.50-32.99
Knipperend rood/uitgeschakeld	<31.00	<32.50

OPMERKING: raadpleeg de onderhoudshandleiding voor het selecteren van het uitschakelingsniveau bij wisselstroom. Als het uitschakelingsniveau bij laagspanning is bereikt (knipperend rood lampje), moeten de accu's **VOLLEDIG** opgeladen worden om de accuconditiemeter opnieuw in te stellen. Het schroefstelsel werkt pas als de accuconditiemeter weer is ingesteld.

ACCU'S AANSLUITEN

⚠ WAARSCHUWING!

Wees uiterst voorzichtig met accu's. Het accuzuur in accu's kan ernstig letsel veroorzaken als het in aanraking komt met de huid of de ogen. Er ontsnapt explosief hydrogeengas uit de ontluichtingsopeningen in de accudoppen. Dit gas kan ontsteken door elektrische ontlading, vonken of vlammen.

Tijdens het werken met de accu's ...

- * Draag geen sieraden
- * Rook niet
- * Draag een veiligheidsbril, rubber handschoenen en een rubber schort
- * Werk in een goed geventileerde ruimte
- * Laat uw gereedschap niet met meerdere accupolen tegelijk in aanraking komen

⚠ OPGELET!

De elektrische onderdelen van deze machine kunnen ernstig beschadigd raken als accu's niet goed worden geplaatst en niet juist worden aangesloten. De accu's dienen te worden aangesloten door uw Nilfisk dealer of een gekwalificeerd elektricien.

- 1 Zet het contactslot (J) uit (O) en haal het sleuteltje eruit. Klap vervolgens de afdekplaat van de accuimte (16) omhoog.
- 2 Til de accu's met 2 personen en met behulp van een daartoe geschikte hijsstrop, precies zoals aangegeven, voorzichtig in de accubak. Zie het accukabelschema op plaatje nr. 56380513.
- 3 **Zie Afb. 1.** Sluit de accukabels aan zoals op de afbeelding aangegeven en draai de moeren op de accupolen vast.
- 4 Bevestig de afdekschoentjes en zet deze door middel van de bijgeleverde bevestigingsriempjes stevig vast op de accukabels.
- 5 Sluit de accukoppeling aan op het aansluitpunt voor de accu's (22) van de machine en sluit de afdekplaat van de accuimte.

Om schade aan de accu te voorkomen, neemt u bij het vervangen van de accu's of de oplader contact op met uw plaatselijke bevoegde servicedienst voor de juiste instellingen voor accu, oplader en machine.

AFB. 1

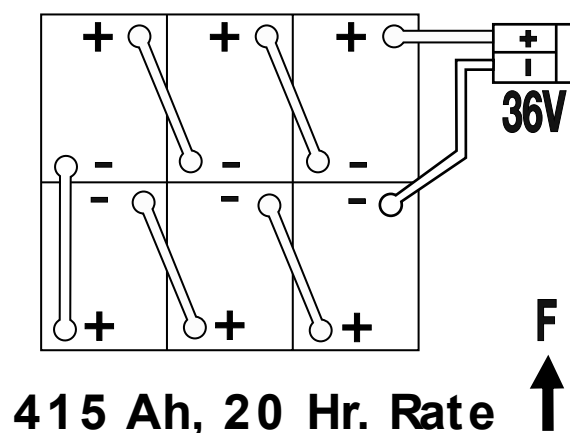

BORSTELS BEVESTIGEN (BIJ SCHIJFSYSTEMEN)

⚠ OPGELET!

Zet de contactschakelaar uit (O) en verwijder de sleutel voordat u de bezems vervangt of voordat u een van de toegangspanelen opent.

- 1 Zorg dat het contactslot (J) uit staat (O). Om toegang tot de borstels te verkrijgen dient u beide spatscherm-units te verwijderen. Opmerking: de spatschermen zitten door middel van twee grote knoppen vast. Draai deze knoppen los en schuif de spatscherm-units uit de borstelplaat.
- 2 Om de borstels (of padhouders) te bevestigen brengt u de lipjes op de borstels op gelijke hoogte met de gaatjes in de montageplaat en draait u ze totdat ze in hun plaats vallen (draai de buitenste rand van de borstel in de richting van de voorkant van de machine).

BORSTELS BEVESTIGEN (BIJ CILINDRISCHE SYSTEMEN)

⚠ OPGELET!

Zet de contactschakelaar uit (O) en verwijder de sleutel voordat u de bezems vervangt of voordat u een van de toegangspanelen opent.

- 1 Zorg dat het contactslot (J) uit staat (O). Om toegang tot de borstels te verkrijgen dient u beide spatscherm-units open te draaien. Opmerking: de spatschermen zitten door middel van grote splitpennen aan beide zijden vast. Verwijder de splitpennen en draai de spatscherm-units naar buiten. Draai de zwarte knoppen (één aan elke zijde) bovenop de draagarm-units los en verwijder de draagarm-units. Schuif de borstel in het huis, til de borstel iets omhoog en duw en draai de borstel totdat deze op zijn plaats valt. Plaats de draagarm-units weer terug, sluit de spatscherm-units en borg ze met de splitpennen.

ZUIGMOND BEVESTIGEN

- 1 Zorg dat de zuigmond (19) omhoog staat (O) en dat het contactslot (J) uit staat (O). Houd de zuigmond zodanig vast dat de kromme gedeelten vooruit wijzen en schuif de zuigmond vervolgens op de montageplaat (A) (zie Afb. 2).
- 2 Draai de vingermoeren (B) met de hand vast en sluit de zuigslang vervolgens aan op de zuigmondbuis (C) (de zuigslang moet een lus naar links maken).
- 3 Laat de wisser zakken, rijd de machine een beetje vooruit en regel de hellingshoek en de hoogte van de wisser met de afstelknop voor de hellingshoek (24) van de wisser en het hoogtewiel (D) van de wisser, zodat de achterste zuigrubber de vloer gelijkmatig raakt over zijn gehele breedte en lichtjes gebogen is zoals weergegeven in de wisserdoorsnede.

SCHOONWATERTANK VULLEN

Lees het etiket op het reinigingsmiddel dat u gebruikt en bereken de juiste mengverhouding voor een tank met een inhoud van 151 liter.

Open de schoonwatertankdeksel (2) en vul de tank tot op 1/3 met water, voeg het reinigingsmiddel toe en vul de tank daarna tot op 7,62 cm onder de rand van de tankopening (tot de bodem van de wand in de tankopening vullen). **OPMERKING:** EcoFlex machines kunnen ofwel gewoon worden gebruikt met reinigingsmiddel gemengd in de tank, ofwel kunnen ze werken met het EcoFlex reinigingsmiddel doseersysteem. Wanneer wordt gewerkt met het EcoFlex reinigingsmiddel doseersysteem, mengt u geen reinigingsmiddel in de tank maar moet gewoon water worden gebruikt.

⚠ OPGELET!

Gebruik alleen laagschuimende, niet brandbare, vloeibare reinigingsmiddelen die geschikt zijn voor machinaal schrobben. De temperatuur van het water mag niet hoger zijn dan 54,4° C.

AFB. 2

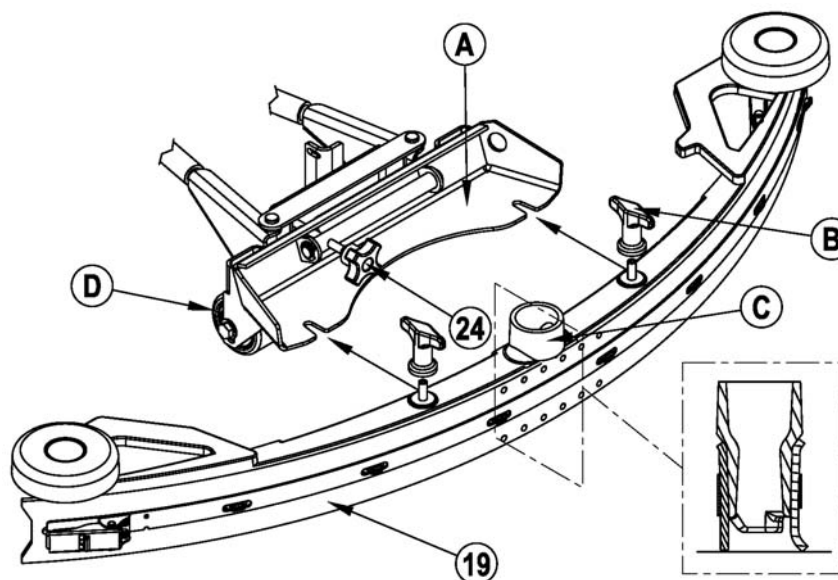

ECOFLEX REINIGINGSSYSTEEM – VOORBEREIDING EN GEBRUIK

ALGEMENE INSTRUCTIES:

Op de reinigingsmiddelschakelaar drukken (**S**) en die daarna weer loslaten terwijl het oplossingsstelsel actief is, zorgt ervoor dat het reinigingsmiddelsysteem om beurten in- en uitgeschakeld wordt. Wanneer u overschakelt op een ander reinigingsmiddel, dient u het vorige reinigingsmiddel uit het systeem te spoelen. **ONDERHOUDSADVIES:**

Plaats de machine boven een afvoer in de vloer voor u de machine schoonspoelt, omdat er tijdens het schoonspoelen een kleine hoeveelheid reinigingsmiddel zal vrijkomen.

Het systeem schoonspoelen wanneer op een ander reinigingsmiddel wordt overgeschakeld:

- 1 Maak het reinigingspatroon los en verwijder het.
- 2 Zet de contactschakelaar (**J**) AAN en houd de reinigingsmiddelschakelaar (**S**) en de regelaar van de schoonwatertoevoer (**T**) ten minste 2 sec. ingedrukt. **OPMERKING:** Na de activering zal het waarschuwingslampje van het reinigingsmiddel (**U**) beginnen te knipperen en na 10 sec. automatisch afslaan. Normaal volstaat één schoonmaakcyclus om het systeem schoon te spoelen.

Het systeem wekelijks schoonspoelen:

- 1 Maak het reinigingspatroon los en verwijder het. Installeer een met schoon water gevuld patroon en sluit dit aan.
- 2 Zet de contactschakelaar (**J**) AAN en houd de reinigingsmiddelschakelaar (**S**) en de regelaar van de schoonwatertoevoer (**T**) ten minste 2 sec. ingedrukt. **OPMERKING:** Na de activering zal het waarschuwingslampje van het reinigingsmiddel (**U**) beginnen te knipperen en na 10 sec. automatisch afslaan. Normaal volstaat één schoonmaakcyclus om het systeem schoon te spoelen.

De behuizing van het reinigingsmiddel (**AA**) is uitgerust met een kijkopening (**BB**) om te controleren hoeveel reinigingsmiddel er nog in het patroon zit. Wanneer het niveau van het reinigingsmiddel de onderkant van deze opening nadert, is het tijd om het reinigingspatroon bij te vullen of te vervangen.

Algemeen gebruik:

Het reinigingsmiddelsysteem wordt geactiveerd wanneer de contactschakelaar (**J**) wordt aangezet, maar er zal geen reinigingsmiddel vrijkomen totdat het schrobstelsel wordt geactiveerd en het voor- of achteruitpedaal (**8**) naar voren wordt ingedruwd. Voor de snelheid van de schoonwatertoevoer zal automatisch de laatst gekozen instelling worden gebruikt. De snelheid van de schoonwatertoevoer kan vervolgens worden aangepast via de regelaar van de schoonwatertoevoer (**T**). Het waarschuwingslampje van de schoonwatertoevoer (**U**) geeft drie verschillende stromingsnelheden aan. De stromingsnelheid van het reinigingsmiddel neemt toe of af met de stromingsnelheid van het schoonwater, maar de mengverhouding blijft dezelfde. Tijdens het schrobben kan de toevoer van het reinigingsmiddel op elk moment worden stopgezet door de regelaar van het reinigingsmiddel (**S**) in te drukken, zodat er enkel met water wordt geschrobd. De stromingsnelheid van het schoonwater wordt geregeld via de regelaar van het schoonwater (**T**), zowel wanneer het systeem van het reinigingsmiddel AAN staat als wanneer het UIT staat.

De machine staat standaard in de reinigingsstand EcoFlex (waarschuwingslampje van de EcoFlex-schakelaar (**X**) is GROEN), waarmee schoonwatertoevoer en reinigingsmiddel bespaard wordt. Druk op de EcoFlex-schakelaar (**Y**) om de EcoFlex-reinigingsstand op te heffen en de schoonwatertoevoer en het reinigingsmiddelpercentage tijdelijk te verhogen. Dit zorgt ervoor dat het waarschuwingslampje (**X**) gedurende een minuut groen knippert, de stromingsnelheid toeneemt tot het volgende niveau en het reinigingsmiddelpercentage toeneemt tot het voorgeprogrammeerde percentage.

ONDERHOUDSADVIES: Volg de bovenstaande instructies voor het wekelijks schoonspoelen wanneer u de machine voor langere tijd gaat wegzetten of wanneer u van plan bent het reinigingsmiddelsysteem (EcoFlex) niet langer te gebruiken.

Reinigingsmiddelpercentage:

- 1 Het reinigingsmiddelpercentage staat vergrendeld op 1:400 (#1), behalve wanneer de reinigingsstand EcoFlex wordt opgeheven. Het voorgeprogrammeerde percentage dat gebruikt wordt tijdens het opheffen van de EcoFlex-stand kan bijgesteld worden. Houd de regelaar voor het reinigingsmiddel (**S**) 2 seconden ingedrukt terwijl het reinigingsmiddelsysteem UIT staat. Het waarschuwingslampje voor het reinigingsmiddel (**U**) gaat knipperen en elke druk op de regelaar zorgt ervoor dat de beschikbare percentages (1:32 (#9), 1:50 (#8), 1:64 (#7), 1:100 (#6), 1:128 (#5), 1:200 (#4), 1:256 (#3), 1:300 (#2), 1:400 (#1)) doorlopen worden. Zodra het gewenste percentage # weergegeven wordt op het scherm (**W**), stopt u, waarna dit na 5 seconden wordt vastgezet.

PATROONINSTRUCTIES:

Vul het reinigingsmiddelpatroon met maximaal 4,73 liter reinigingsoplossing. **ONDERHOUDSADVIES:** Haal het reinigingspatroon uit de behuizing voor u het gaat vullen, om te vermijden dat u reinigingsmiddel op de machine morst.

Het is aanbevolen een afzonderlijk patroon te gebruiken voor elk reinigingsmiddel dat u van plan bent te gebruiken. Op de reinigingspatronen zit een witte sticker zodat u de naam van het reinigingsmiddel op elk patroon kan schrijven om te vermijden dat u ze vermengt. Wanneer u een nieuw patroon installeert, verwijdert u de Dop (**CC**) en doet u het patroon in de behuizing. Installeer de Dry Break Dop (**DD**) zoals getoond.

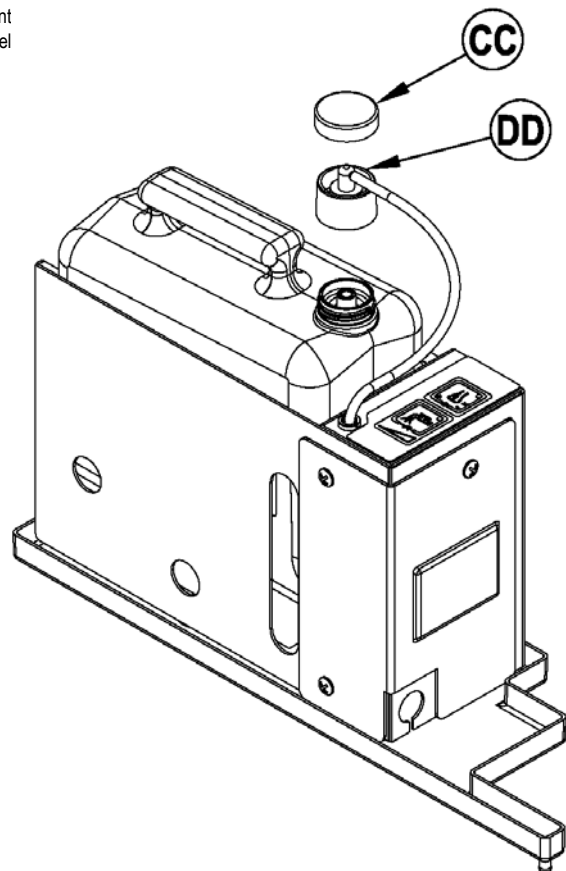

ECOFLEX REINGIGINGSSYSTEEM – VOORBEREIDING EN GEBRUIK

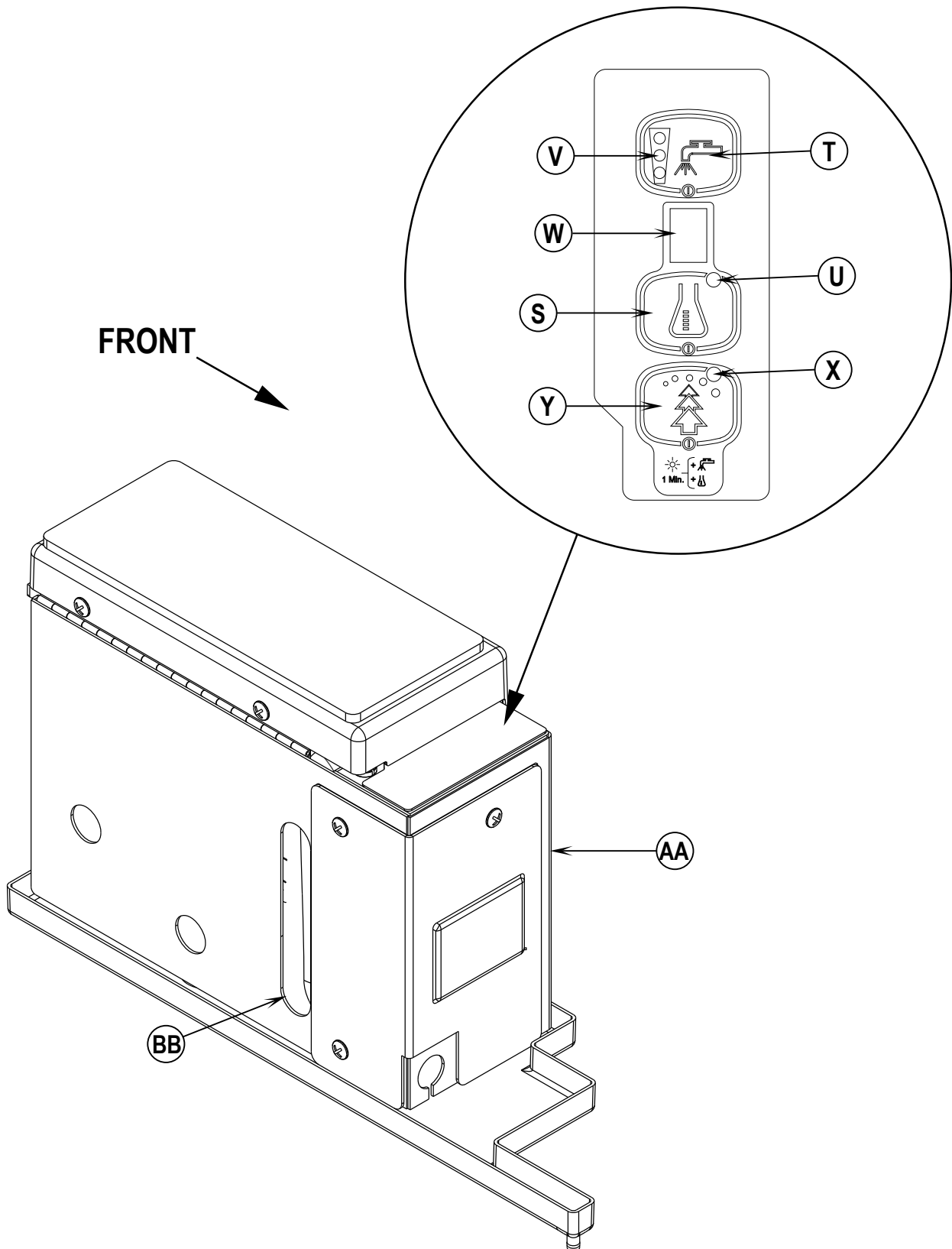

BEDIENING

WAARSCHUWING!

Zorg dat u bekend bent met de bedieningsknoppen en de werking daarvan.

Probeer met een volle machine nooit abrupt te stoppen op hellingen. Maak geen plotselinge scherpe bochten. Rijd langzaam als u hellingen af gaat. Gebruik de machine bij hellingen alleen om schoon te maken als u op de helling omhoog gaat.

Schrobben ...

Volg de aanwijzingen in het hoofdstuk "Machine gebruiksklaar maken" van deze handleiding.

- 1 Stel de bestuurdersplaats en het stuur met behulp van de hendel voor de stoelafstelling van de bestuurdersplaats (25) en de knop voor de stuurafstelling (5) al zittende op de bestuurdersplaats op een voor u comfortabele stand in.
- 2 Zet het contactslot (J) aan (I). De lampjes op het bedieningspaneel gaan nu branden. Controleer de accuconditiemeter (K) en de urenteller (G).
- 3 Zet de handrem (6) vrij. Om de machine naar de werkplek te rijden, oefent u met uw voet een gelijkmatige druk uit op het voorste gedeelte van het voor- en achteruit pedaal (8) om vooruit te gaan of op het achterste gedeelte om achteruit te gaan. Door harder of zachter op het voetpedaal te drukken, kunt u de gewenste snelheid bepalen.
- 4 Zet de Hendel voor Schoonwatertoevoer (7) ongeveer 1/4 tot 1/3 open (**Niet EcoFlex-modellen**).
Druk de Regelaar van de Schoonwatertoevoer (T) in om een stromingsnelheid voor het schoonwater te selecteren (**EcoFlex modellen**).
Afhankelijk van het type vloer dat u gaat schrobben, kunt u de stromingsnelheid aanpassen om een grotere of kleinere schoonwatertoevoer te krijgen. Bijvoorbeeld: voor een ruwe of absorberende vloer, zoals onafgewerkt beton, is meer toevoer van schoonwater nodig dan voor een gladde, afgewerkte vloer.
OPMERKING (Niet EcoFlex-modellen): Voor een constante beperkte schoonwatertoevoer, opent u de Hendel voor de Schoonwatertoevoer (7) volledig en zet u de ECO Solution™ klep in de AAN stand. Wanneer de hendel in de "UIT" positie staat, werkt de machine gewoon en wordt de schoonwatertoevoer geregeld via de Hendel voor de Schoonwatertoevoer (7). Wanneer de hendel in de "AAN" positie staat, wordt de toevoer automatisch geregeld. De Hendel voor de Schoonwatertoevoer (7) hoeft niet te worden uitgezet, maar is verder inactief. Zorg ervoor dat de hendel voor de Klep (26) volledig in de AAN of in de UIT positie staat en nooit ergens tussen de twee in. Als er meer schoonwater nodig is, zet u de ECO Solution™ klep UIT en regelt u de schoonwatertoevoer via de Hendel voor de Schoonwatertoevoer (7).
OPMERKING: De schoonwater-, zuig- en reinigingsystemen (EcoFlex-modellen) worden automatisch geactiveerd wanneer de Regelaar voor de Verhoging van de Schrobdruk (D) of de Regelaar voor de Verhoging van de Schrobdruk (F) worden ingedrukt. Er zijn geen verdere handelingen vereist. De verschillende individuele systemen kunnen UIT of weer AAN worden gezet door gelijk wanneer tijdens het schrobben de overeenkomstige regelaar in te drukken.
- 5 Druk de regelaar voor de schoonwatertoevoer (R) in en houd hem 5 seconden ingedrukt om de vloer vooraf nat te maken. **OPMERKING:** Dit moet u doen vooraleer u de Schrobben AAN regelaar (F) indrukt.
- 6 Wanneer u de Regelaar voor de Verhoging van de Schrobdruk (D) of Regelaar voor de Verhoging van de Schrobdruk (F) indrukt, gaan de borstels en zuigmond automatisch omlaag naar de vloer. De borstels gaan draaien, het zuigsysteem start en er wordt schoonwater en reinigingsmiddel (EcoFlex-modellen) toegevoerd wanneer het Voor- en Achteruitpedaal (8) geactiveerd wordt. **Opmerking:** Als u met de machine achteruit rijdt, draaien alleen de borstels, maar wordt de toevoer van schoonwater en reinigingsmiddel (EcoFlex-modellen) automatisch afgesloten om verspilling tegen te gaan.
- 7 Begin met schrobben door de machine recht vooruit in normale looppos te rijden. Overlap elke baan met 50-75 mm. Stel de snelheid van de machine en de toevoer van schoonwater zo nodig al naar gelang de gesteldheid van de vloer af.

OPGELET!

Om de vloer niet te beschadigen mag u niet stoppen met rijden terwijl de borstels nog draaien.

- 8 Kijk tijdens het schrobben af en toe achterom om te controleren of al het vuile water goed wordt opgezogen. Als er water achterblijft, brengt u misschien te veel schoonwater aan, of kan de vuilwatertank vol zijn, of moet de zuigmond worden bijgesteld.
- 9 **Alleen voor EcoFlex-modellen:** De machine staat standaard in de reinigingsstand EcoFlex (waarschuwinglampje van de EcoFlex-schakelaar (X) is GROEN), waarmee schoonwatertoevoer en reinigingsmiddel bespaard wordt. Druk op de EcoFlex-schakelaar (Y) om de EcoFlex-reinigingsstand op te heffen en de schoonwatertoevoer en het reinigingsmiddelpercentage tijdelijk te verhogen. Dit zorgt ervoor dat het waarschuwinglampje (X) gedurende een minuut groen knippert, de stromingsnelheid toeneemt tot het volgende niveau en het reinigingsmiddelpercentage toeneemt tot het voorgeprogrammeerde percentage. Het voorgeprogrammeerde percentage dat gebruikt wordt tijdens het opheffen van de EcoFlex-stand kan bijgesteld worden. Houd de regelaar voor het reinigingsmiddel (S) 2 seconden ingedrukt terwijl het reinigingsmiddelsysteem UIT staat. Het waarschuwinglampje (U) gaat knipperen en elke druk op de regelaar zorgt ervoor dat de beschikbare percentages (1:32 (#9), 1:50 (#8), 1:64 (#7), 1:100 (#6), 1:128 (#5), 1:200 (#4), 1:256 (#3), 1:300 (#2), 1:400 (#1)) doorlopen worden. Zodra het gewenste percentage # weergegeven wordt op het scherm (W), stopt u, waarna dit na 5 seconden wordt vastgezet.
OPMERKING: Als u de EcoFlex-schakelaar (Y) 2 seconden ingedrukt houdt, wordt het EcoFlex-systeem uitgeschakeld. De enige manier om het systeem opnieuw in te schakelen is door opnieuw op de EcoFlex-schakelaar (Y) te drukken. U kunt het systeem niet opnieuw inschakelen met behulp van de contactschakelaar (J). Het EcoFlex-systeem functioneert alleen indien het schrobstelsysteem (D of F) is ingeschakeld.
- 10 Bij zeer vuile vloeren is enkel schrobben soms niet voldoende en moet u dubbel schrobben. Dubbel schrobben werkt hetzelfde als enkel schrobben, maar bij de eerste keer staat de zuigmond omhoog (druk op de zuigknop (O) om de zuigmond omhoog te zetten). Zodoende kan het reinigingsmiddel langer op de vloer inwerken. De tweede keer gaat u met de zuigmond omlaag over hetzelfde oppervlak heen, zodat het overgebleven vuile water nu wel wordt opgezogen.
- 11 De vuilwatertank is voorzien van een vlotter waarmee de toevoer automatisch wordt afgesloten als de vuilwatertank vol is, om te voorkomen dat er vuil water in het zuigsysteem terechtkomt. Wanneer de vlotter wordt geactiveerd, zal het controlesysteem automatisch het schrob- en het zuigsysteem uitschakelen en de toevoer van schoonwater en reinigingsmiddel (EcoFlex-modellen) stoppen. Op het display voor de Schrobdruk / Urenteller (G) staat "FULL". Druk op de Regelaar Schrobben UIT (B), de Regelaar voor de Verhoging van de Schrobdruk (D), de Regelaar voor de Verhoging van de Schrobdruk (F) of de Schakelaar van het Zuigsysteem (O) om het display te wissen. Wanneer de vlotter wordt afgesloten, moet de vuilwatertank worden leeggemaakt. De machine zuigt geen water meer op als de vlotter afgesloten is.
OPMERKING: Als de melding "FULL" steeds weer op het display verschijnt wanneer de vuilwatertank niet vol is, kunt u de automatische vlotter uitschakelen. Laat dit doen door een erkend onderhoudstechnicus die daarbij de onderhoudshandleiding volgt.
- 12 Als u wilt stoppen met schrobben of als de vuilwatertank vol is, drukt u eenmaal op de schrobben uit knop (B). Dan worden de borstels en de toevoer van schoonwater automatisch gestopt en komt de borstelplaat omhoog. **OPMERKING:** het zuig-/zuigmondsysteem gaat niet uit als u slechts eenmaal op deze knop drukt. Dit zodat eventueel overgebleven water nog kan worden opgezogen zonder het zuigsysteem weer te hoeven aanzetten. Als u een tweede maal op deze knop drukt, komt de zuigmond omhoog en stopt het zuigsysteem na 10 seconden.
- 13 Rijd de machine naar een daartoe geschikte afvoerput en leeg de vuilwatertank. Om de vuilwatertank te legen, trekt u de afvoerslang van de vuilwatertank (21) uit de opbergplek achterin en haalt u de stop eruit (houd het uiteinde van de slang boven het waterpeil van de tank om te voorkomen dat er plotseling zo maar vuil water uit stroomt). Als u de schoonwatertank opnieuw vult, kunt u weer doorgaan met schrobben.

NAT ZUIGEN

Stappen voor het op de machine bevestigen van de optionele hulpstukken voor nat zuigen:

- 1 Maak de slang van de vuilwatertank los van de zuigmond. Sluit het koppelstuk en de slang van de zuigbuiset aan op de slang van de vuilwatertank.
- 2 Bevestig de desbetreffende hulpstukken voor nat zuigen op de slang. (Bij Nilfisk is een optionele zuigbuiset (ond.nr. 56314307) verkrijgbaar).
- 3 Zet het contactslot (J) aan (I) en druk daarna op de zuigbuisetknop (I). De zuigmotor en pomp blijven werken totdat u weer op deze knop drukt om ze uit te zetten.

OPMERKING: als de melding "FULL" steeds weer op de display verschijnt wanneer de vuilwatertank niet vol is, kunt u de automatische vlotter uitschakelen. Laat dit door een gekwalificeerd onderhoudsmonteur doen.

NA GEBRUIK

- 1 Als u klaar bent met schrobben, drukt u tweemaal op de Regelaar Schrobben UIT (B). Hierdoor worden alle systemen van de machine (borstels, zuigmond, zuigsysteem, toevoer van schoonwater en reinigingsmiddel (EcoFlex-modellen) automatisch omhoog gebracht, ingetrokken en stopgezet. Rijd de machine vervolgens naar een geschikte plaats voor dagelijks onderhoud en controleer de machine op eventueel benodigd onderhoud.
- 2 Om de schoonwatertank te legen, trekt u de afvoerslang van de schoonwatertank (4) uit de opbergklem. Leid de slang naar een daartoe geschikte afvoerput en haal de stop eruit. Spoel de tank met schoon water uit.
- 3 Om de vuilwatertank te legen, haalt u de afvoerslang van de vuilwatertank (21) uit de opbergplek. Leid de slang naar een daartoe geschikte afvoerput en haal de stop eruit (houd het uiteinde van de slang boven het waterpeil van de tank om te voorkomen dat er plotseling zo maar vuil water uit stroomt). Spoel de tank met schoon water uit.
- 4 Verwijder de borstels of padhouders. Spoel de borstels of padhouders met warm water af en laat ze hangend drogen.
- 5 Verwijder de zuigmond en spoel deze met warm water af en bevestig deze weer op de montageplaat.
- 6 Bij cilindrische systemen verwijdert u de hopper en reinigt u deze grondig. Haal de hopper er aan beide kanten van de machine uit door het spatscherm te openen en de hopper weg van de behuizing omhoog te kantelen en er daarna uit te trekken.
- 7 Controleer onderstaand onderhoudsschema en voer eventueel benodigd onderhoud uit voordat u de machine wegzet.

ONDERHOUDSSCHEMA

	WERKZAAMHEID	Dagelijks	Wekelijks	Maandelijks	Jaarlijks
	Accu's opladen	X			
	Tanks en slangen controleren/reinigen	X			
	Borstels of pads controleren/reinigen/omkeren	X			
	Zuigmond controleren/reinigen	X			
	Vlotter voor afsluiten toevoer controleren/reinigen	X			
	Schuimfilter van zuigmotor controleren/reinigen	X			
	Zeefmand in vuilwatertank legen/reinigen	X			
	Hopper reinigen (bij cilindrische systemen)	X			
	Vloeistofpeil alle accucellen controleren		X		
	Spatschermen van borstelplaat controleren		X		
	Schoonwaterfilter controleren/reinigen		X		
	Rempedaal / handrem controleren op slijtage en afstelling		X		
	Schoonwatertank reinigen (bij cilindrische systemen)		X		
	Reinigingsmiddelsysteem (enkel EcoFlex) reinigen		X		
	Machine doorsmeren - smeernippels			X	
	* Koolborstels controleren				X

* Laat de koolborstels van de zuigmotor eenmaal per jaar of steeds na 300 uur gebruik door uw Nilfisk dealer controleren. De koolborstels van de borstelmotor en de aandrijfmotor moeten eenmaal per jaar of steeds na 500 uur gebruik worden gecontroleerd.

OPMERKING: raadpleeg de onderhoudshandleiding voor een nadere beschrijving van de onderhouds- en reparatiewerkzaamheden.

- 8 Zet de machine binnenshuis, op een schone, droge plaats weg. De machine mag niet bevrozen. Laat de tanks open om ze luchten.
- 9 Zet het contactslot (J) uit (O) en haal het sleuteltje eruit.

MACHINE DOORSMEREN

Spuit eenmaal per maand een kleine hoeveelheid vet in alle smeernippels van de machine, totdat het vet er rond de lagers uit begint te sijpelen.

De smeernippels bevinden zich op de volgende plaatsen:

- As van zuigmondzwenkwiel
- Universele koppeling van stuurwielas

Smeer de volgende punten eenmaal per maand met lichte machineolie:

- Stuurketting
- Algemene scharnierpunten voor de zuigmond, koppeling van de borstels en de spatschermen
- Schroefdraad van de stelknop van de zuigmond

ACCU'S OPLADEN

Telkens als de machine gebruikt is of als de lampjes van de accuconditiemeter (K) geel of rood gaan branden of rood gaan knipperen, moet u de accu's opladen.

Accu's opladen ...

- 1 Druk op de afsluitschakelaar van de accu's (13).
- 2 Open de afdekplaat van de accuimte (16) om een goede ventilatie te krijgen.
- 3 Steek de stekker van de acculader in het aansluitpunt voor de accu's (22).
- 4 Volg de aanwijzingen op de acculader.
- 5 Controleer na het opladen van de accu's het vloeistofpeil van alle accucellen. Voeg zo nodig gedestilleerd water toe totdat het vloeistofpeil zich tot aan de bodem van de vulbuisjes bevindt.



WAARSCHUWING!

Vul de accu's nooit voordat u ze gaat opladen.

Zorg ervoor dat de ruimte waar u de accu's oplaadt goed geventileerd wordt.

Rook niet tijdens onderhoud aan de accu's.



OPGELET!

Om beschadiging van de vloer te voorkomen dient u water en accuzuur na het opladen van de bovenkant van de accu's af te vegen.

VLOEISTOFPEIL VAN DE ACCU'S CONTROLEREN

Controleer het vloeistofpeil van de accu's minstens eenmaal per week.

Na het opladen van de accu's haalt u de accudoppen eraf en controleert u het vloeistofpeil van elke accucel. Vul elke cel tot aan de bodem van de vulbuisjes met gedestilleerd water.

Vul de accu's nooit te ver!



OPGELET!

Als de accu's te ver worden gevuld, kan er accuzuur op de vloer terechtkomen.

Draai de accudoppen vast. Als er accuzuur op de accu's aanwezig is, neemt u de bovenkant van de accu's af met een oplossing van soda en water (2 eetlepels soda op 1 liter water).

ZUIGMOND CONTROLEREN

Als de wisser smalle banen water achterlaat, zijn de zuigrubbers misschien vuil of beschadigd. Verwijder de wisser, spoel hem met warm water af en controleer de zuigrubbers. De zuigrubbers moeten omgekeerd of vervangen worden als ze gekrast, gescheurd, gekreukeld of afgesleten zijn.

De achterste zuigrubber omkeren of vervangen

- 1 **Zie Figuur 3.** Breng de wisser-unit omhoog van de vloer en trek daarna de vergrendeling (A) van de achterste zuigrubber op de wisser-unit los.
- 2 Verwijder de spanriem (B).
- 3 Schuif de achterste zuigrubber van de pennen af.
- 4 De zuigrubber heeft 4 randen. Draai de zuigrubber zo dat er een schone, onbeschadigde rand in de richting van de voorkant van de machine wijst. Als alle vier de randen gekrast, gescheurd of erg afgesleten zijn, moet u de zuigrubber vervangen.
- 5 Plaats de zuigrubber en volg daarbij bovenstaande aanwijzingen in omgekeerde volgorde. Stel daarna de hellingshoek van de wisser weer af.

De voorste zuigrubber omkeren of vervangen

- 1 Breng de wisser-unit omhoog van de vloer en draai daarna de 2 vleugelmoeren (C) bovenop de wisser los en haal de wisser-unit uit de montageplaat.
- 2 Maak de vleugelmoer (D) van de voorste zuigrubber los en verwijder vervolgens de spanriem (E) en de zuigrubber.
- 3 De zuigrubber heeft 4 randen. Draai de zuigrubber zo dat er een schone, onbeschadigde rand in de richting van de voorkant van de machine wijst. Als alle vier de randen gekrast, gescheurd of erg afgesleten zijn, moet u de zuigrubber vervangen.
- 4 Plaats de zuigrubber en volg daarbij bovenstaande aanwijzingen in omgekeerde volgorde. Stel daarna de hellingshoek van de wisser weer af.

WISSER BIJSTELLEN

De wisser-unit kan op twee manieren worden afgesteld, via hoek en hoogte:

Telkens wanneer er een zuigrubber omgekeerd of vervangen wordt of als de wisser de vloer niet goed droog veegt, moet de hoek van de wisser opnieuw worden afgesteld.

- 1 Parkeer de machine op een vlakke, rechte vloer en laat de wisser zakken. Rijd de machine vervolgens zodanig vooruit dat de zuigrubbers naar achteren teruggevouwen worden.
- 2 Regel de hellingshoek en de hoogte van de wisser met de afstelknop voor de hellingshoek (24) van de wisser en het hoogtewiel (F) van de wisser, zodat het achterste zuigrubber de vloer gelijkmatig raakt over zijn gehele breedte en lichtjes gebogen is zoals weergegeven in de wisserdoorsnede.

AFB. 3

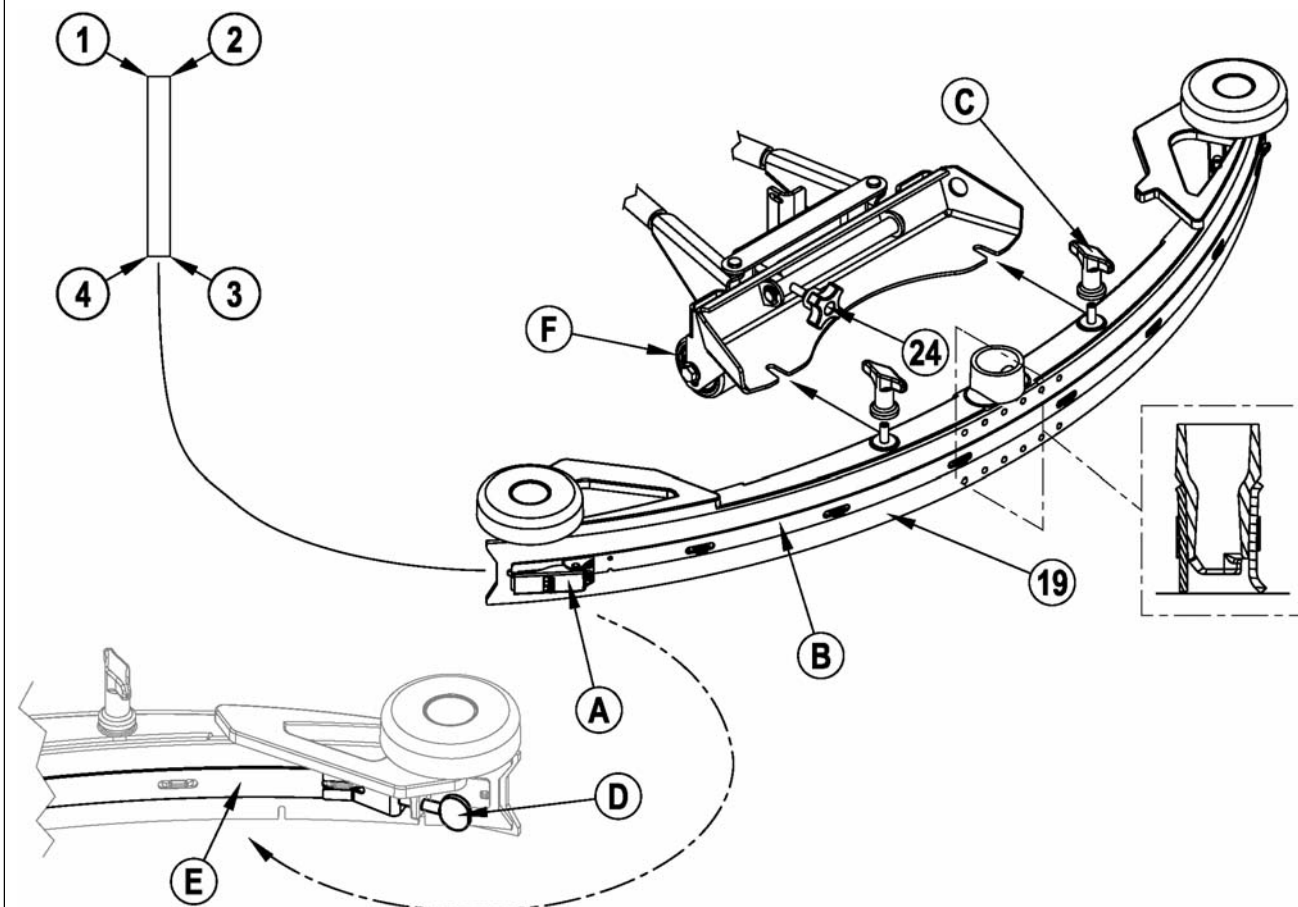

SPATSCHERMEN CONTROLEREN (BIJ SCHIJFSYSTEMEN)

De functie van de spatschermen is vuil water naar de zuigmond te leiden, zodat het water beter binnen het werkvlak van de machine zal blijven. Bij normaal gebruik zullen de wissers uiteindelijk slijten. U zult zien dat er dan een beetje water van onder de spatschermen lekt. U kunt dit heel eenvoudig bijstellen door de wissers lager te zetten, zodat al het water door de zuigmond kan worden opgenomen.

Spatschermen omkeren of vervangen ...

- 1 Zie Afb. 4. Draai de 2 borgmoeren (A) los (2 aan elke kant) en trek de spatscherm-units (B) van de borstelplaat af.
- 2 Verwijder alle onderdelen waarmee de wissers aan de behuizing van de spatschermen vastzitten.
- 3 Vervang alle wissers als ze zo gekrast, gescheurd of erg afgesleten zijn dat ze niet meer kunnen worden bijgesteld.
- 4 Plaats de behuizing van de spatscherm-units weer terug op de machine en stel de wissers zodanig af dat ze op de juiste wijze in contact met de vloer komen wanneer de borstelplaat in de schrobstand wordt gezet.

HOOGTE SPATSCHERMEN BIJSTELLEN (BIJ SCHIJFSYSTEMEN)

- 1 De tapbouten van de borgmoeren van de spatschermen zijn voorzien van stelringen (C), die omhoog of omlaag kunnen worden gezet om slijtage van de wissers te compenseren.
- 2 Om deze bij te stellen verwijdert u de spatscherm-units (B) uit de borstelplaat (D) om toegang te krijgen tot de stelringen (C). Tip: De borgmoeren van de spatschermen (A) kunnen worden losgedraaid terwijl de spatschermen nog vastzitten en de stelringen (C) kunnen worden rondgedraaid door onder de behuizing van de spatschermen te reiken.
- 3 Draai de stelringen (C) (omhoog of omlaag), tot het punt waar de wissers voldoende omgevouwen worden, zodat al het vuile water tijdens het schrobben binnen de spatschermen blijft. Opmerking: stel ze zodanig bij dat de wissers goed werken. Laat de wissers niet al te ver zakken tot op een punt waar ze te ver omgevouwen worden en de wissers onnodig zullen slijten.

AFB. 4

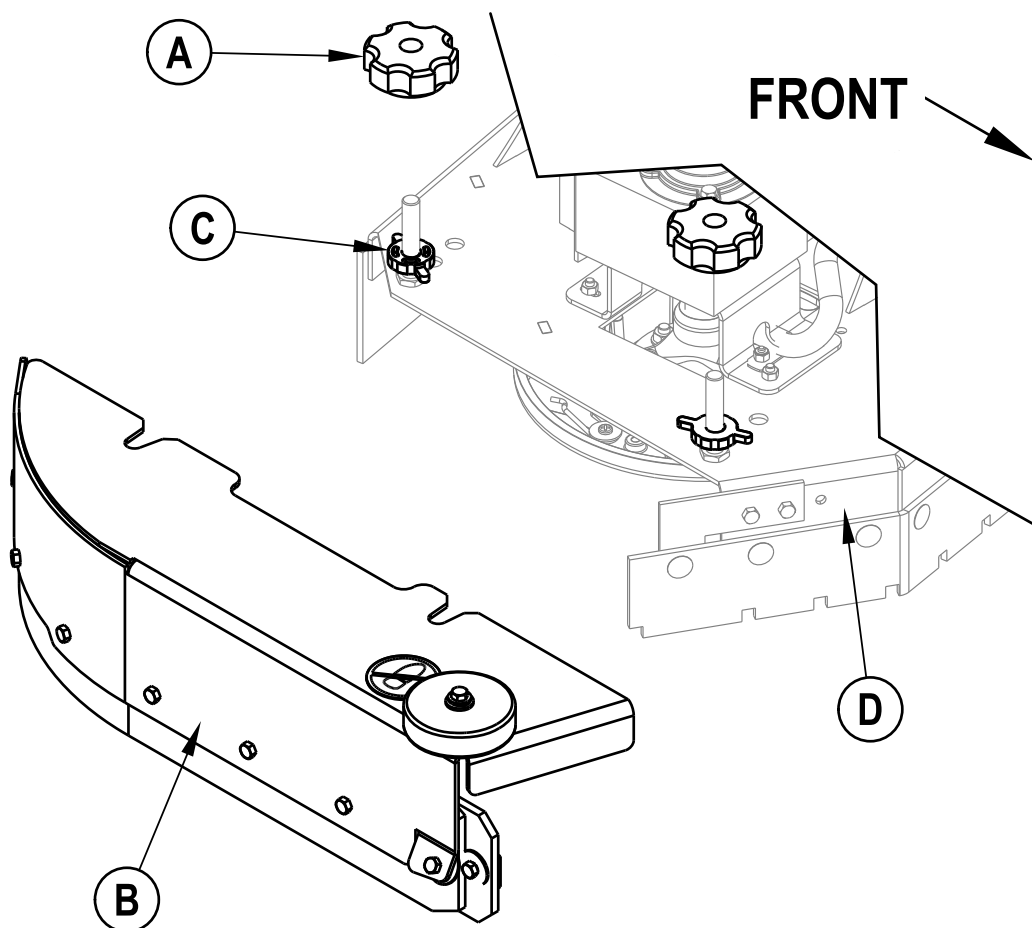

SPATSCHERMEN CONTROLEREN (BIJ CILINDRISCHE SYSTEMEN)

De functie van de spatschermen is vuil water naar de zuigmond te leiden, zodat het water beter binnen het werkvlak van de machine zal blijven. Bij normaal gebruik zullen de wissers uiteindelijk slijten. U zult zien dat er dan een beetje water van onder de spatschermen lekt. Bij cilindrische systemen wordt de hoogte van de spatschermen automatisch afgesteld. Bij een juiste werking horen de spatschermen vrij omhoog en omlaag te kunnen bewegen.

Spatschermen vervangen ...

- 1 Zie Afb. 5. Verwijder de 2 splitpennen (A) en draai de spatschermen naar buiten. Verwijder de schroeven en moeren (B). Verwijder de spatschermen en vervang ze.

AFB. 5

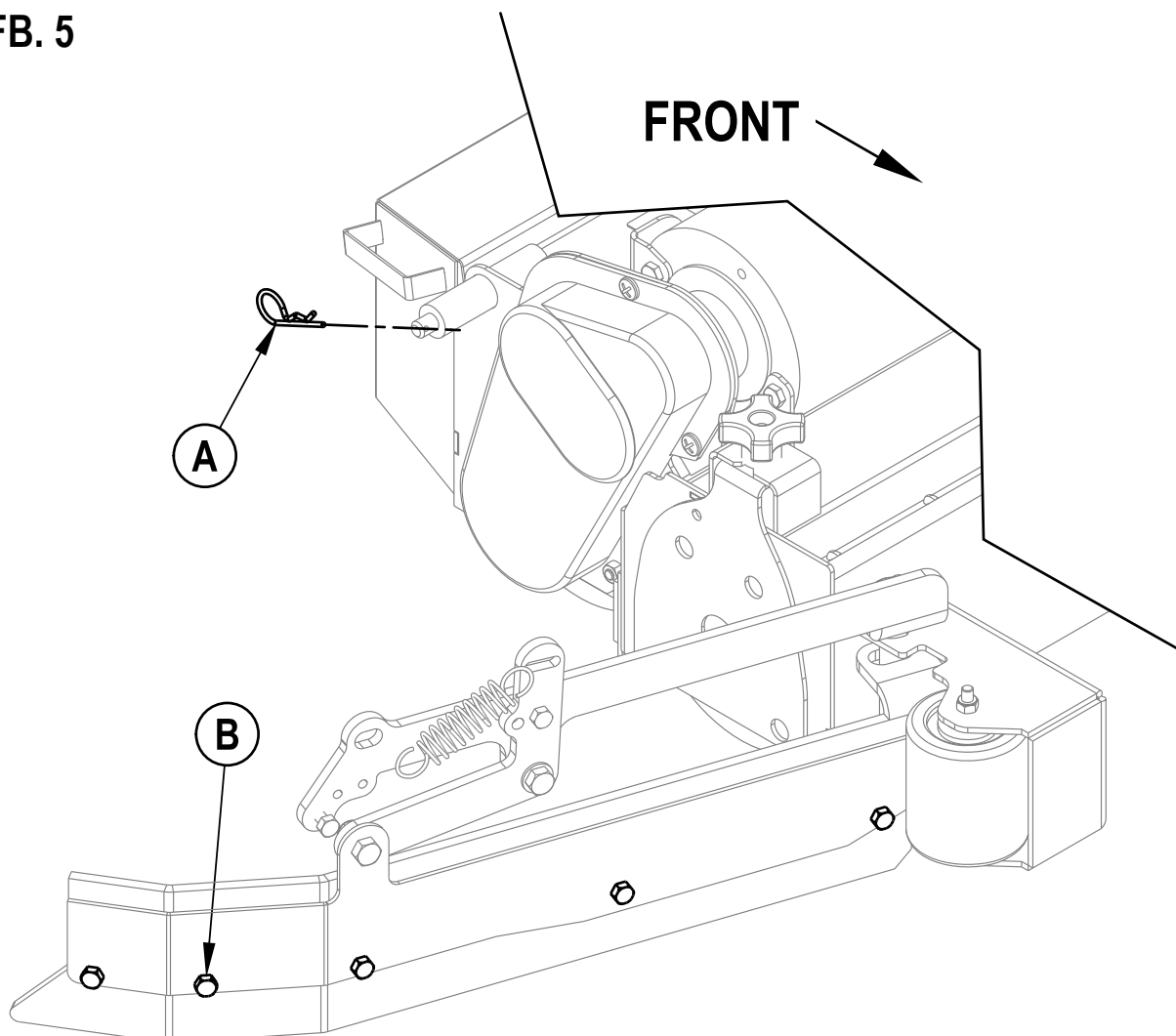

PROBLEMEN OPLOSSEN

Probleem	Mogelijke oorzaak	Oplossing
Water wordt slecht opgezogen	Versleten of gescheurde wissers	Wissers omkeren of vervangen
	Zuigmond niet goed afgesteld	Zuigmond bijstellen totdat de wissers de vloer over de gehele breedte op gelijke hoogte raken
	Vuilwatertank vol	Vuilwatertank legen
	Lek in afvoerslang vuilwatertank	Stop vastzetten of vervangen
	Lek in pakking vuilwatertankdeksel	Pakking vervangen/deksel juist plaatsen
	Vuildeeltjes in zuigmond	Zuigmond reinigen
	Zuigslang verstopt	Vuildeeltjes verwijderen
	Te veel toevoer van schoonwater	Kleppen voor schoonwatertoevoer bijstellen
	Deksel schuimfilter niet juist geplaatst	Deksel juist plaatsen
Schrobt slecht	Versleten borstels of pads	Borstels omkeren of vervangen
	Verkeerde soort borstel of pad	Raadpleeg Nilfisk
	Verkeerd reinigingsmiddel	Raadpleeg Nilfisk
	Machine rijdt te hard	Rijd langzamer
	Niet voldoende toevoer van schoonwater	Kleppen voor schoonwatertoevoer bijstellen
Te weinig of geen toevoer van schoonwater	Schoonwatertank leeg	Schoonwatertank vullen
	Leidingen, kleppen, filter of tank verstopt	Leidingen en tank doorspoelen en schoonwaterfilter reinigen
	Kleppen schoonwatertoevoer niet open	Kleppen voor schoonwatertoevoer bijstellen
	Elektromagnetische klep schoonwatertoevoer	Klep reinigen of vervangen
Machine werkt niet	Noodstopshakelaar doorgeslagen	Accu's opnieuw aansluiten
	Veiligheidsschakelaar bij bestuurdersplaats	Op open circuit controleren en vervangen
	Regeling hoofdsysteem	Op foutcodes controleren (zie onderhoudshandleiding)
	10 Amp zekering doorgeslagen	Op kortsluiting controleren en opnieuw instellen
Geen wielaandrijving	Snelheidsregelaar aandrijfsysteem	Op foutcodes controleren (zie onderhoudshandleiding)
	45 Amp zekering doorgeslagen	Op overbelasting aandrijfmotor controleren
	Noodstopshakelaar doorgeslagen	Accu's opnieuw aansluiten
Zuigstelsel gaat uit en display meldt "FULL", maar vuilwatertank is niet vol	Zuigmondslang verstopt	Vuildeeltjes verwijderen
	Er worden met hoge snelheid grote hoeveelheden water opgezogen	Rijd langzamer of zet automatisch afsluiten van toevoer uit (zie onderhoudshandleiding)
Veegt slecht (bij cilindrische systemen)	Hopper vol	Hopper legen en reinigen
	Versleten borstels	Borstels vervangen
	Borstelhaar is wat ingedeukt	Borstels omkeren
Geen toevoer Reinigingsmiddel (enkel EcoFlex-modellen)	Reinigingspatroon is leeg.	Vul het reinigingspatroon bij
	Toevoerleiding reinigingsmiddel verstopt of geknikt	Maak het systeem schoon, trek de leidingen recht om knikken erin te verwijderen
	Afsluitdop op reinigingspatroon niet afgesloten.	Draai de afsluitdop weer vast
	Magnetische glijder mengverhouding ontbreekt.	Breng de glijder opnieuw aan
	Bedrading pomp reinigingsmiddel afgesloten of foutief aangesloten	Sluit de bedrading (opnieuw) correct aan

TECHNISCHE GEGEVENS (op de machine geïnstalleerd en getest)

Type		BR 850S	BR 1050S
Typenummer		56390916	56390921
Voltage, accu's	V	36V	36V
Accuvermogen	Ah	415	415
Veiligheidsklasse		IPX3	IPX3
Geluidssterkeniveau (IEC 60335-2-72: 2002 Amend. 1:2005, ISO 3744)	dB(A)/20µPa	70	70
Brutogewicht	lbs / kg	1,732 / 785	1,732 / 785
Max. vloerbelasting wiel (voor in het midden)	psi / N/mm ²	98 / .68	98 / .68
Max. vloerbelasting wiel (rechterachterzijde)	psi / N/mm ²	53 / .36	53 / .36
Max. vloerbelasting wiel (linkerachterzijde)	psi / N/mm ²	70 / .48	70 / .48
Trilling bij bedieningspaneel (ISO 5349-1)	m/s ²	1.12m/s ²	1.12m/s ²
Trilling bij bestuurdersplaats (EN 1032)	m/s ²	0.35m/s ²	0.35m/s ²
Toegestane helling			
Tijdens vervoer		20% (11.5°)	20% (11.5°)
Tijdens reinigen		8% (4.6°)	8% (4.6°)

Type		BR 850SC	BR 1050SC
Typenummer		56390919	56390923
Voltage, accu's	V	36V	36V
Accuvermogen	Ah	415	415
Veiligheidsklasse		IPX3	IPX3
Geluidssterkeniveau (IEC 60335-2-72: 2002 Amend. 1:2005, ISO 3744)	dB(A)/20µPa	70	70
Brutogewicht	lbs / kg	1,732 / 785	1,732 / 785
Max. vloerbelasting wiel (voor in het midden)	psi / N/mm ²	98 / .68	98 / .68
Max. vloerbelasting wiel (rechterachterzijde)	psi / N/mm ²	53 / .36	53 / .36
Max. vloerbelasting wiel (linkerachterzijde)	psi / N/mm ²	70 / .48	70 / .48
Trilling bij bedieningspaneel (ISO 5349-1)	m/s ²	1.12m/s ²	1.12m/s ²
Trilling bij bestuurdersplaats (EN 1032)	m/s ²	0.35m/s ²	0.35m/s ²
Toegestane helling			
Tijdens vervoer		20% (11.5°)	20% (11.5°)
Tijdens reinigen		8% (4.6°)	8% (4.6°)

TECHNISCHE GEGEVENS (op de machine geïnstalleerd en getest)

Type		BR 850S X	BR 1050S X
Typenummer		56381008	56381010
Voltage, accu's	V	36V	36V
Accuvermogen	Ah	415	415
Veiligheidsklasse		IPX3	IPX3
Geluidssterkeniveau (IEC 60335-2-72: 2002 Amend. 1:2005, ISO 3744)	dB(A)/20µPa	70	70
Brutogewicht	lbs / kg	1,732 / 785	1,732 / 785
Max. vloerbelasting wiel (voor in het midden)	psi / N/mm ²	98 / .68	98 / .68
Max. vloerbelasting wiel (rechterachterzijde)	psi / N/mm ²	53 / .36	53 / .36
Max. vloerbelasting wiel (linkerachterzijde)	psi / N/mm ²	70 / .48	70 / .48
Trilling bij bedieningspaneel (ISO 5349-1)	m/s ²	1.12m/s ²	1.12m/s ²
Trilling bij bestuurdersplaats (EN 1032)	m/s ²	0.35m/s ²	0.35m/s ²
Toegestane helling			
Tijdens vervoer		20% (11.5°)	20% (11.5°)
Tijdens reinigen		8% (4.6°)	8% (4.6°)
Type		BR 850SC X	BR 1050SC X
Typenummer		56381009	56381011
Voltage, accu's	V	36V	36V
Accuvermogen	Ah	415	415
Veiligheidsklasse		IPX3	IPX3
Geluidssterkeniveau (IEC 60335-2-72: 2002 Amend. 1:2005, ISO 3744)	dB(A)/20µPa	70	70
Brutogewicht	lbs / kg	1,732 / 785	1,732 / 785
Max. vloerbelasting wiel (voor in het midden)	psi / N/mm ²	98 / .68	98 / .68
Max. vloerbelasting wiel (rechterachterzijde)	psi / N/mm ²	53 / .36	53 / .36
Max. vloerbelasting wiel (linkerachterzijde)	psi / N/mm ²	70 / .48	70 / .48
Trilling bij bedieningspaneel (ISO 5349-1)	m/s ²	1.12m/s ²	1.12m/s ²
Trilling bij bestuurdersplaats (EN 1032)	m/s ²	0.35m/s ²	0.35m/s ²
Toegestane helling			
Tijdens vervoer		20% (11.5°)	20% (11.5°)
Tijdens reinigen		8% (4.6°)	8% (4.6°)

СОДЕРЖАНИЕ

	Стр.
Введение	D-2
ПРЕДУПРЕЖДЕНИЯ И ПРЕДОСТЕРЕЖЕНИЯ	D-3
Ознакомьтесь со своей машиной	D-4
Панель управления	D-5
Подготовка машины к эксплуатации	
Установка аккумуляторных батарей	D-6
Установка щеток	D-7
Установка скребка	D-7
Наполнение резервуара для моющего раствора	D-7
средства (EcoFlex™)	D-8 – D-9
Управление машиной	D-10
Промывка	D-10
Влажная чистка	D-11
После использования	D-11
График технического обслуживания	D-11
Смазывание машины	D-11
Зарядка аккумуляторных батарей	D-12
Проверка уровня электролита в аккумуляторной батарее	D-12
Уход за скребком	D-13
Регулировка скребка	D-13
Уход за боковыми скребками	D-14 – D-15
Устранение неполадок	D-16
Технические спецификации	D-17

ВВЕДЕНИЕ

Настоящее руководство поможет Вам наиболее эффективно использовать возможности поломоечной машины с сиденьем для оператора, приобретенной Вами, - Nilfisk™. Перед использованием машины внимательно прочтите данное руководство.

Примечание: Цифры, выделенные жирным шрифтом и заключенные в круглые скобки, обозначают узлы, представленные на иллюстрациях на страницах D-4-D-5.

Данная машина предназначена только для коммерческого использования.

ЗАПАСНЫЕ ЧАСТИ И ТЕХНИЧЕСКОЕ ОБСЛУЖИВАНИЕ

В случае необходимости, работы по ремонту должны проводиться Сервисным центром компании Nilfisk, имеющим полномочия на это, в котором работает персонал по обслуживанию и ремонту, прошедший подготовку на заводе компании. В этом центре имеется и пополняется каталог оригинальных сменных деталей и принадлежностей компании Nilfisk.

Для проведения работ по ремонту и техническому обслуживанию или заказа запасных частей свяжитесь с указанным ниже ПРОИЗВОДИТЕЛЬНЫМ ДИЛЕРОМ компании NILFISK. Вам следует указать модель и серийный номер Вашей машины при обсуждении проблемы.

МОДИФИКАЦИИ

Модификации и дополнения для чистящих машин, которые влияют на производительность и безопасное использование, нельзя выполнять заказчиком или пользователем без предварительного письменного одобрения от компании Nilfisk A/S. Не одобренные модификации приведут к потере гарантии, и послужат причиной ответственности заказчика за все последствия, возникшие вследствие этого.

ПАСПОРТНАЯ ТАБЛИЧКА

Номер модели и серийный номер Вашей машины указаны в паспортной табличке, установленной на машине. Данная информация необходима при заказе запасных частей для Вашей машины. Запишите ниже номер модели и серийный номер Вашей машины для ссылок на них в дальнейшем.

НОМЕР МОДЕЛИ _____

СЕРИЙНЫЙ НОМЕР _____

РАСПАКОВКА МАШИНЫ

При доставке машины, тщательно проверьте транспортировочный картонный ящик и саму машину для выявления повреждений. Если обнаружено повреждение, сохраните картонный транспортировочный ящик для того, чтобы можно было произвести его осмотр. Немедленно свяжитесь с Отделом обслуживания клиентов компании Nilfisk для подачи искового заявления о возмещении убытков.

После разборки картонного ящика разрежьте пластмассовые ремни и удалите деревянные блоки, закрепляющие колеса. Используйте пандус, чтобы скатить машину с плиты контейнера на пол.

ПРЕДУПРЕЖДЕНИЯ И ПРЕДОСТЕРЕЖЕНИЯ

СИМВОЛЫ

Для предупреждения потенциально опасных обстоятельств, компания Nilfisk использует следующие символы. Следует всегда внимательно читать эту информацию и принимать надлежащие меры для защиты персонала и имущества.



ОПАСНО ДЛЯ ЖИЗНИ!

Используется для предупреждения об опасных быстро наступающих условиях, которые могут привести к травме или смерти.



ВНИМАНИЕ!

Используется для того, чтобы привлечь внимание к состоянию, при котором возможна тяжелая травма.



ОСТОРОЖНО!

Используется для того, чтобы привлечь внимание к состоянию, при котором возможна легкая травма или повреждение машины или другого имущества.

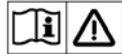

Перед эксплуатацией машины прочтите все инструкции.

ОСНОВНЫЕ ПРАВИЛА ТЕХНИКИ БЕЗОПАСНОСТИ

Для того, чтобы предупредить Вас о возможной опасности повреждения машины или нанесения телесного повреждения, приведены конкретные предупреждения и предостережения. Данный пылесос подходит исключительно для коммерческого использования, например, в гостиницах, школах, на заводах, в магазинах или таких офисах, которые не используются в рамках ведения обычного домашнего хозяйства.



ВНИМАНИЕ!

- * Только персонал, имеющий разрешение на это, обученный надлежащим образом, должен управлять машиной.
- * Эта машина не предназначена для использования людьми (включая детей) с уменьшенными физическими, чувствительными или умственными способностями, или же при отсутствии опыта и знаний для работы на машине.
- * Находясь на пандусах или на наклонных поверхностях, избегайте внезапных остановок. Избегайте крутых разворотов и поворотов. Двигайтесь на низкой скорости при съезде вниз по наклонной поверхности.
- * Держите возгорающиеся, воспламеняющиеся и дымящиеся предметы вдали от аккумуляторных батарей. При нормальной эксплуатации аккумуляторной батареи выделяются взрывоопасные газы.
- * При зарядке аккумуляторных батарей выделяется взрывоопасный водородный газ. Заряжайте аккумуляторные батареи только в хорошо проветриваемых помещениях, вдали от открытого пламени. Не курите при зарядке аккумуляторных батарей.
- * При работе вблизи электрических компонентов снимите все ювелирные украшения.
- * Перед проведением работ по техническому обслуживанию электрических компонентов поверните переключатель-ключ в положение (O) (выкл.) и отсоедините аккумуляторные батареи.
- * Никогда не работайте под машиной, не установив аварийные блоки или подпорки для поддержки машины.
- * Не разливайте воспламеняющиеся моющие средства, не работайте с ними или вблизи таких средств, и не работайте в местах, где хранятся воспламеняющиеся жидкости.
- * Запрещается мыть эту машину водой, вытекающей под напором.
- * Используйте только те щетки, которые входят в комплект или указаны в руководстве. Использование других щеток может ухудшить надежность машины.
- * Принимайте во внимание полную массу транспортного средства (GVW) при загрузке, вождении, поднимании машины или при установке ее на опору.



ОСТОРОЖНО!

- * Настоящая машина не предназначена для использования на пешеходных дорожках и дорогах общего пользования.
- * Эта машина не подходит для сбора вредных видов пыли.
- * Не используйте диски скарификатора и шлифовальные камни. Компания Nilfisk не несет ответственности за любые повреждения поверхности пола, вызванные использованием скарификаторов или шлифовальных камней (они могут также повредить механизм привода щеток).
- * При работе с машиной убедитесь в том, что Вы не подвергаете третьих лиц, особенно детей, опасности.
- * Перед проведением любой функции обслуживания внимательно прочтите все инструкции, относящиеся к этой функции.
- * Не оставляйте машину без присмотра, не повернув переключатель-ключ в положение (O) (выкл.), не вынув ключ зажигания и не включив тормоз.
- * Перед сменой щеток или открытием любой эксплуатационной панели поверните переключатель-ключ в положение (O) (выкл.) и выньте ключ.
- * Соблюдайте меры предосторожности, чтобы волосы, ювелирные украшения или детали одежды не попали в движущиеся механизмы.
- * Будьте осторожны при управлении машиной при температуре окружающей среды ниже нуля. Может замерзнуть вода, находящаяся в резервуаре для моющего раствора или в резервуаре для отработанной жидкости или в соединительных шлангах, что приведет к повреждению клапанов и фитингов. Промывайте жидкостью для ветровых стекол.
- * Перед тем, как выбросить машину на свалку, необходимо снять аккумуляторные батареи. Захоронение аккумуляторных батарей должно производиться с соблюдением мер безопасности и в соответствии с требованиями местного законодательства по охране природы.
- * Нельзя использовать машину для чистки поверхностей, угол подъема которых превышает угол подъема, указанный на машине.
- * Перед использованием машины следует проверить, чтобы все дверцы и крышки находились в положении, указанном в руководстве.

СОХРАНИТЕ НАСТОЯЩИЕ ИНСТРУКЦИИ

ИЗУЧИТЕ СВОЮ МАШИНУ

Во время чтения данного руководства Вы столкнетесь с цифрами или буквенными обозначениями, выделенными жирным шрифтом или заключенными в скобки, - например: (2). Данные номера используются для ссылки на узлы машины, изображенные на данных страницах, если не указано иное. Ссылайтесь на эти страницы в случае необходимости определения местоположения узла, упомянутого в тексте.

- | | |
|---|--|
| 1 Крышка резервуара для отработанной жидкости | 13 Кнопка аварийной остановки / Разъединитель аккумуляторной батареи |
| 2 Крышка горловины резервуара для залива моющего раствора | 14 Моечный узел |
| 3 Сиденье оператора | 15 Заднее колесо |
| 4 Шланг слива раствора из резервуара для моющего раствора | 16 Отсек аккумуляторных батарей (под сиденьем) |
| 5 Рычаг регулировки наклона рулевого колеса | 17 Запорный поплавок резервуара для отработанной жидкости |
| 6 Педаль тормоза / Педаль стояночного тормоза | 18 Кожух фильтра мотора всасывающего агрегата |
| 7 Рычаг подачи моющего раствора | 19 Скребок |
| 8 Педаль привода, Направление/Скорость | 20 Сменный фильтр для фильтрации моющего раствора |
| 9 Мусорный бункер (только цилиндрические модели) | 21 Шланг для слива отработанной жидкости из резервуара |
| 10 Ведущее и рулевое колесо | 22 Разъем для подсоединения аккумуляторных батарей |
| 11 Прерыватель привода ведущего колеса | 23 Панель управления |
| 12 Прерыватель цепи управления | 24 Ручка регулировки наклона скребка |
| | 25 Рычаг регулировки сиденья оператора |
| | 26 Клапан ECO Solution™ |
| | 27 Фильтрующая сетка |

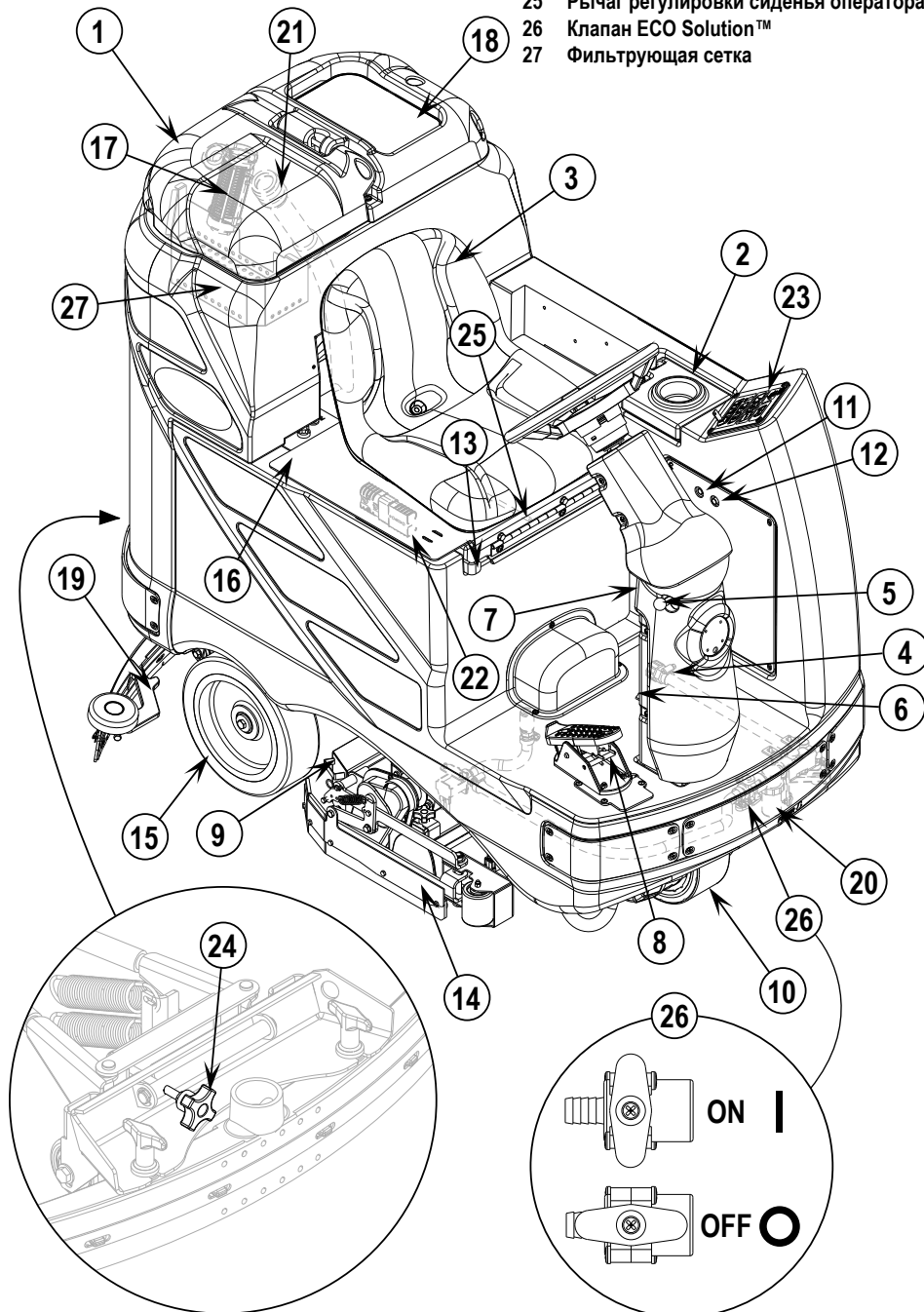

ПАНЕЛЬ УПРАВЛЕНИЯ

- A Индикатор выключения (OFF) моечного узла
- B Кнопка выключения (OFF) моечного узла
- C Индикатор уменьшения давления моющих щеток
- D Кнопка уменьшения давления моющих щеток
- E Индикатор усиления давления моющих щеток
- F Кнопка усиления давления моющих щеток
- G Дисплей давления щеток / счетчика времени эксплуатации
- H Индикатор кнопки насадки
- I Кнопка насадки
- J Переключатель-ключ
- K Индикатор состояния аккумуляторной батареи
- L Кнопка переключения скорости
- M Индикатор выбора скорости
- N Кнопка гудка
- O Кнопка переключателя всасывающего агрегата
- P Индикатор всасывающего агрегата:
- Q Индикатор подачи моющего раствора:
- R Кнопка переключения подачи моющего раствора

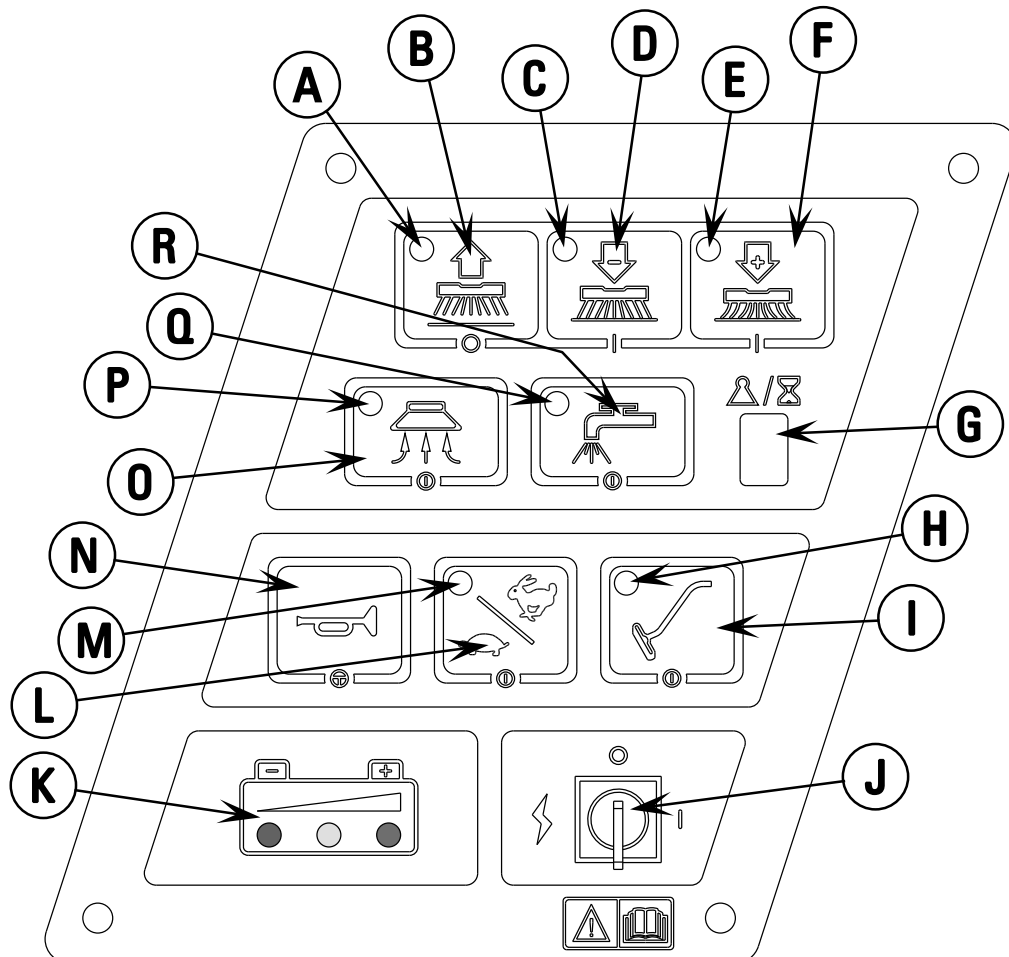

ОПИСАНИЕ ИНДИКАТОРОВ СОСТОЯНИЯ АККУМУЛЯТОРНОЙ БАТАРЕИ

Индикатор состояния аккумуляторной батареи (К) имеет три световых показателя – зеленый, желтый и красный. Индикация напряжения будет меняться в зависимости от уровня замыкателя (стандартного или альтернативного), выбранного в блоке управления. Диапазон напряжений аккумуляторной батареи для различных индикаций представлен ниже:

	Стандартное значение	Альтернативное значение
Зеленый	34.00+	34.50+
Зеленый и Желтый	33.00-33.99	34.00-34.49
Желтый	32.00-32.99	33.50-33.99
Желтый и Красный	31.50-31.99	33.00-33.49
Красный	31.00-31.49	32.50-32.99
Мигающий красный/замыкание	<31.00	<32.50

ПРИМЕЧАНИЕ: Информация о выборе альтернативного значения уровня замыкания представлена в Руководстве по обслуживанию. Как только достигается уровень низкого напряжения замыкателя (мигает красный индикатор), необходимо ПОЛНОСТЬЮ перезарядить аккумуляторные батареи, чтобы привести индикатор состояния аккумуляторной батареи в исходное состояние. Моечный узел не будет функционировать, пока индикатор не будет приведен в исходное состояние.

УСТАНОВКА АККУМУЛЯТОРНЫХ БАТАРЕЙ

⚠ ВНИМАНИЕ!

При уходе за аккумуляторными батареями необходимо тщательно соблюдать меры предосторожности. Серная кислота, используемая в качестве электролита в аккумуляторных батареях, может серьезно повредить глаза или кожу при попадании на них. Через щели в крышках аккумуляторных батарей выходит взрывоопасный водородный газ. Этот газ может возгореться от любой электрической дуги, искры или пламени.

При уходе за аккумуляторными батареями...

- * Снимите все ювелирные украшения.
- * Не курите.
- * Надевайте защитные очки, резиновый фартук и резиновые перчатки.
- * Работайте в хорошо проветриваемой зоне.
- * Не допускайте, чтобы инструменты соприкасались более чем с одной клеммой аккумуляторной батареи одновременно.

⚠ ОСТОРОЖНО!

Если аккумуляторные батареи неправильно установлены и подсоединены, могут быть серьезно повреждены электрические компоненты машины. Установку аккумуляторных батарей должен производить специалист компании Nilfisk или квалифицированный электрик.

- 1 Поверните переключатель-ключ (J) в положение (O) (выкл.) и выньте ключ. Затем откройте и перенесите крышку отсека аккумуляторных батарей (16).
- 2 Используя помощь (2) людей и соответствующие подъемные ремни, осторожно поместите батареи на поддон отсека в точности, как показано на рисунке. Кабель батарей уложите так, как изображено на деколи 56380513.
- 3 **См. Рис. 1.** Уложите кабели батарей, как показано на рисунке и закрутите гайки на клеммах аккумуляторных батарей.
- 4 Установите башмаки аккумуляторных батарей и надежно прикрепите их к кабелям с помощью запасных ремней.
- 5 Подсоедините объединенный соединитель батарей к разъему (22), расположенному в машине, и закройте крышку отсека аккумуляторных батарей.

При замене батареи или зарядного устройства, пожалуйста, обратитесь в ближайший авторизованный сервисный центр для получения подходящей батареи, зарядного устройства и настроек машины, которые предохраняют повреждения батареи.

РИС. 1

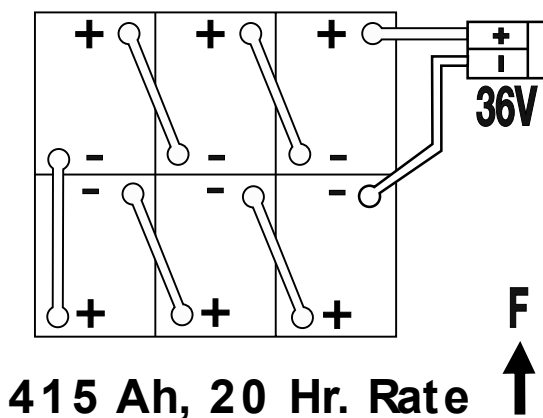

УСТАНОВКА ЩЕТОК (ДИСКОВЫХ)

⚠ ОСТОРОЖНО!

Перед тем, как сменить щетки или открыть любую эксплуатационную панель, необходимо повернуть переключатель-ключ в положение О (выкл) и вынуть ключ.

- 1 Проверьте, находится ли в выключенном состоянии (О) переключатель-ключ (J). Для того, чтобы подобраться к щеткам, снимите боковые направляющие скребки с обеих сторон. Примечание: Если боковые скребки удерживаются на месте с помощью двух больших рукояток, ослабьте эти рукоятки и снимите боковые скребки с щеточного агрегата.
- 2 Для установки щеток (или фиксаторов прокладок) совместите выступы на щетках с отверстиями, расположенными на монтажной плите, и поверните, чтобы закрепить их на месте (поворачивайте внешний край щетки по направлению к передней части машины).

УСТАНОВКА ЩЕТОК (ЦИЛИНДРИЧЕСКИХ)

⚠ ОСТОРОЖНО!

Перед тем, как сменить щетки или открыть любую эксплуатационную панель, необходимо повернуть переключатель-ключ в положение О (выкл) и вынуть ключ.

- 1 Проверьте, находится ли в выключенном состоянии переключатель-ключ (J). Для того, чтобы подобраться к щеткам, отодвиньте боковые направляющие скребки с обеих сторон. Примечание: Боковые скребки удерживаются на месте с помощью больших шплинтов, расположенных с каждой стороны, снимите эти шплинты и отодвиньте боковые скребки. Ослабьте черные рукоятки (по одной с каждой стороны), расположенные в верхней части направляющих роликов и снимите ролики. Задвиньте щетку в кожух, слегка приподнимите, надавите и поверните, чтобы она уселась на место. Установите направляющие ролики, задвиньте боковые скребки и закрепите их с помощью шплинтов.

УСТАНОВКА СКРЕБКА

- 1 Убедитесь в том, что скребок (19) находится в верхнем положении (О), а переключатель-ключ (J) выключен (О). Возьмите скребок так, чтобы его загнутые концы были направлены вперед, затем поместите его на опору (А) (См. Рис. 2).
- 2 Закрутите руками гайки с накаткой (В) и затем подсоедините шланг всасывающего агрегата к трубке скребка (С) (шланг должен делать петлю направо).
- 3 Опустите скребок, переместите машину вперед на небольшое расстояние, отрегулируйте наклон и высоту скребка посредством рычага регулировки наклона скребка (24) и колесика регулировки высоты скребка (D) так, чтобы заднее лезвие скребка равномерно прикослось к полу по всей его ширине и было слегка наклонено, как изображено в профиле скребка в разрезе.

НАПОЛНЕНИЕ РЕЗЕРВУАРА ДЛЯ МОЮЩЕГО РАСТВОРА

Прочтите инструкцию по использованию моющего средства и рассчитайте, какое количество моющего средства нужно развести, чтобы наполнить резервуар, имеющий емкость 151 л.

Откройте крышку резервуара для моющего раствора (2), затем наполните резервуар на 1/3 водой, добавьте моющее средство, затем наполните резервуар, чтобы уровень моющего раствора находился на уровне 7,62 см от верхней части горловины резервуара (наполните до нижней части стенки горловины). **ПРИМЕЧАНИЕ:** В машинах EcoFlex приготовление моющего раствора можно производить в резервуаре, а также можно использовать систему распределения моющего средства EcoFlex. При использовании системы распределения моющего средства EcoFlex, нельзя заливать в резервуар моющее средство, в резервуар следует заливать только чистую воду.

⚠ ОСТОРОЖНО!

Используйте только невоспламеняющиеся жидкие моющие средства с низким пенообразованием, предназначенные для использования в автоматических полумоечных машинах. Температура воды не должна превышать 130 градусов по Фаренгейту (54,4 градуса по Цельсию).

РИС. 2

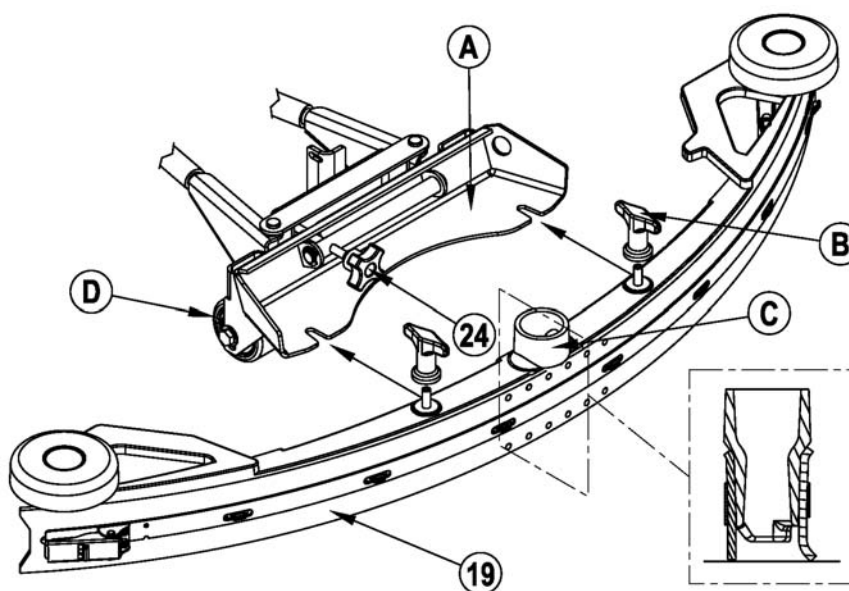

ПОДГОТОВКА И ИСПОЛЬЗОВАНИЕ СИСТЕМЫ РАСПРЕДЕЛЕНИЯ МОЮЩЕГО СРЕДСТВА (EcoFLEX)

ОБЩИЕ ИНСТРУКЦИИ:

Нажатие и отпущение переключателя моющего средства (**S**) во время включенной системы раствора приведет к альтернативному включению и выключению системы моющего средства. При смене моющего средства, система должна быть очищена от используемого ранее средства. **ПРИМЕЧАНИЕ ПО ОБСЛУЖИВАНИЮ:** Перед очисткой, машину следует разместить над спускным отверстием в полу, так как в процессе очистки будет выливаться небольшое количество моющего средства.

Очистка при замене моющего средства:

- 1 Отсоедините и выньте баллончик для моющего средства.
- 2 Включите переключатель (**J**) и нажмите на переключатель включения/выключения распределения моющего средства (**S**) и на переключатель скорости подачи моющего раствора (**T**) и удерживайте не менее 2 секунд. **ПРИМЕЧАНИЕ:** При включении, светодиод моющего средства (**U**) начнет мигать и автоматически отключиться через 10 секунд. Для очистки системы, как правило, достаточно одного цикла.

Еженедельная очистка:

- 1 Отсоедините и выньте баллончик для моющего средства. Установите и закрепите баллончик, наполненный чистой водой.
- 2 Включите переключатель (**J**) и нажмите на переключатель включения/выключения распределения моющего средства (**S**) и на переключатель скорости подачи моющего раствора (**T**) и удерживайте не менее 2 секунд. **ПРИМЕЧАНИЕ:** При включении, светодиод моющего средства (**U**) начнет мигать и автоматически отключиться через 10 секунд. Для очистки системы, как правило, достаточно одного цикла.

Блок моющего средства (**AA**) оснащен смотровым экраном (**BB**) для определения количества оставшегося моющего средства в баллончике. Когда уровень моющего средства опускается в нижнюю часть данного экрана, необходимо наполнить баллончик.

Общее использование:

Система моющего средства включается, когда включается переключатель (**J**), однако моющее средство не будет распределяться, пока не будет активирован моечный узел, и пока не будет включена нажатием вперед педаль движения (**B**). Скорость подачи моющего раствора сбрасывается на значение, которое использовалось в последний раз. Можно изменять скорость подачи моющего раствора, нажимая последовательно на переключатель скорости подачи моющего раствора (**T**). Имеется три скорости подачи моющего раствора, обозначаемые индикатором скорости подачи моющего раствора (**V**). Скорость распределения моющего средства возрастает с увеличением скорости подачи моющего раствора, однако коэффициент разбавления моющего средства не изменяется. Во время промывки, система распределения моющего средства может быть отключена в любое время нажатием на переключатель включения/выключения распределения моющего средства (**S**), в результате чего промывка осуществляется только водой. Скорость подачи моющего раствора контролируется переключателем скорости потока моющего раствора (**T**), независимо от того, включена система распределения моющего средства или нет.

По умолчанию машина переходит в режим очистки EcoFlex (индикатор режима EcoFlex (**X**) - ЗЕЛЕНЫЙ), при котором экономится раствор и моющее средство.

Нажмите переключатель EcoFlex (**Y**) для выхода из режима EcoFlex и временного увеличения подачи раствора, а также коэффициента моющего средства.

Вследствие этого индикатор (**X**) начнет мигать зеленым цветом в течение одной минуты, после чего коэффициент подачи раствора увеличится на один уровень, а коэффициент моющего средства увеличится на раннее запрограммированный уровень коэффициента.

ПРИМЕЧАНИЕ ПО ОБСЛУЖИВАНИЮ: Если необходимо поместить машину на длительное хранение, или если вы желаете прекратить использование системы распределения моющего средства (EcoFlex), выполните инструкции, указанные выше в разделе «Еженедельная очистка».

Коэффициент моющего средства:

- 1 Коэффициент моющего средства заблокирован на уровне 1:400(#1), кроме случаев превышения границ режима очистки EcoFlex. Ранее запрограммированный уровень коэффициента, который используется во время превышения границ системы EcoFlex, может быть отрегулирован. В то время как система моющего средства находится в режиме OFF (Выкл.), нажмите и удерживайте переключатель моющего средства Вкл./Выкл. (**S**) на протяжении 2 секунд. При этом будет мигать индикатор моющего средства (**U**), а каждое нажатие переключателя будет изменять цикл на доступные коэффициенты (1:32(#9), 1:50(#8), 1:64(#7), 1:100(#6), 1:128(#5), 1:200(#4), 1:256(#3), 1:300(#2), 1:400(#1)). Когда на дисплее отобразится требуемый коэффициент (**W**), прекратите нажатия, и это значение зафиксируется через 5 секунд.

ИНСТРУКЦИИ ПО БАЛЛОНЧИКАМ:

Залейте максимум 1.25 галлона (4.73 литра) моющего средства в баллончик. **ПРИМЕЧАНИЕ ПО ОБСЛУЖИВАНИЮ:** С целью предотвращения выплескивания моющего средства на машину, выньте баллончик для моющего средства из отсека перед его наполнением.

Рекомендуется использовать разные баллончики для каждого моющего средства, которые вы планируете использовать. На баллончиках имеются белые наклейки, на которых вы можете записывать наименование используемого средства. При установке нового баллончика, снимите крышку (**CC**) и поместите баллончик в отсек для моющего средства. Установите сухую крышку с зазором (**DD**) как показано на рисунке.

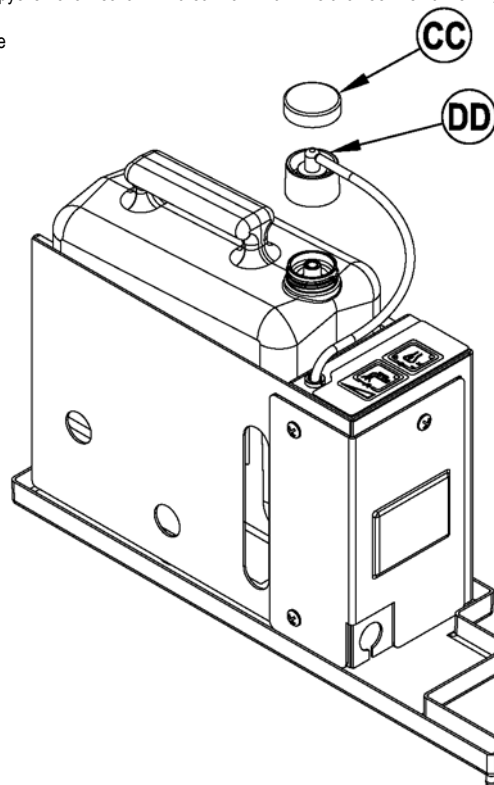

ПОДГОТОВКА И ИСПОЛЬЗОВАНИЕ СИСТЕМЫ РАСПРЕДЕЛЕНИЯ МОЮЩЕГО СРЕДСТВА (ECOFLEX)

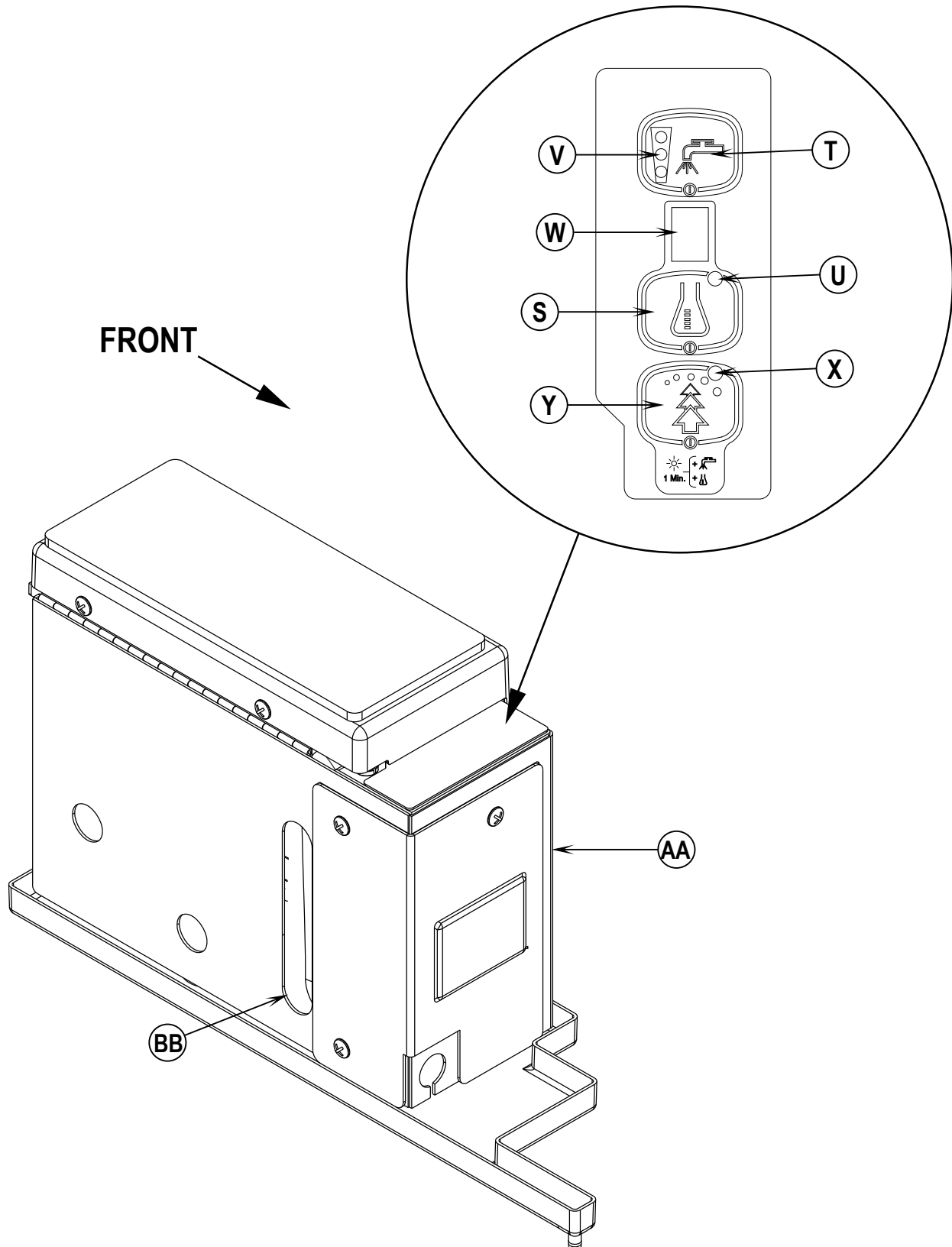

УПРАВЛЕНИЕ МАШИНОЙ**⚠ ВНИМАНИЕ!**

Проверьте, знаете ли Вы назначение элементов управления оператора и их функции.

Находясь на пандусах или на наклонных плоскостях, при полной загрузке избегайте внезапных остановок. Следует избегать крутых поворотов и разворотов. При съезде вниз с холмов двигайтесь на низкой скорости. Производите уборку только при подъеме (при въезде) по наклонной поверхности.

Для промывки...

Выполните инструкции, представленные в разделе подготовки машины к работе данного руководства.

- 1 Сидя на месте оператора, отрегулируйте сиденье и рулевое колесо с использованием рычагов регулировки (25) и (5) в комфортабельное рабочее положение.
- 2 Включите главный переключатель-ключ (J) (I). На панели управления загорятся индикаторы, проверьте показания индикатора состояния аккумуляторных батарей (K) и счетчика времени эксплуатации (G).
- 3 Высвободите Стояночный тормоз (6). Для транспортировки машины к месту уборки равномерно нажимайте ногой на переднюю часть педали привода (8) для движения вперед и на заднюю часть для движения задним ходом. Скорость движения регулируется давлением на педаль.
- 4 Отрегулируйте рычаг регулирующего клапана потока моющего раствора (7), повернув его на 1/4 - 1/3 открытого положения (**не для моделей EcoFlex**).
Нажмите на переключатель скорости моющего раствора (T) для выбора скорости подачи моющего раствора (**моделей EcoFlex**).
Скорость потока моющего раствора может быть изменена для выбора различных моющих растворов для промывки различных типов полов. Пример: Для промывки полов с грубой или абсорбирующей поверхностью, такой как необработанный бетон, требуется больше моющего раствора, чем для промывки гладких обработанных полов.
ПРИМЕЧАНИЕ (не для моделей EcoFlex): Для активизации постоянного пониженного потока моющего раствора откройте рычаг регулирующего клапана потока моющего раствора (7) до упора и включите клапан ECO Solution™ Valve (26). Когда рычаг находится во выключенном положении "OFF", машина функционирует в условном режиме; поток моющего раствора регулируется рычагом регулирующего клапана потока моющего раствора (7). Когда рычаг находится во включенном положении "ON", поток моющего раствора регулируется автоматически. Рычаг регулирующего клапана потока моющего раствора (7) не должен отключаться, в противном случае он будет дезактивирован. Следует убедиться в том, что рычаг клапана (26) всегда находится во включенном положении (ON) или всегда находится во выключенном положении (OFF), он никогда не должен находиться в промежуточном положении. Если необходимо усилить поток моющего раствора, следует отключить клапан ECO Solution™ (26) и отрегулировать поток моющего раствора с помощью рычага регулирующего клапана потока моющего раствора (7).
ПРИМЕЧАНИЕ: Системы подачи моющего раствора, всасывающего агрегата и распределения моющего средства (модели EcoFlex) автоматически активизируются при нажатии на переключатель уменьшения давления моечного узла (D) или переключатель усиления давления моечного узла (F). Дальнейшие действия не требуются. В процессе уборки, в любое время, можно отключить или снова включить какую-либо систему, нажав на ее переключатель.
- 5 Нажмите на переключатель подачи моющего раствора (R) и удерживайте его в течение 5 секунд для предварительного увлажнения пола. **ПРИМЕЧАНИЕ:** Это необходимо сделать до включения моечного узла, который включается нажатием на переключатель (F).
- 6 При нажатии на переключатель уменьшения давления моечного узла (D) или переключатель усиления давления моечного узла (F), щетки и скребок автоматически опускаются к полу. При активизации педали движения (8) начинают вращаться моечные щетки машины, начинают работать система подачи моющего раствора, всасывающий агрегат и система впрыска моющего средства (модели EcoFlex). **Примечание:** При движении машины в обратном направлении, будут вращаться только щетки, а системы подачи моющего раствора и впрыска моющего средства (модели EcoFlex) будут автоматически отключены.
- 7 Начните промывку, направляя машину вперед по прямой линии на скорости нормального шага и делая перекрытие в каждом проходе размером в 15 см. Регулируйте скорость движения машины и подачу моющего раствора в зависимости от состояния пола.

⚠ ОСТОРОЖНО!

Чтобы не повредить пол, машина не должна останавливаться при вращении щеток.

- 8 Осуществляя промывку, посматривайте иногда на поверхность за машиной, чтобы убедиться в том, что на поверхности не остается вода. Если на поверхности пола за машиной остается вода, это говорит о том, что возможно подается слишком много моющего раствора, или может быть переполнен резервуар для отработанной жидкости, или необходимо отрегулировать скребок.
- 9 **Только для моделей с системой EcoFlex:** По умолчанию машина переходит в режим очистки EcoFlex (индикатор режима EcoFlex (X) - ЗЕЛЕНЫЙ), при котором экономится раствор и моющее средство. Нажмите переключатель EcoFlex (Y) для выхода из режима EcoFlex и временного увеличения подачи раствора, а также коэффициента моющего средства. Вследствие этого индикатор (X) начнет мигать зеленым цветом в течение одной минуты, после чего коэффициент подачи раствора увеличится на один уровень, а коэффициент моющего средства увеличится на ранее запрограммированный уровень коэффициента. Ранее запрограммированный уровень коэффициента, который используется во время превышения границ системы EcoFlex, может быть отрегулирован. В то время как система моющего средства находится в режиме OFF (Выкл.), нажмите и удерживайте переключатель моющего средства Вкл./Выкл. (S) на протяжении 2 секунд. При этом будет мигать индикатор моющего средства (U), а каждое нажатие переключателя будет изменять цикл на доступные коэффициенты (1:32(#9), 1:50(#8), 1:64(#7), 1:100(#6), 1:128(#5), 1:200(#4), 1:256(#3), 1:300(#2), 1:400(#1)). Когда на дисплее отобразится требуемый коэффициент (W), прекратите нажатия, и это значение зафиксируется через 5 секунд.
ПРИМЕЧАНИЕ: Нажатие и удерживание переключателя системы EcoFlex (Y) на протяжении 2 секунд приводит к отключению системы EcoFlex. Единственный способ возобновить работу системы – снова нажать на переключатель системы EcoFlex (Y). Циклическое нажатие переключателя (J) не возобновит работу системы. Система EcoFlex будет функционировать, только если активирована система щеток (D или F).
- 10 Если поверхность пола слишком загрязнена, одного прохода может быть не достаточно и может потребоваться режим "двойного прохода". Этот режим не отличается от режима одного прохода, за исключением того, что при первом проходе скребок поднят вверх (нажмите на переключатель всасывающего агрегата (O), чтобы поднять скребок). Таким образом, моющий раствор остается на поверхности более продолжительное время. Второй проход выполняется по той же территории с опущенным скребком.
- 11 Резервуар для отработанной жидкости оснащен автоматическим поплавковым запорным клапаном для предотвращения попадания моющего раствора в систему всасывающего агрегата при наполнении резервуара. При активизации поплавкового запорного клапана, система управления отключит систему моечного узла, всасывающего агрегата, подачи моющего раствора и впрыска моющего средства (модели EcoFlex). На дисплее давления щеток/счетчика часов эксплуатации (G) появится сообщение «Полный» ("FULL"). Для сброса показания дисплея нажмите на переключатель выключения моечного узла (B), переключатель уменьшения давления щеток (D), переключатель усиления давления моечного узла (F) и переключатель всасывающего агрегата (O). При активизации поплавкового запорного клапана необходимо опорожнить резервуар для отработанной жидкости. Машина не будет собирать воду при активизированном запорном клапане. **ПРИМЕЧАНИЕ:** Если система управления выдает индикацию заполненного резервуара в то время, как резервуар не заполнен, автоматическое срабатывание запорного клапана может быть отключено. Эту операцию должен осуществить квалифицированный специалист после изучения инструкций, представленных в руководстве по обслуживанию.
- 12 Если оператор хочет остановить процесс промывки, или если резервуар для отработанной жидкости наполнен, следует нажать один раз на кнопку выключения (OFF) моечного узла (B). Щетки прекратят вращаться, прекратится подача моющего раствора, и поднимется щеточная дека. **ПРИМЕЧАНИЕ:** всасывающий агрегат и скребок не будут отключены, если нажать на эту кнопку один раз, это позволяет собрать оставшуюся воду, не включая снова всасывающий агрегат. При повторном нажатии на выключатель, через приблизительно 10 секунд отключится агрегат всасывания, и поднимется скребок.
- 13 Подведите машину к специально предназначенному "МЕСТУ СЛИВА" отработанной жидкости и опорожните резервуар для отработанной жидкости. Для опорожнения резервуара достаньте шланг для слива отработанной жидкости (21) из места его хранения, затем выньте затычку (держите шланг выше уровня воды в резервуаре, чтобы предотвратить внезапную и непроизвольную утечку отработанной воды). Наполните резервуар для моющего раствора и продолжите промывку.

ВЛАЖНАЯ ЧИСТКА

Ниже приведены действия по сборке дополнительной оснастки машины для выполнения влажной чистки.

- 1 Отсоедините шланг резервуара для отработанной жидкости от скребка. Подсоедините сцепляющую муфту и шланг от комплекта насадки к шлангу резервуара для отработанной жидкости.
- 2 Подсоедините подходящее приспособление для влажной чистки к шлангу. (Дополнительный набор насадок PN56314307 имеется в наличии в компании Nilfisk).
- 3 Включите главный переключатель-ключ (J), затем нажмите на кнопку насадки (I). Мотор всасывающего агрегата и насос будут работать бесперебойно до тех пор, пока Вы не нажмете снова на эту кнопку, чтобы отключить их. **ПРИМЕЧАНИЕ:** Если на дисплее часто выдается индикация о наполненном резервуаре, в то время как резервуар не наполнен, функция автоматического запираания может быть отключена. Квалифицированный специалист технической службы может отключить эту функцию, изучив информацию, представленную в руководстве по техническому обслуживанию.

ПОСЛЕ ИСПОЛЬЗОВАНИЯ

- 1 По окончании промывки, нажмите на переключатель выключения моечного узла (B) два раза, в результате чего все системы будут остановлены и подняты (щетки, скребок, всасывающий агрегат, системы подачи моющего раствора и впрыска моющего средства (модели EcoFlex)). Переместите машину в место обслуживания для осуществления ежедневных операций по уходу и прочих операций по обслуживанию.
- 2 Чтобы опорожнить резервуар для моющего раствора, достаньте шланг слива раствора из резервуара для моющего раствора (4) из места его хранения. Направьте шланг в предназначенное "МЕСТО СЛИВА ОТХОДОВ" и снимите крышку. Ополосните резервуар чистой водой.
- 3 Для того, чтобы опорожнить резервуар для отработанной жидкости, выньте шланг для слива отработанной жидкости из резервуара (21) из места его хранения. Направьте шланг в предназначенное "МЕСТО СЛИВА ОТХОДОВ" и снимите крышку (держите шланг выше уровня воды в резервуаре, чтобы предотвратить внезапную и непроизвольную утечку отработанной воды). Ополосните резервуар чистой водой.
- 4 Снимите щетки или фиксаторы прокладок. Промойте щетки или прокладки в теплой воде и повесьте их для просушки.
- 5 Снимите скребок, промойте его в теплой воде и поставьте его на место.
- 6 Снимите бункер машины, в которой используются цилиндрические щетки, и тщательно его очистите. Он снимается с любой стороны машины, для чего необходимо открыть боковой скребок и наклонить бункер вверх и в сторону от корпуса, затем вытащить его.
- 7 Просмотрите график технического обслуживания, представленный ниже, и выполните необходимую работу по обслуживанию перед тем, как оставить машину на хранении.

ГРАФИК ТЕХНИЧЕСКОГО ОБСЛУЖИВАНИЯ

ОБСЛУЖИВАНИЕ	Ежедневно	Один раз в неделю	Один раз в месяц	Один раз в год
Зарядка батарей	X			
Проверка / чистка резервуаров и шлангов	X			
Проверка / чистка / ротация щеток и прокладок	X			
Проверка / чистка скребка	X			
Проверка/чистка запорного поплавка	X			
Проверка / чистка пенного(ых) фильтра(ов) мотора всасывающего агрегата	X			
Опорожнение/чистка фильтрующей сетки в резервуаре для отработанной жидкости	X			
Чистка бункера, используемого в машинах с цилиндрическими щетками	X			
Контроль уровня воды в элементе(ах) аккумуляторной батареи		X		
Осмотр юбок кожуха щетки		X		
Осмотр сменного фильтра для фильтрации моющего раствора		X		
Проверка ножного/ стояночного тормоза на износ и его регулировка		X		
Чистка желоба для стока моющего раствора в машинах с цилиндрическими щетками		X		
Чистка системы распределения моющего средства (только в моделях EcoFlex)		X		
Смазывание машины – смазка оснастки			X	
* Проверка угольных щеток				X

** Дилер компании Nilfisk должен проверять угольные щетки мотора всасывающего агрегата один раз в год или по истечении 300 часов эксплуатации машины. Угольные щетки мотора щеточного агрегата и мотора привода проверяются через каждые 500 часов эксплуатации машины или один раз в год.

ПРИМЕЧАНИЕ: Более подробная информация по обслуживанию и запасным частям представлена в руководстве по обслуживанию.

- 8 Перевезите машину в помещении, оставьте на хранение в чистом и сухом месте. Не допускайте замерзания. Оставьте резервуары открытыми для их проветривания.
- 9 Выключите главный переключатель-ключ (J) и выньте ключ из замка.

СМАЗЫВАНИЕ МАШИНЫ

Один раз в месяц выдавливайте небольшое количество густой смазки в каждый смазочный фитинг в таком объеме, чтобы смазка выделялась вокруг подшипников.

Места смазочных фитингов:

- Ось поворотного ролика скребка
- Универсальный шарнир вала рулевого управления

Один раз в месяц легким машинным маслом смазывайте:

- Цепь рулевого управления
- Главные центры вращения в механизме скребка, места соединения щеток и боковых скребков
- Места резьбы рукояток регулировки наклона скребка

ЗАРЯДКА АККУМУЛЯТОРНЫХ БАТАРЕЙ

Заряжайте аккумуляторные батареи каждый раз, когда используется машина, или когда в индикаторе состояния аккумуляторной батареи (К) загораются лампа(ы) желтого, красного или мигающего красного цвета.

Для того, чтобы зарядить аккумуляторные батареи...

- 1 Нажмите на разъединитель аккумуляторной батареи (13).
- 2 Откройте дверцу отсека аккумуляторных батарей (16), чтобы обеспечить необходимую вентиляцию.
- 3 Вставьте соединитель зарядного устройства в разъем для подсоединения аккумуляторных батарей (22)
- 4 Выполните инструкции по использованию зарядного устройства.
- 5 Проверьте уровень жидкости во всех элементах аккумуляторных батарей после зарядки батареи. Если необходимо, следует добавить дистиллированной воды, чтобы уровень жидкости находился под наливными патрубками.

ВНИМАНИЕ!

Не добавляйте дистиллированную воду перед зарядкой аккумуляторных батарей.

Заряжайте аккумуляторные батареи только в хорошо проветриваемой зоне.

Не курите при обслуживании аккумуляторных батарей.

ОСТОРОЖНО!

Чтобы предотвратить повреждение поверхностей пола, всегда протирайте верхнюю часть аккумуляторных батарей после их зарядки, чтобы убрать воду или кислоту с ее поверхности.

ПРОВЕРКА УРОВНЯ ЭЛЕКТРОЛИТА В АККУМУЛЯТОРНОЙ БАТАРЕЕ

Проверяйте уровень электролита в аккумуляторных батареях, по крайней мере, один раз в неделю.

После заправки аккумуляторных батарей, снимите вентиляционные колпачки и проверьте уровень электролита в каждом элементе. Добавьте дистиллированную воду, чтобы наполнить аккумуляторные батареи до нижнего края наливных патрубков.

Не переполняйте аккумуляторные батареи!

ОСТОРОЖНО!

Если аккумуляторные батареи переполнены, кислота может выплеснуться на пол.

Прикрутите вентиляционные колпачки. Если на поверхности батарей имеется кислота, промойте верхнюю часть батарей содовым раствором (2 столовые ложки соды на приблизительно 1л воды).

УХОД ЗА СКРЕБКОМ

Если скребок оставляет узкие прожилки или воду, возможно, загрязнены или повреждены резиновые лезвия. Снимите скребок, промойте его в теплой воде и осмотрите резиновые лезвия. Переверните или замените лезвия, если они порезаны, порваны, деформированы или изношены.

Для того, чтобы перевернуть или заменить заднее резиновое лезвие скребка...

- 1 См. Рис. 3. Приподнимите механизм скребка над полом, затем расщелкните Защелку для снятия лезвия заднего скребка (A) механизма скребка.
- 2 Снимите натяжной ремень (B).
- 3 Снимите заднее лезвие с установочных штифтов.
- 4 Резиновое лезвие скребка имеет 4 рабочих края. Поверните лезвие так, чтобы чистый неповрежденный край был обращен к передней стороне машины. Замените лезвие, если все 4 края порезаны, порваны или изношены по большому радиусу.
- 5 Установите лезвие на место, выполняя данные инструкции в обратном порядке, и отрегулируйте наклон скребка.

Для того чтобы перевернуть или заменить переднее резиновое лезвие скребка...

- 1 Приподнимите механизм скребка над полом, затем открутите (2) гайки с накаткой (C), расположенные в верхней части скребка, и снимите скребок из опоры.
- 2 Открутите барашковые гайки для снятия лезвия переднего скребка (D), затем снимите натяжной ремень (E) и резиновое лезвие.
- 3 Резиновое лезвие скребка имеет 4 рабочих края. Поверните лезвие так, чтобы чистый неповрежденный край был обращен к передней стороне машины. Замените лезвие, если все 4 края порезаны, порваны или изношены по большому радиусу.
- 4 Установите лезвие на место, выполняя данные инструкции в обратном порядке, и отрегулируйте наклон скребка.

РЕГУЛИРОВКА ПОЛОЖЕНИЯ СКРЕБКА

Возможно регулировать два положения скребка, угол наклона и высоту.

Регулируйте угол наклона скребка при переворачивании или замене резинового лезвия или в случае, если скребок не вытирает пол насухо.

- 1 Припаркуйте машину на ровной, гладкой поверхности и опустите скребок. Затем проезжайте вперед на расстояние, достаточное, чтобы резиновые лезвия загнулись назад.
- 2 Отрегулируйте наклон и высоту скребка посредством рукоятки регулировки наклона скребка (24) и колесика регулировки высоты скребка (F) так, чтобы заднее лезвие скребка равномерно прикасалось к полу по всей его ширине и было слегка наклонено, как изображено в профиле скребка в разрезе.

РИС. 3

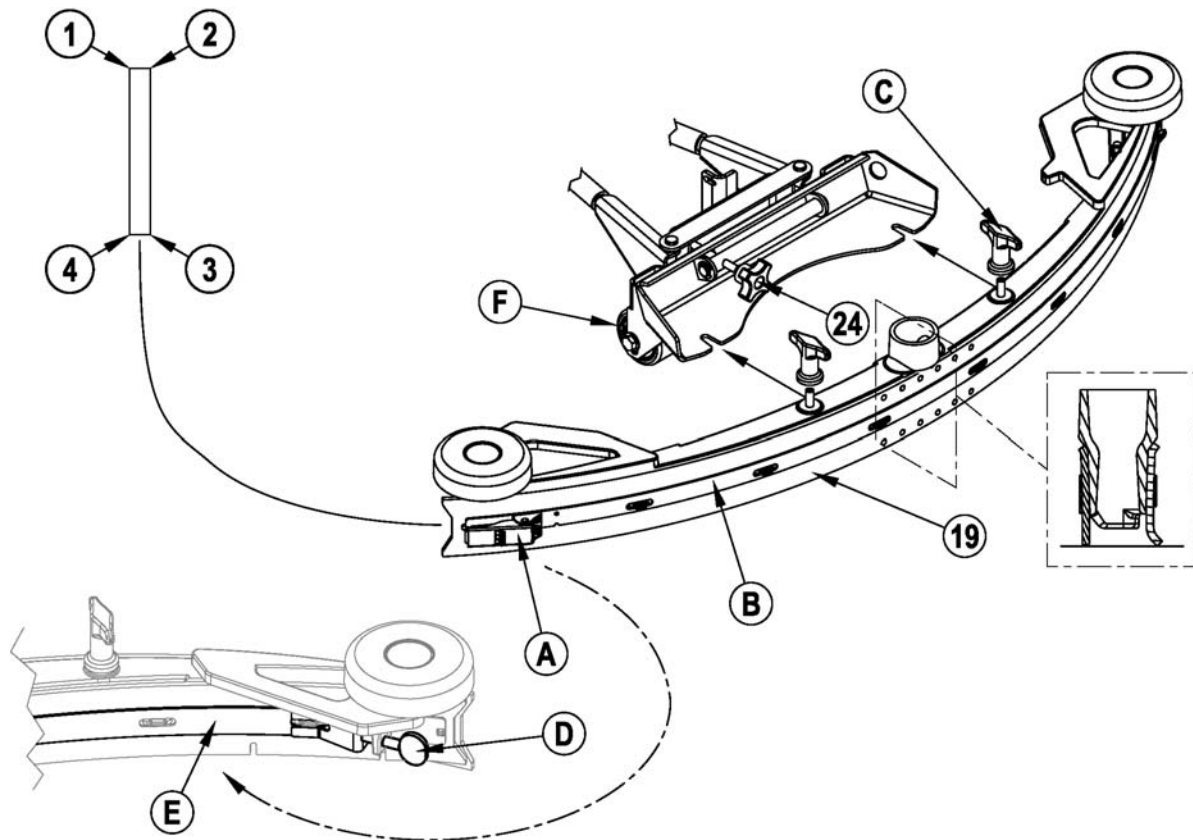

УХОД ЗА БОКОВЫМИ СКРЕБКАМИ (МАШИНЫ С ДИСКОВЫМИ ЩЕТКАМИ)

Функция боковых скребков заключается в направлении отработанной воды к скребку, благодаря чему вода направляется по траектории производимой машиной уборки. В процессе нормальной эксплуатации машины резиновые лезвия со временем будут изнашиваться. Оператор заметит, как из-под боковых скребков просачивается небольшое количество воды. Можно отрегулировать высоту положения скребков, опустив лезвия таким образом, чтобы скребок собирал всю воду.

Для того, чтобы перевернуть или заменить боковой(ые) скребок(ки) моечного узла ...

- 1 См. Рис. 4. Ослабьте (2) фиксирующие ручки (A) (2 с каждой стороны) и вытащите боковые скребки (B) из щеточного агрегата.
- 2 Снимите все крепежные детали, которые прикрепляют лезвия к механизму скребка
- 3 Замените резиновые лезвия как комплект, если они потрескались, разорвались или изнашивались до такой степени, что не могут быть отрегулированы.
- 4 Прикрепите механизмы боковых скребков к машине и отрегулируйте резиновые лезвия, чтобы обеспечивался надлежащий контакт с поверхностью пола, когда щеточный агрегат переводится в положения для промывки.

РЕГУЛИРОВКА ВЫСОТЫ БОКОВЫХ СКРЕБКОВ (МАШИНЫ С ДИСКОВЫМИ ЩЕТКАМИ)

- 1 Закручивающиеся болты фиксирующей ручки кожуха бокового скребка имеют нивелировочные установочные кольца (C), которые необходимо поднимать или опускать в целях обеспечения равномерного износа резинового лезвия.
- 2 Для того, чтобы отрегулировать высоту, снимите боковые скребки (B) из щеточного агрегата (D), чтобы подобраться к установочным кольцам (C). Совет по регулировке: Фиксирующие ручки скребков (A) могут быть ослаблены в то время, как скребки находятся на месте, и можно вращать установочные кольца (C), подбравшись к ним из-под кожуха скребка.
- 3 Поверните установочные кольца (C) (вверх или вниз) таким образом, чтобы резиновые лезвия были достаточно загнуты, чтобы вся собранная вода находилась внутри ограждений боковых скребков. Примечание: Производите небольшие регулировки для обеспечения хорошей просушки полов резиновыми лезвиями. Не опускайте лезвия слишком низко, так как они будут слишком загнуты и будут быстро изнашиваться.

РИС. 4

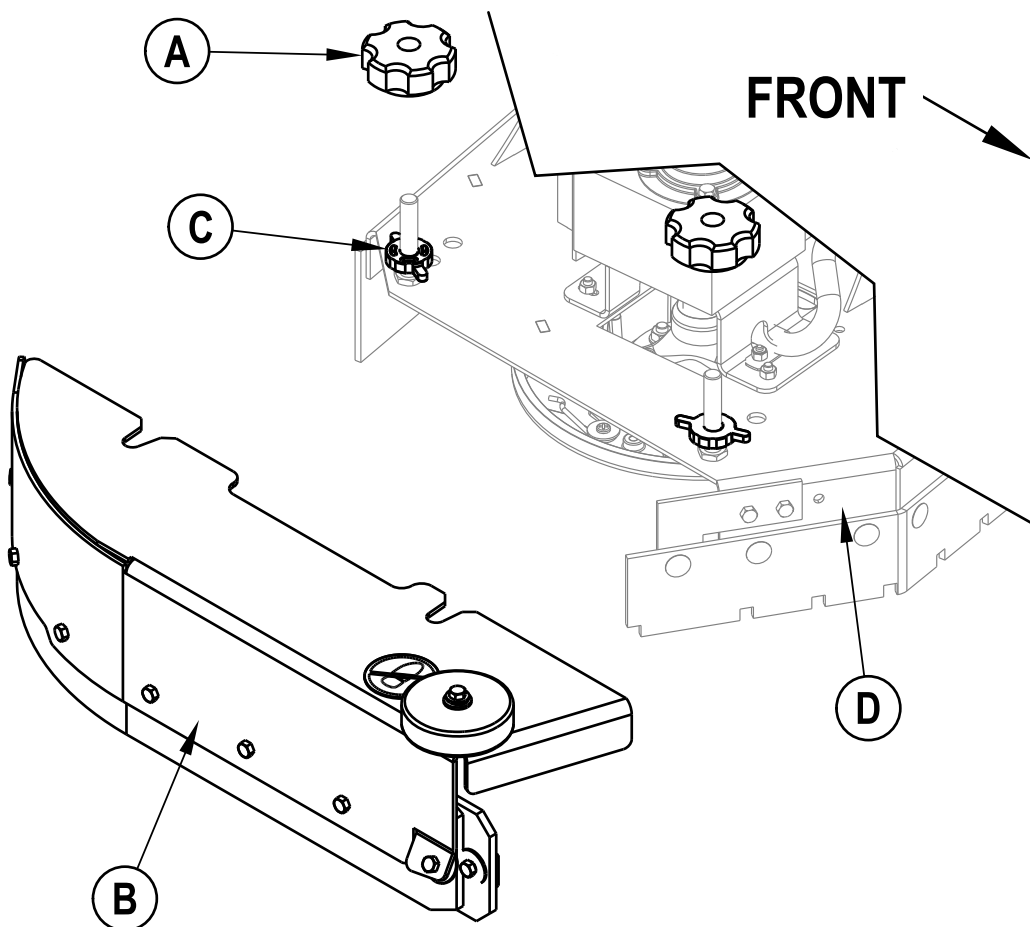

УХОД ЗА БОКОВЫМИ ЩЕТКАМИ (МАШИНЫ С ЦИЛИНДРИЧЕСКИМИ ЩЕТКАМИ)

Функция боковых скребков заключается в направлении отработанной воды к скребку, благодаря чему вода направляется по траектории производимой машиной уборки. В процессе нормальной эксплуатации машины резиновые лезвия со временем будут изнашиваться. Оператор заметит, как из-под боковых скребков просачивается небольшое количество воды. В данной системе высота боковых скребков регулируется автоматически. Боковые скребки должны свободно опускаться и подниматься для обеспечения надлежащей работы.

Для того, чтобы заменить боковой(ые) скребок(ки) моечного узла ...

- 1 См. Рис. 5. Снимите (2) (A) шплинта и разведите боковые скребки. Открутите (B) болты и гайки, снимите боковые скребки и замените их.

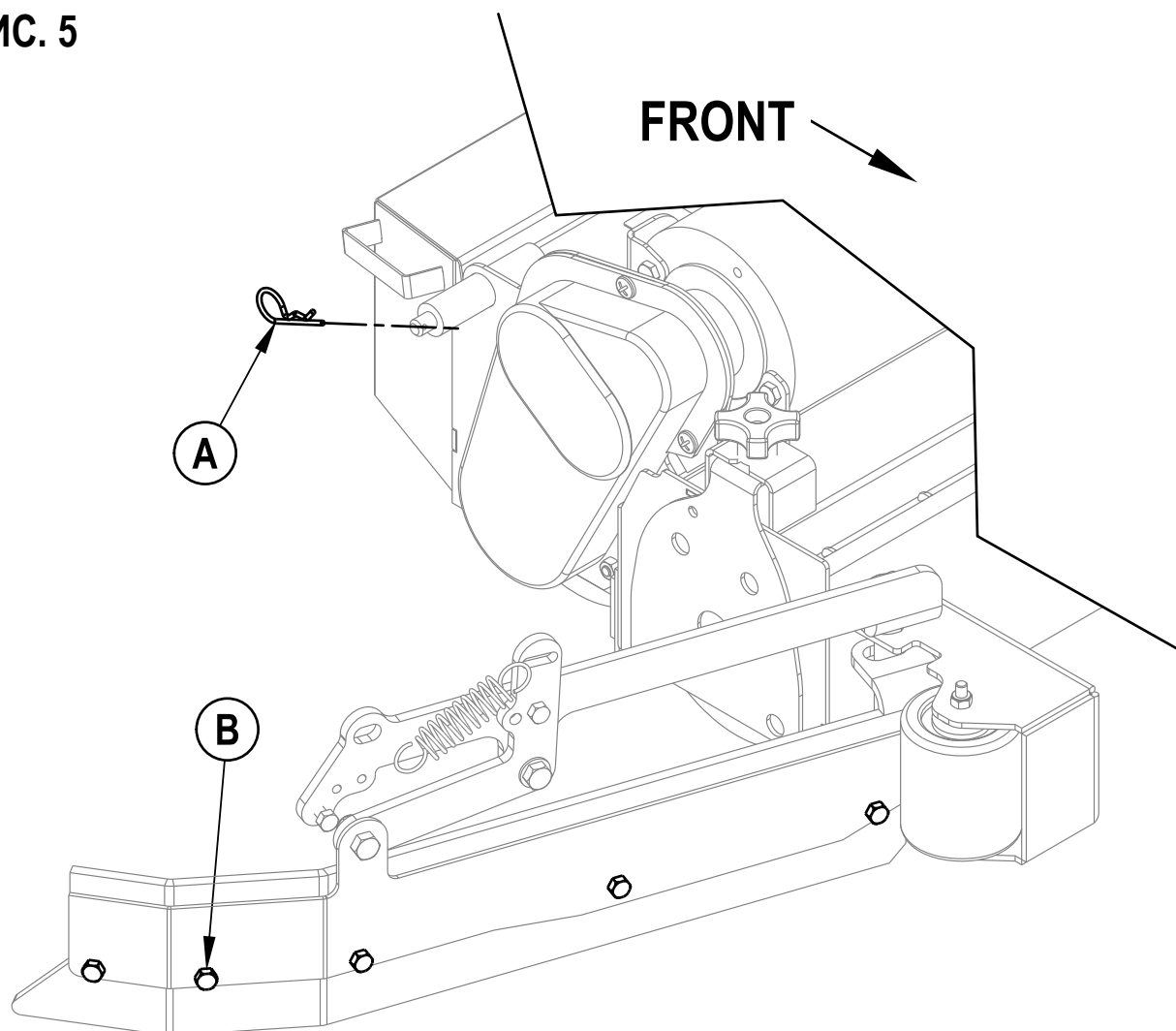
РИС. 5

УСТРАНЕНИЕ ОСНОВНЫХ НЕПОЛАДОК

Неполадка	Возможная причина	Способ устранения
Плохой сбор воды	Порваны или изношены лезвия скребка	Переверните или замените
	Скребок в неправильном положении	Отрегулируйте, чтобы лезвия касались пола Равномерно по всей ширине
	Заполнен резервуар для отработанной жидкости	Опорожните резервуар для отработанной жидкости
	Протекает сливной шланг резервуара для отработанной жидкости	Закрепите крышку сливного шланга или замените
	Протекает прокладка крышки резервуара для отработанной жидкости	Замените прокладку / Хорошо закройте крышку
	На скребок намотался мусор	Почистите скребок
	Забился шланг всасывающего агрегата	Удалите мусор
	Используется слишком много моющего раствора	Отрегулируйте клапан системы подачи моющего раствора
	Крышка пенного фильтра не на месте	Хорошо закройте крышку
Машина плохо промывает	Изношена щетка или прокладка	Переверните или замените щетки
	Используются неподходящие щетки или прокладки	Проконсультируйтесь с дилером Nilfisk
	Используется неподходящее моющее средство	Проконсультируйтесь с дилером Nilfisk
	Машина движется слишком быстро	Замедлите скорость движения
	Подается недостаточное количество моющего раствора	Отрегулируйте клапаны в системе подачи моющего раствора
Недостаточная струя моющего раствора или закончился моющий раствор	Резервуар для моющего раствора пустой	Наполните резервуар для моющего раствора
	Засорены каналы подачи раствора, клапаны, фильтр или желоб	Промойте каналы подачи раствора, желоб и прочистите фильтр
	Не открыты клапаны в системе подачи моющего раствора	Отрегулируйте клапаны в системе подачи моющего раствора
	Не действует клапан соленоида подачи моющего раствора	Прочистите или замените клапан
Машина не едет	Разомкнута кнопка аварийной остановки	Подключите снова аккумуляторную батарею
	Неполадка в аварийном выключателе сиденья оператора	Проверьте, не разомкнута ли цепь, и замените
	Неполадка в главном системном контроллере	Проверьте коды ошибок (см. руководство по техническому обслуживанию)
	Размыкание в 10А прерывателе	Проверьте на наличие короткого замыкания и восстановите прерыватель
Не работает колесо привода ВПЕРЕД/НАЗАД	Неполадка в контроллере скорости системы привода	Проверьте коды ошибок (см. руководство по техническому обслуживанию)
	Размыкание в 70А прерывателе	Проверьте мотор привода на перегрузку
	Разомкнута кнопка аварийной остановки	Подключите снова аккумуляторную батарею
Отключается всасывающий агрегат и на дисплее индикатор показывает, что бак "ЗАПОЛНЕН", хотя резервуар для отработанной жидкости не наполнен	Засорен шланг скребка	Удалите мусор
	Собирается большие объемы воды на более высокой скорости движения	Замедлите скорость или отключите функцию автоматического Запирания (см. руководство по техническому обслуживанию)
Плохо подметает (Машина с цилиндрическими щетками)	Заполнен мусорный бункер	Опорожните и прочистите мусорный бункер
	Изношены щетки	Замените щетки
	Затвердела щетина на щетках	Переверните щетки
Не подается моющее средство (только модели EcoFlex)	Пустой баллончик для моющего средства.	Залейте моющее средство в баллончик
	Засорена или перегнута линия подачи моющего средства.	Промойте систему, выпрямите шланги для удаления перегибов
	Сухой уплотнительный колпачок на баллончике с моющим средством не герметичен.	Отрегулируйте положение колпачка
	Отсутствует магнитная задвижка определения коэффициента разбавления моющего средства.	Замените задвижку
	Проводка насоса впрыска моющего средства отсоединена или направлена в обратном направлении	Подсоедините или пересоедините проводку

ТЕХНИЧЕСКИЕ СПЕЦИФИКАЦИИ (по установке и тестированию в рабочем состоянии)

Модель		BR 850S	BR 1050S
Модель№.		56390916	56390921
Напряжение, Аккумуляторные батареи	B	36V	36V
Емкость аккумулятора	Ah	415	415
Степень защиты		IPX3	IPX3
Уровень звуковой мощности (IEC 60335-2-72: 2002 испр. 1:2005, ISO 3744)	дБ (А)/20мкПа	70	70
Gross Weight		1,732 / 785	1,732 / 785
Максимальная нагрузка колеса на пол (вперед по центру)	psi / N/mm ²	98 / .68	98 / .68
Максимальная нагрузка колеса на пол (сзади справа)	psi / N/mm ²	53 / .36	53 / .36
Максимальная нагрузка колеса на пол (сзади слева)	psi / N/mm ²	70 / .48	70 / .48
Вибрации на панели ручного управления (ISO 5349-1)	m/c ²	1.12m/s ²	1.12m/s ²
Вибрации на сиденье оператора (EN 1032)	m/c ²	0.35m/s ²	0.35m/s ²
Способность к преодолению подъема			
При транспортировке		20% (11.5°)	20% (11.5°)
При уборке		8% (4.6°)	8% (4.6°)
Модель		BR 850SC	BR 1050SC
Модель№.		56390919	56390923
Напряжение, Аккумуляторные батареи	B	36V	36V
Емкость аккумулятора	Ah	415	415
Степень защиты		IPX3	IPX3
Уровень звуковой мощности (IEC 60335-2-72: 2002 испр. 1:2005, ISO 3744)	дБ (А)/20мкПа	70	70
Gross Weight		1,732 / 785	1,732 / 785
Максимальная нагрузка колеса на пол (вперед по центру)	psi / N/mm ²	98 / .68	98 / .68
Максимальная нагрузка колеса на пол (сзади справа)	psi / N/mm ²	53 / .36	53 / .36
Максимальная нагрузка колеса на пол (сзади слева)	psi / N/mm ²	70 / .48	70 / .48
Вибрации на панели ручного управления (ISO 5349-1)	m/c ²	1.12m/s ²	1.12m/s ²
Вибрации на сиденье оператора (EN 1032)	m/c ²	0.35m/s ²	0.35m/s ²
Способность к преодолению подъема			
При транспортировке		20% (11.5°)	20% (11.5°)
При уборке		8% (4.6°)	8% (4.6°)

ТЕХНИЧЕСКИЕ СПЕЦИФИКАЦИИ (по установке и тестированию в рабочем состоянии)

Модель		BR 850S X	BR 1050S X
Модель№.		56381008	56381010
Напряжение, Аккумуляторные батареи	B	36V	36V
Емкость аккумулятора	Ah	415	415
Степень защиты		IPX3	IPX3
Уровень звуковой мощности (IEC 60335-2-72: 2002 испр. 1:2005, ISO 3744)	дБ (A)/20мкПа	70	70
Gross Weight	кг	1,732 / 785	1,732 / 785
Максимальная нагрузка колеса на пол (впереди по центру)	psi / N/mm ²	98 / .68	98 / .68
Максимальная нагрузка колеса на пол (сзади справа)	psi / N/mm ²	53 / .36	53 / .36
Максимальная нагрузка колеса на пол (сзади слева)	psi / N/mm ²	70 / .48	70 / .48
Вибрации на панели ручного управления (ISO 5349-1)	м/с ²	1.12m/s ²	1.12m/s ²
Вибрации на сиденье оператора (EN 1032)	м/с ²	0.35m/s ²	0.35m/s ²
Способность к преодолению подъема			
При транспортировке		20% (11.5°)	20% (11.5°)
При уборке		8% (4.6°)	8% (4.6°)
Модель		BR 850SC X	BR 1050SC X
Модель№.		56381009	56381011
Напряжение, Аккумуляторные батареи	B	36V	36V
Емкость аккумулятора	Ah	415	415
Степень защиты		IPX3	IPX3
Уровень звуковой мощности (IEC 60335-2-72: 2002 испр. 1:2005, ISO 3744)	дБ (A)/20мкПа	70	70
Gross Weight	кг	1,732 / 785	1,732 / 785
Максимальная нагрузка колеса на пол (впереди по центру)	psi / N/mm ²	98 / .68	98 / .68
Максимальная нагрузка колеса на пол (сзади справа)	psi / N/mm ²	53 / .36	53 / .36
Максимальная нагрузка колеса на пол (сзади слева)	psi / N/mm ²	70 / .48	70 / .48
Вибрации на панели ручного управления (ISO 5349-1)	м/с ²	1.12m/s ²	1.12m/s ²
Вибрации на сиденье оператора (EN 1032)	м/с ²	0.35m/s ²	0.35m/s ²
Способность к преодолению подъема			
При транспортировке		20% (11.5°)	20% (11.5°)
При уборке		8% (4.6°)	8% (4.6°)

RoHS

Exemplary list for Scrubber Dryers

部件名称	有害物质					
	铅 (Pb)	汞 (Hg)	镉 (Cd)	六价铬 (Cr (VI))	多溴联苯(PBB)	多溴二苯醚(PBDE)
电池	X	o	o	o	X	X
充电器	X	o	X	o	o	o
底盘	X	o	o	o	o	o
电子配件	X	o	X	o	X	X
软管	X	o	o	X	X	o
发动机	X	o	o	o	X	X
电源线	X	o	X	X	o	o
基础零件	o	o	o	X	o	o
控制器	X	o	o	o	o	o
处理/污水	o	o	o	o	X	X
刷子/扫帚	o	o	o	o	X	X

本表格依据 SJ/T 11364 的规定编制。

O：表示该有害物质在该部件所有均质材料中的含量均在 GB/T 26572 规定的限量要求以下。

X：表示该有害物质至少在该部件的某一均质材料中的含量超出 GB/T 26572 规定的限量要求。

NAMEPLATE

The Model Number (also known as Part Number) and Serial Number of your machine are shown on the Nameplate, located on the machine.

Date of Manufacture "Date Code" is marked on the nameplate. Date Code: A16, means January 2016.

This information is needed when ordering repair parts for the machine. Use the space below to note the Part Number and Serial Number of your machine for future reference.

PART NO. _____

SERIAL NO. _____

Overstemmelseserklæring
Declaration of conformity
Konformitätserklärung
Declaración de conformidad
Atbilstības deklarācija
Megfelelősségi nyilatkozat
Certifikat o ustreznosti

Declaration de conformité
Verklaring van overeenstemming
Dichiarazione di conformità
Vastavussertifikaat
Deklaracja zgodności
Försäkran om överensstämmelse

Samsvarserklæring
Vaatimustenmukaisuusvakuutus
Atitikties deklaracija
Osvědčení o shodě
Certifikát súladu

Modell/ Modèle/ Model/ Malli/ Modelo/ Μοντέλο/ Modelo/ Modelis/Модель: Scrubber

Type/ Τυππι/ Tipo/ Τύπος/ Tüüp/ Tipas/ Tips/ Typ/ Típus/ Тип/ Tip: BR850S, BR850SC, BR950S, BR950SC, BR1050S, BR1050SC, BR850S EDS, BR850SC EDS, BR950S EDS, BR950SC EDS, BR1050S EDS, BR1050SC EDS

- D** Der Unterzeichner bestätigt hiermit dass die oben erwähnten Modelle gemäß den folgenden Richtlinien und Normen hergestellt wurden.
- GB** The undersigned certify that the above mentioned model is produced in accordance with the following directives and standards.
- DK** Undertegnede atterer herved, at ovennævnte model er produceret i overensstemmelse med følgende direktiver og standarder.
- N** Undertegnede atterer att ovennevnte modell är produsert i overensstemmelse med följande direktiv og standarder.
- E** El abajo firmante certifica que los modelos arriba mencionados han sido producidos de acuerdo con las siguientes directivas y estandares.
- I** Il sottoscritto dichiara che i modelli sopra menzionati sono prodotti in accordo con le seguenti direttive e standard.
- EST** Allakirjutanu kinnitab, et ülalnimetatud mudel on valmistatud kooskõlas järgmiste direktiivide ja normidega.
- LV** Ar šo tiek apliecināts, ka augstākminētais modelis ir izgatavots atbilstoši šādām direktīvām un standartiem.
- CZ** Niže podepsaný stvrzuje, že výše uvedený model byl vyroben v souladu s následujícími směrnicemi a normami.
- SLO** Spodaj podpisani potrjujem, da je zgoraj omenjeni model izdelan v skladu z naslednjimi smernicami in standardi.
- F** Je soussigné certifie que les modèles ci-dessus sont fabriqués conformément aux directives et normes suivantes.
- NL** Ondergetekende verzekert dat de bovengenoemde modellen geproduceerd zijn in overeenstemming met de volgende richtlijnen en standaards.
- FIN** Allekirjoittaja vakuuttaa että yllämainittu malli on tuotettu seuraavien direktiivien ja standardien mukaan.
- S** Undertecknad intygar att ovannämnda modell är producerad i överensstämmelse med följande direktiv och standarder.
- GR** Ο κάτωθι υπογεγραμμένος πιστοποιεί ότι η παραγωγή του προαναφερθέντος μοντέλου γίνεται σύμφωνα με τις ακόλουθες οδηγίες και πρότυπα.
- P** A presente assinatura serve para declarar que os modelos supramencionados são produtos em conformidade com as seguintes directivas e normas.
- LT** Toliau pateiktu dokumentu patvirtinama, kad minėtas modelis yra pagamintas laikantis nurodytų direktyvų bei standartų.
- PL** Niżej podpisany zaświadcza, że wymieniony powyżej model produkowany jest zgodnie z następującymi dyrektywami i normami.
- H** Alulírottak igazoljuk, hogy a fent említett modellt a következő irányelvek és szabványok alapján hoztuk létre.
- SK** Dolu podpísaný osvedčuje, že hore uvedený model sa vyrába v súlade s nasledujúcimi smernicami a normami.

EC Low Voltage Directive 06/95/EEC
EC EMC Directive 2004/108/EEC
EC Machinery Directive 06/42/EC

EN 60335-1, EN 60335-2-72
EN 61000, EN 50366
EN 12100-1, EN 12100-2, EN 294, EN 349

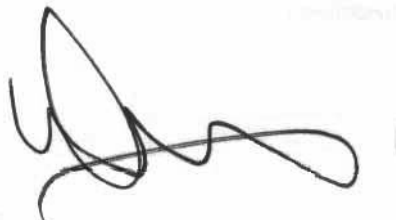

6.5.2010

Don Legatt, Engineering Director
Nilfisk, Inc.
9435 Winnetka Ave North
Minneapolis, MN 55445 USA

Nilfisk A/S
Kornmarksvej 1
DK-2605 Brøndby · Denmark



Heine Vertriebs-GmbH

über 30 Jahre Ihr Partner in Sachen Reinigungstechnik

NILFISK
NILFISK-ALTO
ALTO
WAP
KEW
TECHNOLOGY



BERATUNG  +49 7351 - 575800 kontakt@nilfisk-alto-shop.com

Preisabfragen und Bestellungen der Artikel im Shop unter

www.nilfisk-alto-shop.com

oder

www.wapalto-shop.de

einfach die Artikelnummer in die Suchmaske eingeben
(Artikelnummer bitte ohne Leerzeichen eingeben!!)