

Bedienung und Wartung

Bedienungsanleitung AS1050R



Batterieladegerät abtrennen und Kabel verstauen.



Den Frischwassertank mit sauberem Wasser füllen und nach Bedarf ein Reinigungsmittel mit geringer Schaumbildung hinzugeben. Die Wassertemperatur darf nicht höher als 40 °C sein.

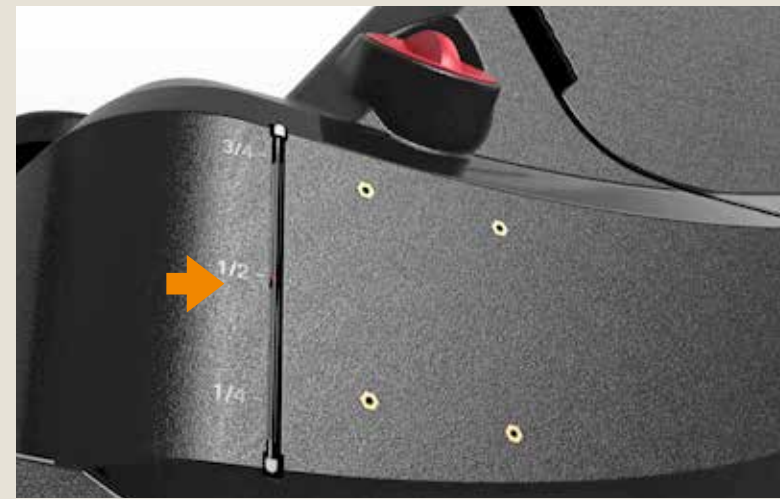

Die Füllstandanzeige befindet sich seitlich am Tank und zeigt den aktuellen Frischwasserstand an. Wenn der Frischwassertank leer bzw. der Schmutzwassertank voll ist, erscheint ein Symbol auf dem Display, begleitet von einem akustischen Warnsignal.



Die Saugleiste aufstecken und mit den beiden Stellschrauben befestigen.



Mithilfe der Stellschraube an der Halterung können Sie den Winkel und Druck der Saugleiste für eine optimale Schmutzwasseraufnahme einstellen.

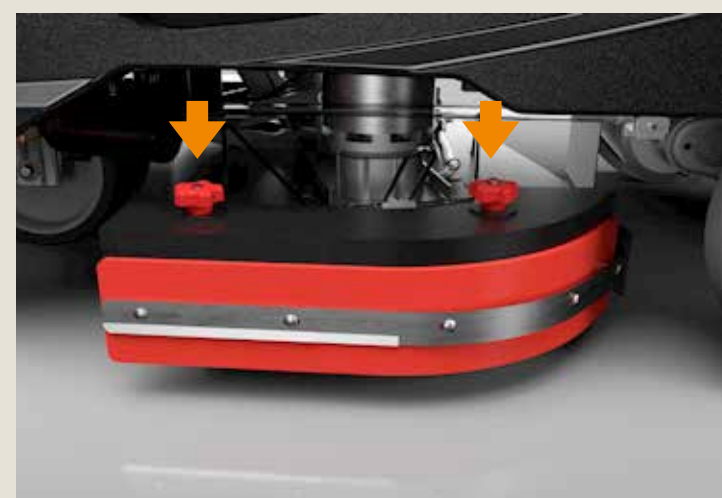

Beide Drehknöpfe lockern, um die Seitenleiste zu entfernen.

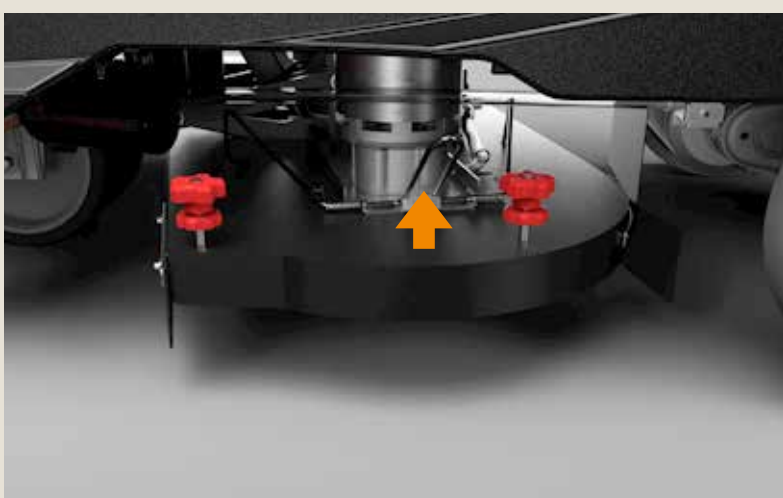

Zum Installieren von Bürste-/Padhalter den Metallgriff hochziehen und den Bürsten-/Padhalter einschieben, bis er in der richtigen Position an die Stifte anstößt. Den Griff loslassen. Die Seitenleiste wieder befestigen.

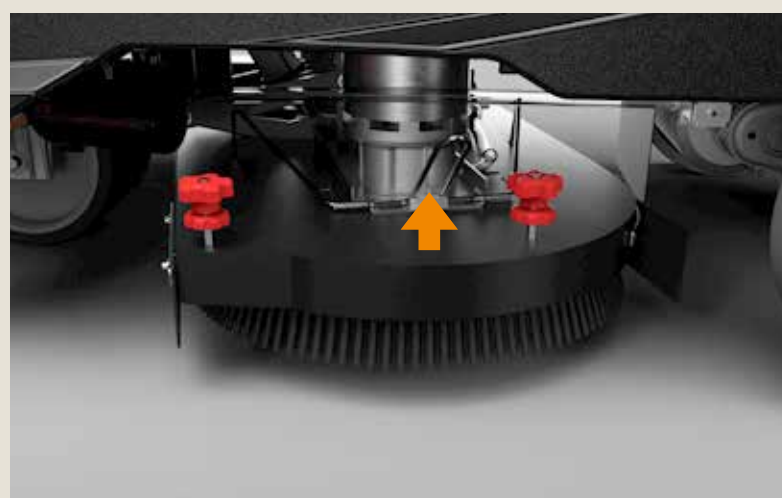

Den Hauptschlüssel auf „I“ (AN) stellen und die Taste für die automatische Bürstenaufnahme drücken. Das Deck wird gesenkt und die Bürsten drehen sich langsam fest.



Die One-Touch-Taste drücken, um alle Funktionen zu aktivieren.

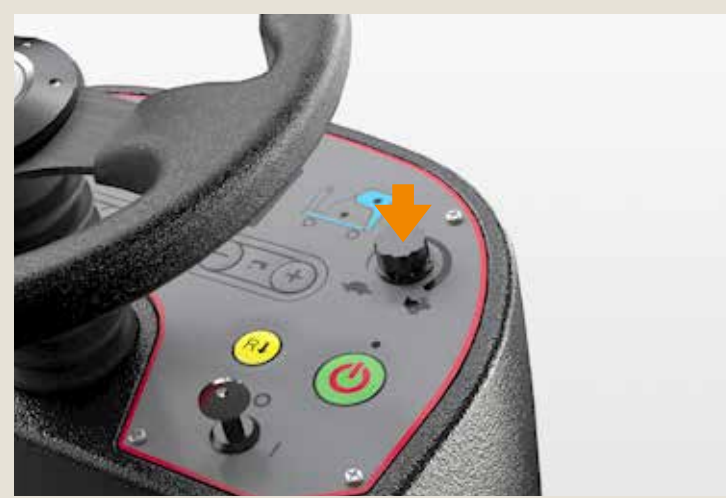

Die Maximalgeschwindigkeit am Geschwindigkeitsregler einstellen.



Drücken Sie die entsprechenden Tasten, um die Reinigungseinstellungen vom Bedienfeld aus zu ändern.



Während der Reinigung ist es möglich, über das Bedienfeld den Durchfluss der Reinigungslösung und den Bürstendruck anzupassen sowie den Eco- oder den Flüstermodus zu aktivieren.

Wartung

Bedienungsanleitung AS1050R



Die Maschine mit dem Schlüssel ausschalten.



Den Tank mit dem Schlauch an der Rückseite entleeren. Das Grobschmutzsieb im Schmutzwassertank leeren und reinigen. Den Schmutzwassertank mit frischem Wasser spülen und reinigen.



Den Frischwassertank entleeren. Filter (wöchentlich) prüfen und reinigen.

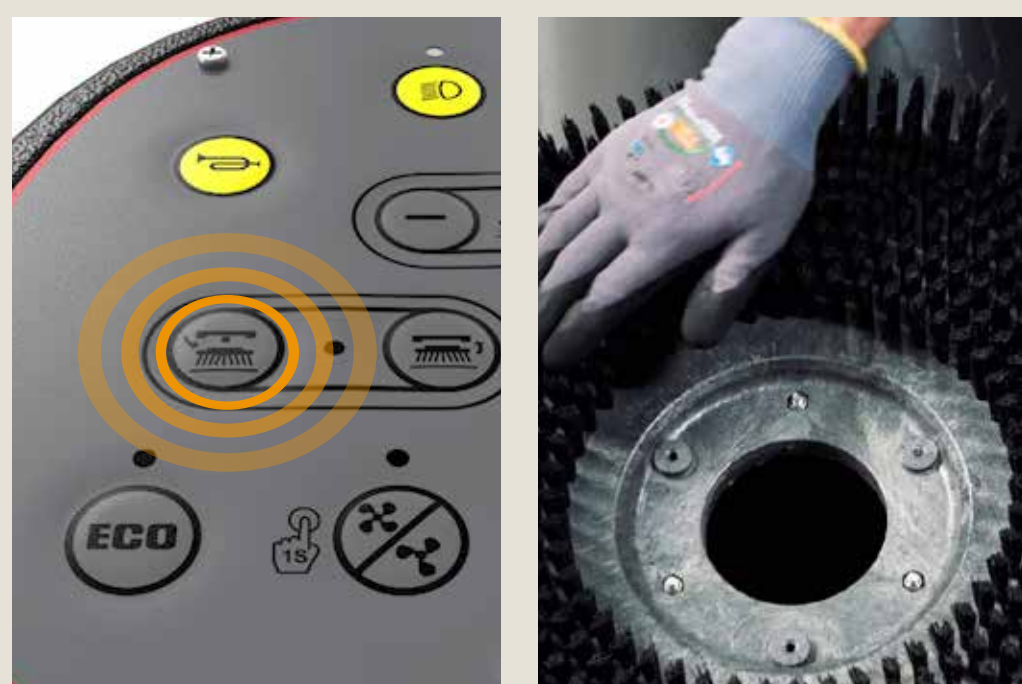

Den Schlüssel auf „I“ (AN) stellen und die Taste für den Bürsten-/Padabwurf drücken, um die Bürsten-/Padhalter zur Wartung und Reinigung aus der Halterung zu lösen.

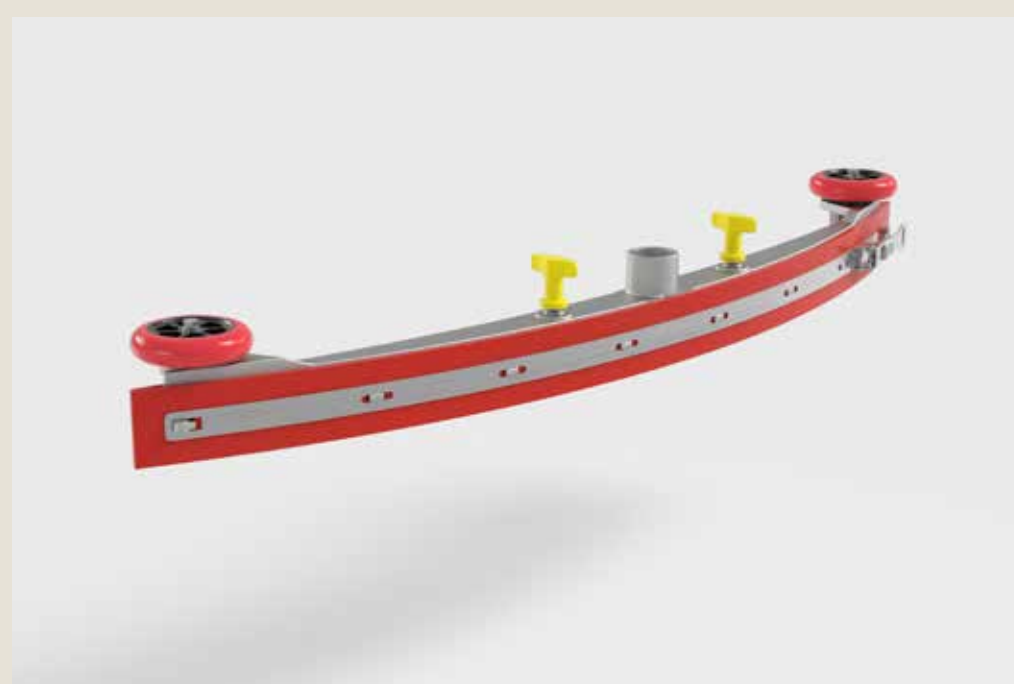

Stellschrauben lösen und Saugleiste abnehmen abnehmen, Sauglippen prüfen und reinigen.



Die Saugleiste zum Trocknen und zum Aufbewahren an die Maschine hängen.



Die Maschine mit dem offenen Schmutzwassertank abstellen.



Das Batterieladegerät in die Buchse an der Maschine stecken und das Ladegerät einschalten.

Lokaler Viper-Händler: _____

Telefonnummer: _____

Seriennummer: _____

Hinweise: Bitte lesen Sie die Bedienungsanleitung vor der ersten Inbetriebnahme gründlich. Sollten Sie hierzu noch Fragen haben, nehmen Sie die Maschine nicht in Betrieb. Wenn die Batterieanzeige Rot leuchtet, laden Sie die Maschine komplett auf (mind. 8 Stunden), um eine Beschädigung der Batterie zu vermeiden.